

REFERAT DE APROBARE
la măsurile Autorității Naționale pentru Administrare și Reglementare în Comunicații
privind piețele relevante corespunzătoare serviciilor de terminare a apelurilor de voce la
puncte fixe

Cuprins

CAPITOLUL I	3
1.1. Cadrul legal	3
1.2. Scopul demersului de identificare și analiză a pieței corespunzătoare serviciilor de terminare a apelurilor de voce la puncte fixe în rețelele publice de telefonie	4
1.3. Regulamentul Delegat și impactul asupra pieței de terminare a apelurilor de voce la puncte fixe în rețelele publice de telefonie din România	6
1.4. Metodologia utilizată și abordarea ANCOM în ceea ce privește analiza pieței relevante corespunzătoare serviciilor de terminare a apelurilor de voce la puncte fixe în rețelele publice de telefonie	8
CAPITOLUL II	11
PIAȚA SERVICIILOR DE TELEFONIE LA PUNCTE FIXE DIN ROMÂNIA	11
2.1. Serviciile de acces la puncte fixe	11
2.2. Serviciile de apeluri la puncte fixe	15
2.3. Piețele cu amănuntul ale serviciilor de telefonie la puncte fixe – situația din punct de vedere al reglementării <i>ex ante</i>	16
CAPITOLUL III	18
PIEȚELE RELEVANTE DE GROS CORESPUNZĂTOARE SERVICIILOR DE TERMINARE A APELURILOR DE VOCE LA PUNCTE FIXE ÎN REȚELELE PUBLICE DE TELEFONIE	18
3.1. Descrierea serviciilor analizate la nivelul pieței de gros	18
3.2. Identificarea pieței relevante a produsului	20
3.2.1. Delimitarea și definirea segmentelor de rețea corespunzătoare serviciilor de origine, tranzit și terminare a apelurilor în rețelele publice de telefonie în vederea furnizării de servicii de apeluri la puncte fixe	20
3.2.2. Analiza oportunității includerii în piața relevantă a produsului a tuturor serviciilor de terminare a apelurilor de voce la puncte fixe, indiferent de tehnologiile utilizate pentru transmiterea semnalului/conectarea utilizatorilor finali la nivelul rețelei de acces	24
3.2.3. Analiză de substituibilitate între serviciile de terminare a apelurilor la puncte fixe către numerele geografice sau independente de locație, de tipul „oricine către oricine”, și serviciile de terminare a apelurilor către numerele naționale scurte pentru servicii de interes public la nivel național sau pentru servicii de interes general de forma 19vx sau 19vxy, pentru $v=0-4$	31
3.2.4. Analiză de substituibilitate între serviciile de terminare a apelurilor de voce la puncte fixe (numerele geografice sau independente de locație), de tipul „oricine către oricine” și serviciile de terminare a apelurilor către numerele nongeografice pentru servicii cu valoare adăugată, respectiv serviciile de terminare a apelurilor către numere nongeografice din subdomeniul 0870 al PNN, pentru acces la servicii de transmisiuni de date și la internet, prin dial-up	33
3.2.5. Analiza oportunității includerii în piața relevantă a produsului a serviciilor de terminare a apelurilor la puncte fixe la numărul unic pentru apeluri de urgență 112	41
3.2.6. Analiza de substituibilitate între serviciile de terminare a apelurilor de voce la puncte fixe (numerele geografice sau independente de locație), de tipul „oricine către oricine” și serviciile de terminare a apelurilor de voce la puncte mobile	42
3.2.7. Analiza necesității definirii pieței serviciilor de terminare a apelurilor de voce la puncte fixe la nivelul fiecărei rețele publice de telefonie	43
3.2.8. Analiza necesității includerii în piața relevantă a produsului a serviciilor de terminare a apelurilor de voce la puncte fixe furnizate pentru propria activitate (servicii auto-furnizate)	44
3.2.9. Concluzii cu privire la piața relevantă a produsului identificată de ANCOM	45
3.3. Piața geografică relevantă	46
CAPITOLUL IV	47
APLICAREA TESTULUI CELOR TREI CRITERII ÎN CAZUL PIEȚELOR DE TERMINARE A APELURILOR DE VOCE LA PUNCTE FIXE ÎN REȚELELE PUBLICE DE TELEFONIE	47
4.1. Considerații generale	47
4.2. Analiza obstacolelor la intrarea pe piață	47
4.3. Dinamica pieței – tendința către concurență efectivă	48
4.3.1. Analiza istorică și prospectivă a pieței de terminare a apelurilor de voce la puncte fixe în propria rețea de telefonie	48
4.3.2. Instrumente de reglementare alternative	54
4.4. Eficiența aplicării legii concurenței	55
4.5. Concluzii cu privire la aplicarea „testului celor trei criterii” pe piața serviciilor de terminare a apelurilor la puncte fixe în rețelele publice de telefonie	55
CAPITOLUL V	56
RETRAGEREA OBLIGAȚIILOR IMPUSE ÎN SARCINA SOCIETĂȚILOR IDENTIFICATE CU PUTERE SEMNIFICATIVĂ PE PIAȚA SERVICIILOR DE TERMINARE LA PUNCTE FIXE ÎN REȚELE PUBLICE DE TELEFONIE	56
5.1. Cadrul legal	56
5.2. Intrarea în vigoare a retragerii obligațiilor	57

Capitolul I

Piața serviciilor de terminare a apelurilor de voce la puncte fixe în rețelele publice de telefonie este în prezent reglementată de Autoritatea Națională pentru Administrare și Reglementare în Comunicații (denumită în continuare ANCOM sau *Autoritatea*), fiind impuse anumite obligații de acces, transparență sau nediscriminare în sarcina furnizorilor desemnați cu putere semnificativă pe această piață.

Cea mai recentă analiză a pieței serviciilor de terminare a apelurilor de voce la puncte fixe în rețelele publice de telefonie a fost finalizată în anul 2017, când, prin Decizia președintelui ANCOM nr. 1085 din 13 decembrie 2017¹, a fost identificată piața corespunzătoare serviciilor de terminare a apelurilor la puncte fixe în rețelele publice ale furnizorilor prevăzuți în Anexa nr. 1 la decizie, fiind, de asemenea, impuse anumite obligații furnizorilor respectivi, prin intermediul unor decizii individuale, în prezent în vigoare².

Având în vedere că ultima analiză de piață a fost efectuată în anul 2017, precum și dispozițiile legale în vigoare, inclusiv cele apărute începând cu anul 2017 și până în prezent, ANCOM are obligația de a analiza piața și de stabili în ce măsură aceasta este în prezent susceptibilă de reglementare *ex ante*.

1.1. Cadrul legal

În ceea ce privește demersul său de identificare și de analiză a piețelor susceptibile de reglementare *ex ante*, ANCOM are obligația, în conformitate cu dispozițiile Capitolului VII din Ordonanța de urgență a Guvernului nr. 111/2011³, de a proceda la definirea și analizarea piețelor relevante din sectorul comunicațiilor electronice din România susceptibile de a fi reglementate *ex ante*.

În scopul identificării și analizării piețelor relevante din sectorul comunicațiilor electronice și al impunerii, modificării sau retragerii de obligații în sarcina furnizorilor desemnați cu putere semnificativă pe acele piețe, în conformitate cu dispozițiile art. 92 alin. (1) din Ordonanța de urgență a Guvernului nr. 111/2011, ANCOM trebuie să țină seama de:

a) recomandarea Comisiei Europene privind piețele de produse și servicii din sectorul comunicațiilor electronice ale căror caracteristici pot justifica impunerea unor obligații specifice în sarcina furnizorilor de rețele sau de servicii de comunicații electronice cu putere semnificativă pe piață („piețe susceptibile de reglementare *ex ante*”), prevăzută la art. 64 alin. (1) din Directiva (UE) 2018/1972 (denumită în continuare *Codul comunicațiilor electronice*)⁴;

b) orientările Comisiei Europene 2018/C159/01⁵ pentru efectuarea analizelor de piață și determinarea puterii semnificative pe piață, prevăzute la art. 64 alin. (2) din Codul comunicațiilor electronice, adoptate în anul 2018 și publicate în Jurnalul Oficial al Uniunii Europene la data de 7 mai 2018.

Recomandarea Comisiei Europene 2014/710/UE privind piețele relevante de produse și de servicii din sectorul comunicațiilor electronice care pot face obiectul unei reglementări *ex ante* a fost

¹Decizia președintelui ANCOM nr. 1085/2017 privind identificarea piețelor relevante din sectorul comunicațiilor electronice corespunzătoare serviciilor de terminare a apelurilor la puncte fixe, respectiv corespunzătoare serviciilor de terminare a apelurilor la puncte mobile.

²Cu excepția furnizorilor care nu mai există pe piață, în cazul cărora deciziile fie și-au încetat efectul, fie obligațiile acestora au fost preluate de furnizorii care i-au absorbit (de exemplu, în cazul UPC Romania S.R.L. sau Digital Cable Systems S.A.).

³Ordonanța de urgență a Guvernului nr. 111/2011 privind comunicațiile electronice, aprobată, cu modificări și completări, prin Legea nr. 140/2012, cu modificările și completările ulterioare.

⁴Directiva (UE) 2018/1972 a Parlamentului European și a Consiliului din 11 decembrie 2018 de instituire a Codului european al comunicațiilor electronice (reformare).

⁵Orientări privind analiza pieței și evaluarea puterii semnificative pe piață în temeiul cadrului de reglementare al UE pentru rețelele și serviciile de comunicații electronice (2018/C159/01).

înlocuită de Recomandarea Comisiei Europene (UE) 2020/2245⁶ (denumită în continuare *Recomandarea CE* sau *Recomandarea*). Aceasta conține, în anexă, o listă de piețe relevante identificate de Comisia Europeană ca fiind susceptibile de reglementare *ex ante*, pe care autoritățile naționale de reglementare ar trebui să le analizeze. Caracteristic este că, potrivit dispozițiilor art. 92² alin. (3) din Ordonanța de urgență a Guvernului nr. 111/2011, pentru aceste piețe se prezumă că sunt îndeplinite cele trei criterii cumulative prevăzute la alin. (1) al aceluiași articol.

În conformitate cu dispozițiile art. 92 alin. (2) din Ordonanța de urgență a Guvernului nr. 111/2011, ANCOM poate identifica și piețe relevante diferite de cele cuprinse în recomandarea prevăzută la art. 92 alin. (1) din același act normativ, cu respectarea condițiilor și pașilor prevăzuți de dispozițiile Capitolului VII din Ordonanța de urgență a Guvernului nr. 111/2011, printre care și analiza îndeplinirii testului celor trei criterii.

Piața serviciilor de terminare a apelurilor la puncte fixe în rețelele publice de telefonie nu mai este inclusă, în prezent, în Anexa Recomandării CE, principalul considerent care a dus la eliminarea acesteia din lista piețelor relevante susceptibile de reglementare *ex ante* fiind reglementarea, la nivel european, a tarifelor pentru furnizarea serviciilor de terminare a apelurilor la puncte fixe prin Regulamentul Delegat (UE) 2021/654⁷, adoptat în conformitate cu prevederile art. 75 din Codul comunicațiilor electronice, care a stabilit un tarif maxim unic la nivelul Uniunii Europene pentru terminarea apelurilor de voce în rețelele mobile, respectiv în rețelele fixe (denumit în continuare *Regulamentul Delegat* sau *Regulamentul*). În temeiul acestui Regulament, toți operatorii care furnizează servicii de terminare a apelurilor la puncte fixe în rețelele publice de telefonie din România au obligația ca, începând cu data de 1 iulie 2021, să perceapă un tarif maximal pentru serviciile de terminare furnizate de 0,078 eurocenți pe minut, respectiv de 0,07 eurocenți pe minut începând cu data de 1 ianuarie 2022.

În ceea ce privește piețele care nu mai sunt incluse în Recomandarea CE, dar care sunt reglementate de autoritatea națională de reglementare, cum este și cazul pieței de terminare a apelurilor la puncte fixe în rețelele publice de telefonie, potrivit considerentului nr. 22 din Recomandare, obligațiile existente pot fi menținute, modificate sau retrase, după caz, numai după aplicarea testului celor trei criterii, care va stabili dacă piața definită este susceptibilă de reglementare *ex ante* (piață relevantă). Ulterior, în cazul în care testul celor trei criterii este îndeplinit, se va realiza analiza concurențială pe respectiva piață, pe baza căreia se va stabili dacă există operatori care dețin putere semnificativă și dacă sunt, astfel, necesare măsuri de menținere, revizuire sau retragere a obligațiilor existente.

1.2. Scopul demersului de identificare și analiză a pieței corespunzătoare serviciilor de terminare a apelurilor de voce la puncte fixe în rețelele publice de telefonie

Având în vedere că piața serviciilor de terminare a apelurilor la puncte fixe în propriile rețele publice de telefonie a fost identificată de Autoritate ca fiind relevantă și a fost analizată în cursul anului 2017, fiind impuse obligații în sarcina furnizorilor identificați cu putere semnificativă pe această piață, scopul realizării prezentei analize de piață constă în evaluarea necesității definirii și, după caz, definirea piețelor relevante de gros susceptibile de reglementare *ex ante* în ceea ce privește serviciile de terminare a apelurilor la puncte fixe în rețelele publice de telefonie (Piața 1 din Recomandarea Comisiei Europene 2014/710/UE), precum și analizarea situației concurențiale pe piețele astfel definite, în sensul determinării eventualilor furnizori cu putere semnificativă, respectiv evaluarea obligațiilor impuse

⁶Recomandarea (UE) 2020/2245 a Comisiei din 18 decembrie 2020 privind piețele relevante de produse și servicii din sectorul comunicațiilor electronice care pot face obiectul unei reglementări *ex ante*, în conformitate cu Directiva (UE) 2018/1972 a Parlamentului European și a Consiliului de instituire a Codului european al comunicațiilor electronice.

⁷Regulamentul delegat (UE) 2021/654 al Comisiei din 18 decembrie 2020 de completare a Directivei (UE) 2018/1972 a Parlamentului European și a Consiliului prin stabilirea unui tarif maxim unic la nivelul Uniunii de terminare a apelurilor de voce în rețelele mobile și a unui tarif maxim unic la nivelul Uniunii de terminare a apelurilor de voce în rețelele fixe.

anterior, în vederea menținerii, modificării sau retragerii acestora, ori a impunerii de noi obligații, după caz.

Ca urmare a analizei de piață realizate în anul 2017, prin Decizia președintelui ANCOM nr. 1085/2017⁸, au fost identificate 36 de piețe relevante ale produsului corespunzătoare serviciilor de terminare a apelurilor la puncte fixe în rețelele publice de telefonie operate de următorii furnizori:

1. Societatea „Alizee Telecom Network” - S.R.L.
2. Societatea „2k Telecom” - S.R.L.
3. Societatea „A1 Telecom Network ISP” - S.R.L.
4. Societatea „Ada Voice” - S.R.L.
5. Societatea „Adisam Telecom” - S.A.
6. Societatea „Canal S” - S.R.L.
7. Societatea „Caro Network” - S.R.L.
8. Societatea „Combridge” - S.R.L.
9. Societatea „Connet-RO” - S.R.L.
10. Societatea „Digital Cable Systems” - S.A.
11. Societatea „Dotro Telecom” - S.R.L.
12. Societatea „Euroweb Romania” - S.A.
13. Societatea „GTS Telecom” - S.R.L.
14. Societatea „Ines Group” - S.R.L.
15. Societatea „Intersat” - S.R.L.
16. Societatea „Iristel Romania” - S.R.L.
17. Societatea „Media Sat” - S.R.L.
18. „Societatea Națională de Radiocomunicații” - S.A.
19. Societatea „Net-Connect Communications” - S.R.L.
20. Societatea „Nextgen Communications” - S.R.L.
21. Societatea „Nobel Romania” - S.R.L.
22. Societatea „Orange România” - S.A.
23. Societatea „Prime Telecom” - S.R.L.
24. Societatea „RCS & RDS” - S.A.
25. Societatea „Smart Telecom Media” - S.R.L.
26. Societatea „Spice Telecom” - S.R.L.-D.
27. Societatea „Telcor Communications” - S.R.L.
28. Societatea „Telekom Romania Communications” - S.A.
29. Societatea „Telekom Romania Mobile Communications” - S.A.
30. Societatea „Trans Tel Services” - S.R.L.
31. Societatea „UPC Romania” - S.R.L.
32. Societatea „Vitanic RO” - S.R.L.
33. Societatea „Viva Telecom” - S.R.L.
34. Societatea „Vocalnet Communication” - S.R.L.
35. Societatea „Vodafone Romania” - S.A.
36. Societatea „Volocall” - S.R.L.

În concordanță cu piețele relevante identificate, pe baza factorilor analizați, și anume cota de piață și stabilitatea acesteia în timp (100%), barierele ridicate existente la intrarea pe piață din cauza costurilor mari necesare pentru construirea și menținerea rețelei de acces, a perioadei îndelungate

⁸ Decizia președintelui Autorității Naționale pentru Administrare și Reglementare în Comunicații nr. 1085/2017 privind identificarea piețelor relevante din sectorul comunicațiilor electronice corespunzătoare serviciilor de terminare a apelurilor la puncte fixe, respectiv corespunzătoare serviciilor de terminare a apelurilor la puncte mobile.

necesare pentru finalizarea unei astfel de investiții și a controlului asupra rețelei de acces la utilizatorii finali greu de duplicat, respectiv lipsa puterii de contracarare a cumpărătorilor, toți cei 36 de furnizori de rețele publice de comunicații electronice au fost identificați ca având putere semnificativă pe piețele corespunzătoare serviciilor de terminare a apelurilor la puncte fixe în propriile rețele publice de telefonie, impunându-li-se obligații specifice în scopul remedierii problemelor concurențiale identificate. Astfel, în sarcina furnizorului fost monopolist, societatea Telekom Romania Communications S.A. (în prezent, *Orange Romania Communications S.A.*), au fost impuse obligații referitoare la accesul și utilizarea unor elemente specifice ale rețelei și a infrastructurii asociate⁹, inclusiv în ceea ce privește interconectarea IP pentru furnizarea serviciilor de terminare a apelurilor la puncte fixe¹⁰, transparență, nediscriminare, respectiv obligația de control al tarifelor și fundamentare a acestora în funcție de costuri (prin stabilirea tarifelor pentru serviciile de interconectare în vederea terminării la puncte fixe a apelurilor la nivelul tarifelor maxime unice, determinate pe baza actualizării modelului LRIC pur dezvoltat de ANCOM). În cazul furnizorilor alternativi, ANCOM a impus următoarele obligații: de a permite accesul și utilizarea unor elemente specifice ale rețelei și infrastructurii asociate, inclusiv în ceea ce privește interconectarea IP, transparență, nediscriminare, respectiv recuperarea costurilor și controlul tarifelor prin stabilirea tarifelor pentru serviciile de interconectare în vederea terminării apelurilor la puncte fixe simetrice, la nivelul tarifelor maxime unice sus-menționate. Totodată, obligația de control al tarifelor și de fundamentare a tarifelor în funcție de costuri vizează și tarifele aferente serviciilor auxiliare interconectării în vederea terminării apelurilor la puncte fixe în rețelele publice de telefonie.

În ceea ce privește tarifele maxime unice aplicabile pentru furnizarea serviciilor de terminare a apelurilor la puncte fixe, stabilite de către ANCOM conform runde anterioare de analize de piață, acestea au fost de 0,098 eurocenți/minut, fără TVA, începând cu data de 1 noiembrie 2020, în conformitate cu rezultatele actualizării modelului pur de calculație a costurilor incrementale pe termen lung dezvoltat de ANCOM. Tarifele și-au încetat aplicabilitatea odată cu intrarea în vigoare a tarifelor maxime valabile la nivel european, respectiv începând cu data de 1 iulie 2021. Tarifele pentru serviciile auxiliare interconectării sunt prevăzute în Deciziile președintelui ANCOM nr. 10-45/2018 privind desemnarea ca furnizori cu putere semnificativă pe piața serviciilor de terminare a apelurilor la puncte fixe în propriile rețele publice de telefonie și impunerea unor obligații specifice și, respectiv, Deciziile președintelui ANCOM nr. 1150-1185/2018¹¹ privind stabilirea cerințelor tehnice armonizate pentru interconectarea IP în vederea furnizării serviciilor de terminare a apelurilor la puncte fixe, precum și a tarifelor corespunzătoare serviciilor asociate interconectării IP și colocării.

1.3. Regulamentul Delegat și impactul asupra pieței de terminare a apelurilor de voce la puncte fixe în rețelele publice de telefonie din România

La sfârșitul anului 2020, în temeiul art. 75 alin. (1) din Codul comunicațiilor electronice, a fost adoptat Regulamentul Delegat, prin intermediul căruia au fost stabilite tarife maxime de terminare unice la nivelul Uniunii Europene în ceea ce privește terminarea apelurilor în rețelele fixe, respectiv în rețelele mobile de telefonie. Principiile, criteriile și, respectiv, parametrii în baza cărora sunt stabilite aceste tarife de terminare sunt prevăzute în anexa III la Codul comunicațiilor electronice.

Conform prevederilor Regulamentului Delegat, serviciile de terminare includ serviciile furnizate prin intermediul oricăror tehnologii utilizate pentru terminarea apelurilor, independent de originea acestora. Terminarea la puncte fixe vizează serviciile de terminare furnizate la numere pentru servicii

⁹Decizia președintelui ANCOM nr. 37/2018 privind desemnarea societății Telekom Romania Communications S.A. ca fiind furnizor cu putere semnificativă pe piața serviciilor de terminare a apelurilor la puncte fixe în propria rețea publică de telefonie, cu modificările și completările ulterioare.

¹⁰Decizia președintelui ANCOM nr. 1178/2018 privind stabilirea cerințelor tehnice armonizate pentru interconectarea IP în vederea furnizării serviciilor de terminare a apelurilor la puncte fixe la numere implementate în rețeaua publică de telefonie a Societății Telekom Romania Communications – S.A., precum și a tarifelor corespunzătoare serviciilor asociate interconectării IP și colocării.

¹¹https://www.ancom.ro/decizii-ancom_1130.

de comunicații electronice la puncte fixe, operatorul de terminare fiind considerat cel care deține controlul atât din punct de vedere tehnic, cât și legal asupra numerotației către care este rutat apelul. Definiția serviciului de interconectare pentru terminare include și portul de interconectare, acesta fiind considerat un element esențial în furnizarea serviciilor. Totodată, serviciul de terminare exclude alte facilități asociate care ar putea fi solicitate de unii operatori din anumite state membre în vederea terminării apelurilor. Serviciile de terminare a apelurilor corespunzătoare serviciilor cu valoare adăugată, serviciilor cu titlu gratuit pentru apelant, respectiv serviciilor cu costuri partajate nu intră sub incidența Regulamentului. De asemenea, este important de menționat că serviciile de tranzit național sau internațional sunt considerate, în continuare, separat de serviciile de terminare. Tarifele pentru aceste servicii sunt negociate pe baze comerciale.

Tariful de terminare maxim reglementat este aplicabil tuturor apelurilor originare de la și terminate la numerele incluse în planurile naționale de numerotație corespunzătoare codurilor de țară E.164, din zonele geografice aparținând teritoriului Uniunii Europene. Toate celelalte numere sunt considerate numere din țări terțe. Tariful reglementat este aplicabil și apelurilor provenite de la numere din țări terțe, cu condiția ca tariful de terminare corespunzător apelurilor provenite de la numere din statele membre UE și terminate la respectivele destinații să fie cel mult egal cu tariful reglementat la nivelul UE¹². De asemenea, există anumite condiții suplimentare, prevăzute la art. 1 alin. (4) lit. (b) din Regulamentul Delegat, în care tariful maximal unic reglementat poate fi aplicabil și apelurilor provenind de la numere din state terțe și terminate la numere din UE chiar dacă tarifele pentru terminare percepute de operatorii din țările terțe sunt mai mari decât tariful prevăzut în Regulamentul Delegat.

În scopul determinării originii corecte a apelului, identificarea liniei apelante devine extrem de importantă, având în vedere rolul pe care îl joacă în aplicarea sau nu a tarifelor de terminare reglementate la nivelul Uniunii. Dacă identificarea liniei apelante nu este validă, este incorectă sau nu poate fi efectuată, operatorii din UE nu sunt obligați să aplice tarifele maxime reglementate, putând percepe tarife diferite (mai mari).

În ceea ce privește serviciile de terminare furnizate în România, art. 5 din Regulamentul Delegat prevede că tariful maxim aplicabil serviciilor de terminare a apelurilor în rețelele publice fixe de telefonie a fost de 0,078 eurocenți pe minut în perioada 1 iulie 2021 – 31 decembrie 2021, respectiv este de 0,07 eurocenți pe minut începând cu data de 1 ianuarie 2022.

Modificarea legislativă menționată vizează exclusiv aspectele tarifare ale reglementării serviciilor de terminare¹³, celelalte obligații specifice impuse furnizorilor identificați cu putere semnificativă pe piață de către ANCOM la momentul intrării în vigoare a Regulamentului Delegat rămânând neafectate. Astfel, obligațiile de nediscriminare, transparentă, furnizare a unor servicii și acordare a accesului la anumite facilități, obligațiile de respectare a unor termene maxime de negociere și cele de respectare a unor tarife maxime (altele decât cele pentru terminarea apelurilor la puncte fixe) prevăzute de deciziile ANCOM menționate la pct. 1.2. au rămas în continuare în vigoare, nefiind afectate de Regulamentul Delegat. Așadar, prevederile referitoare la nivelul tarifelor maxime de terminare a apelurilor la puncte fixe sunt înlocuite cu prevederile aplicabile de la art. 1 și art. 5 din Regulamentul Delegat. Totodată, prevederea potrivit căreia „Operatorul are obligația să perceapă pentru furnizarea serviciilor de interconectare stabilite prin prezenta decizie (inclusiv a serviciilor auxiliare interconectării) tarife fundamentate în funcție de costuri, determinate pe baza unui model de calculație a costurilor incrementale pe termen lung sau a unei analize comparative, realizate de ANCOM”, rămâne aplicabilă doar serviciilor auxiliare de interconectare, exceptând porturile de interconectare, după cum a fost explicat anterior. Astfel, față de situația anterioară, în care ANCOM nu a inclus porturile de interconectare în tariful maxim de terminare reglementat la nivel național, acestea fiind recunoscute ca servicii auxiliare

¹² Începând cu data de 1 ianuarie 2024, tarifele de terminare maxime reglementate la nivelul Uniunii Europene se vor aplica și în relația cu operatorii de rețele de telefonie din Republica Moldova, ca urmare a unei decizii a autorității de reglementare din respectiva țară (ANRCETI).

¹³ Sau serviciilor principale, după cum au fost denumite de ANCOM în chestionarul transmis furnizorilor de astfel de servicii la data de 9 martie 2023, fiind diferite de serviciile auxiliare interconectării în vederea terminării. Cele din urmă nu intră sub incidența Regulamentului Delegat.

interconectării, odată cu aplicarea prevederilor Regulamentului Delegat, porturile de interconectare nu mai pot fi taxate suplimentar/separat.

În ceea ce privește îndeplinirea obligației de transparență, prin prisma posibilității recunoscute explicit de Regulamentul Delegat de a diferenția tarifele în funcție de originea apelurilor (în cazul apelurilor provenite de la numere din țările terțe) dacă nu sunt îndeplinite condițiile art. 1 alin. (4) punctele (a) și (b), ținând cont de prevederile considerentului nr. (2) din Regulamentul Delegat, operatorii din România pot asigura îndeplinirea acestora prin publicarea în Oferta de referință pentru interconectare a principiilor care vor sta la baza stabilirii unor tarife diferențiate pentru apeluri de la numere internaționale din afara UE. Aceste principii se vor aplica în mod nediscriminatoriu tuturor beneficiarilor.

1.4. Metodologia utilizată și abordarea ANCOM în ceea ce privește analiza pieței relevante corespunzătoare serviciilor de terminare a apelurilor de voce la puncte fixe în rețelele publice de telefonie

În vederea monitorizării evoluției sectorului comunicațiilor electronice, a definirii piețelor relevante și a evaluării situației concurențiale la nivelul acestora, precum și a stabilirii instrumentelor potrivite de reglementare *ex ante* pentru atingerea obiectivelor prevăzute de dispozițiile legale în vigoare, ANCOM analizează o serie de indicatori (economici, tehnici, statistici, sociali etc.) care permit evaluarea în termeni cantitativi și calitativi a caracteristicilor serviciilor considerate. În funcție de particularitățile serviciilor care fac obiectul analizei, din punct de vedere prospectiv, se cercetează dacă, pentru un interval de timp de cel mult cinci ani (orizontul de timp al analizei), piața prezintă sau nu caracteristici care să determine evoluția acesteia către concurență efectivă, luând în considerare, de exemplu, aspecte precum convergența tehnologiilor, procesul de tranziție către rețele de tip „all IP” sau reglementările supranaționale în vigoare pe piețele considerate, după caz.

După cum a fost menționat anterior, piața serviciilor de terminare a apelurilor la puncte fixe în rețelele publice de telefonie a fost eliminată din cea mai recentă versiune a Recomandării Comisiei privind piețele relevante susceptibile de reglementare *ex ante*. În cazul piețelor relevante care nu mai sunt incluse în Recomandarea CE, ANCOM nu mai are obligația de a realiza o nouă analiză de piață cu excepția situației în care, anterior, au fost impuse obligații specifice în sarcina furnizorilor cu putere semnificativă pe această piață, fapt ce corespunde circumstanțelor prezente. Obligațiile existente trebuie revizuite și pot fi retrase numai în condițiile în care, date fiind noile condiții naționale prevalente, testul celor trei criterii nu mai este îndeplinit sau dacă piața este competitivă, neputându-se identifica operatori care să dețină putere semnificativă pe piață.

Metodologia, criteriile și instrumentele de identificare a piețelor de produse/servicii din sectorul comunicațiilor electronice, ale căror caracteristici pot justifica impunerea de către ANCOM a unor obligații specifice în sarcina furnizorilor de rețele și servicii de comunicații electronice cu putere semnificativă pe piață, precum și considerentele determinante în sensul neidentificării sau, din contră, al identificării propriu-zise a acestor piețe relevante sunt prezentate în cele ce urmează.

Din punct de vedere metodologic, odată ce a fost stabilită susceptibilitatea unei piețe din sectorul comunicațiilor electronice pentru reglementare *ex ante* în baza celor trei criterii prevăzute de dispozițiile art. 92² alin. (1) din Ordonanța de urgență a Guvernului nr. 111/2011 (existența unor bariere ridicate și netranzitorii la intrarea pe piață, absența caracteristicilor pieței analizate care să indice tendința acesteia către concurență efectivă, respectiv insuficiența aplicării legislației concurenței pentru remedierea eventualelor probleme concurențiale), identificarea pieței relevante specifice pornește de la analiza pieței relevante a produsului/serviciului, ca urmare a segmentării sectorului comunicațiilor electronice în funcție de anumite criterii. În cadrul fiecărui segment, ANCOM identifică piețele relevante ale produsului/serviciului pornind de la un produs/serviciu sau un grup de produse/servicii, la care vor fi adăugate alte produse/servicii utilizând criteriile substituibilității cererii și, respectiv, ofertei. Ținând

seama de convergența tehnologiilor, ANCOM determină situațiile în care produse/servicii ce aparțin unor segmente diferite pot face parte din aceeași piață relevantă a produsului.

Piața geografică relevantă reprezintă zona în care sunt localizați furnizorii produselor/serviciilor din piața relevantă a produsului, zonă în care condițiile de concurență sunt suficient de omogene și care poate fi delimitată de arii geografice vecine, consecință a unor condiții concurențiale diferite. În domeniul comunicațiilor electronice, identificarea pieței geografice relevante se realizează, în principal, pe baza următoarelor criterii: aria acoperită de rețea sau de elementele infrastructurii asociate, existența unor limite geografice determinate de aplicabilitatea unor dispoziții cu putere de lege sau administrative, analiza acordurilor de acces și interconectare. Aplicarea acestor criterii se completează, acolo unde este cazul, cu aplicarea criteriilor substituibilității cererii și ofertei.

Evaluarea substituibilității cererii și a ofertei se poate realiza pe baza testului monopolistului ipotetic. Un produs/serviciu sau un grup de produse/servicii determină o piață distinctă dacă un ipotetic furnizor unic al produsului/serviciului sau grupului de produse/servicii ar putea impune o creștere mică (5-10%), dar semnificativă și de durată, a tarifelor, fără a pierde un volum de vânzări care să conducă la scăderea profiturilor obținute. În cazul în care creșterea tarifelor ar fi neprofitabilă, ca urmare a faptului că utilizatorii vor substitui produsele/serviciile analizate cu alte produse/servicii, atunci piața va fi extinsă prin includerea în cadrul acesteia a produselor/serviciilor privite ca substitut.

Odată definită piața relevantă, ANCOM analizează, pe baza unui set de criterii cantitative și calitative, dacă piața respectivă este sau nu concurențială, în sensul inexistenței sau, dimpotrivă, al existenței unor furnizori cu putere semnificativă. În acest scop, ANCOM ia în considerare unul sau mai multe dintre următoarele criterii: cota de piață și stabilitatea acesteia în timp, gradul de integrare pe verticală, numărul concurenților, existența unor bariere la intrarea pe piață, puterea de contracarare a utilizatorilor/cumpărătorilor, evoluția prețurilor și nivelul profiturilor, gradul de diversificare a produselor, mărirea furnizorilor, absența concurenților potențiali, controlul asupra unei rețele sau infrastructuri asociate greu de duplicat, economiile de scară, economiile de scop, avantajul tehnologic, accesul facil sau privilegiat la resurse financiare, existența unei rețele dezvoltate de distribuție. În ipoteza determinării unor furnizori cu putere semnificativă, ANCOM impune acestora obligații menite să răspundă, în mod proporțional, problemelor concurențiale identificate.

Ca parte integrantă a acestei analize, ANCOM a transmis un chestionar furnizorilor de rețele publice și/sau de servicii de comunicații electronice destinate publicului, care acționează pe piața de referință, atât în calitate de cerere, cât și în calitate de ofertă, în vederea obținerii unor informații complete și corecte, care să reflecte, în principal, situația existentă pe segmentele serviciilor furnizate atât la nivelul piețelor de gros corespunzătoare serviciilor de terminare a apelurilor de voce la puncte fixe, la numerotația implementată în propriile rețele publice de telefonie, cât și la nivelul piețelor cu amănuntul corespunzătoare serviciilor de apeluri la puncte fixe, inclusiv servicii cu valoare adăugată. Pe lângă întrebările cantitative, Autoritatea a cules și o serie de informații calitative de la furnizorii relevanți, răspunsurile fiind analizate în corelație cu alte date obținute din îndeplinirea atribuțiilor specifice, cum ar fi datele statistice colectate în baza Deciziei președintelui ANCOM nr. 333/2013¹⁴, datele privind localitățile în care se furnizează efectiv rețele publice terestre la punct fix sau cu mobilitate limitată ori servicii de comunicații electronice destinate publicului prin intermediul acestora colectate în baza Deciziei președintelui ANCOM nr. 987/2012¹⁵, respectiv informații obținute în urma diverselor întâlniri cu operatorii, a monitorizării permanente a aplicării Regulamentului Delegat ș.a.m.d.

Perioada de timp avută în vedere de ANCOM până la efectuarea următoarei revizuirii a situației concurențiale pe piața serviciilor de terminare a apelurilor de voce la puncte fixe, la numerotația

¹⁴ Decizia președintelui Autorității Naționale pentru Administrare și Reglementare în Comunicații nr. 333/2013 privind raportarea unor date statistice de către furnizorii de rețele publice de comunicații electronice sau de servicii de comunicații electronice destinate publicului.

¹⁵ Decizia președintelui Autorității Naționale pentru Administrare și Reglementare în Comunicații nr. 987/2012 privind regimul de autorizare generală pentru furnizarea rețelelor și a serviciilor de comunicații electronice, abrogată, la data de 15 februarie 2023, prin Decizia ANCOM nr. 70/2023 privind regimul de autorizare generală pentru furnizarea rețelelor și a serviciilor de comunicații electronice.

implementată în rețelele publice de telefonie (orizontul de timp al analizei) este de cel mult cinci ani de la data adoptării și intrării în vigoare a prezentelor măsuri sau ori de câte ori va fi necesar, în situația în care se constată înregistrarea unor modificări semnificative pe piața relevantă identificată (de exemplu, apariția unor noi furnizori, modificarea situației concurențiale etc.).

Capitolul II

Piața serviciilor de telefonie la puncte fixe din România

La începutul anului 2023, existau 48 de furnizori de servicii de comunicații electronice care dețineau licențe de utilizare a resurselor de numerotație pentru servicii de telefonie la puncte fixe.

Figura nr. II.1. – Numărul de furnizori de servicii de telefonie la puncte fixe, respectiv numărul de furnizori de servicii de acces prin propriile rețele, în perioada 2017 – 2022

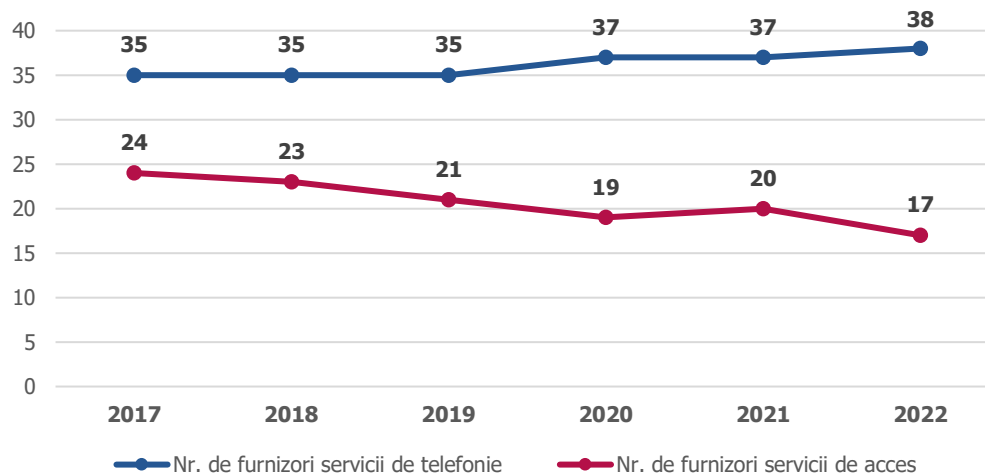

Sursă: ANCOM, potrivit datelor statistice raportate de furnizori conform Deciziei președintelui ANCOM 333/2013

În ceea ce privește numărul de furnizori de pe piață, așa cum se poate observa în figura nr. II.1., la data de 31 decembrie 2022, 38 de furnizori erau activi la nivelul pieței cu amănuntul, numărul total de furnizori de servicii de telefonie la puncte fixe fiind relativ constant pe parcursul perioadei analizate. Numărul de furnizori de servicii de acces la puncte fixe prin propriile rețele de telefonie a înregistrat o scădere, la sfârșitul anului 2022 existând 17 furnizori față de 24 în anul 2017.

2.1. Serviciile de acces la puncte fixe

În perioada care a trecut de la ultima revizuire a pieței serviciilor de terminare a apelurilor la puncte fixe (2017 – 2022), numărul de linii conectate și, respectiv, de abonați au scăzut, iar ratele de penetrare a serviciilor de telefonie fixă au înregistrat, de asemenea, scăderi accentuate. Astfel, la sfârșitul anului 2022, rata de penetrare a serviciilor de telefonie fixă la 100 de locuitori era de 11,7%, iar rata de penetrare a aceluiași servicii la 100 gospodării era de 20,5%. Din punct de vedere al mediului de rezidență, discrepanțele dintre ratele de penetrare la nivelul populației urbane, respectiv rurale, s-au menținut. Rata de penetrare la 100 de locuitori în mediul urban a fost de 15,6%, respectiv de 7,0% în mediul rural, la 31 decembrie 2022. În ceea ce privește rata de penetrare calculată la 100 gospodării, aceasta a fost de 24,1% în mediul urban, respectiv de 15,8% în mediul rural, în aceeași perioadă de referință.

Dinamica numărului de linii și, respectiv, a numărului de abonați la serviciile de telefonie fixă în perioada 2017 – 2022 este prezentată în tabelul nr. II.1. Așa cum se poate observa, numărul de linii a înregistrat o scădere constantă pe parcursul perioadei analizate, per total fiind mai puțin cu 43% linii de acces comparativ cu situația din anul 2017. În ceea ce privește evoluția numărului de abonați la serviciile

de telefonie fixă, acesta a urmat aceeași tendință ca a numărului de linii, scăderea în ansamblu fiind ceva mai accentuată decât cea a numărului de linii, de peste 47%.

Tabelul nr. II.1. - Dinamica numărului de linii de acces/abonați la serviciile de telefonie la puncte fixe, în perioada 31.12.2017 – 31.12.2022*. Ratele de penetrare a serviciilor de telefonie la puncte fixe, la nivel de populație/gospodărie.

Indicator	31.12.2017	31.12.2018	31.12.2019	31.12.2020	31.12.2021	31.12.2022
Număr total linii de acces** (mil.)	3,89	3,66	3,38	3,03	2,61	2,22
Număr total de abonați (mil.)	3,37	3,13	2,87	2,53	2,12	1,78
Rata de penetrare a telefoniei la puncte fixe la 100 gospodării ¹⁶ (%)	41,6	38,7	35,1	31,0	25,6	20,5
Rata de penetrare a telefoniei la puncte fixe la 100 locuitori ¹⁷ (%)	19,9	18,8	17,5	15,8	13,7	11,7

Sursă: ANCOM, potrivit datelor statistice raportate de furnizori conform Deciziei președintelui ANCOM nr. 333/2013

Note:

* inclusiv valorile corespunzătoare serviciilor de telefonie la puncte fixe de tip „homezone”/„officezone”, furnizate de către operatorii de rețele publice mobile de telefonie.

** pentru calculul numărului total de linii de acces, liniile ISDN au fost înmulțite cu numărul de canale aferent (2 canale în cazul liniilor ISDN-BRA și 30 canale în cazul liniilor ISDN-PRA).

Cât privește serviciile de telefonie furnizate prin intermediul tehnologiei de tip VoIP, atât prin rețele proprii, dar mai ales prin intermediul rețelelor operate de terți, la data de 31 decembrie 2022, exista un număr de 26 furnizori de servicii de telefonie prin tehnologia VoIP, dintre care 3 prin VoIP gestionat¹⁸, un număr de aproximativ 5.700 de abonați fiind conectați de aceștia din urmă. De asemenea, 5.000 abonați activi erau conectați prin VoIP prin intermediul rețelelor de acces la internet ale terților.

Volumul de trafic de voce realizat prin intermediul rețelelor publice fixe¹⁹ (atât prin rețelele proprii ale furnizorilor, cât și prin rețelele unor terți) a scăzut constant în perioada analizată. Astfel, în anul 2022 s-au înregistrat cu 52,6% mai puține minute de convorbire prin rețelele publice fixe din România decât în 2017. Evoluția acestui trafic în perioada 2017 – 2022, în funcție de rețelele de destinație, se poate observa în figura nr. II.2.

¹⁶ Rata de penetrare a telefoniei fixe la 100 gospodării = nr. linii telefonice conectate în cazul persoanelor fizice/nr. de gospodării din România*100; nr. de gospodării, pe baza datelor INS: 7.481.155 pentru data de 31 decembrie a fiecărui an din intervalul 2017 – 2022.

¹⁷ Rata de penetrare a telefoniei fixe la 100 locuitori = nr. linii telefonice/populația României*100; populația, pe baza datelor (estimate de) INS: 19.530.631 pentru 31 decembrie 2017, 19.414.458 pentru 31 decembrie 2018, 19.328.838 pentru 31 decembrie 2019, 19.201.662 pentru 31 decembrie 2020, 19.038.098 pentru 31 decembrie 2021, respectiv 19.038.098 pentru 31 decembrie 2022.

¹⁸ Serviciile de tip VoIP cu gestiunea calității sunt serviciile de voce la puncte fixe furnizate atât prin intermediul unei conexiuni de tip VoIP prin intermediul propriilor rețele publice de acces, cât și prin intermediul rețelelor publice ale altor persoane, pe baza unui contract încheiat cu acestea, care presupune crearea unui canal separat, permanent, dedicat traficului de voce de tip IP sau prin prioritizarea pachetelor de voce, prin care este asigurat un nivel de control maxim asupra caracteristicilor și calității serviciului furnizat.

¹⁹ Se consideră traficul total de voce realizat prin rețelele publice fixe, cu excepția traficului către numerele naționale nongeografice din domeniile OZ = 08 și OZ = 09 ale PNN destinate furnizării unor servicii cu valoare adăugată.

Figura nr. II.2. – Evoluția traficului de voce prin rețelele publice fixe în perioada 2017 – 2022

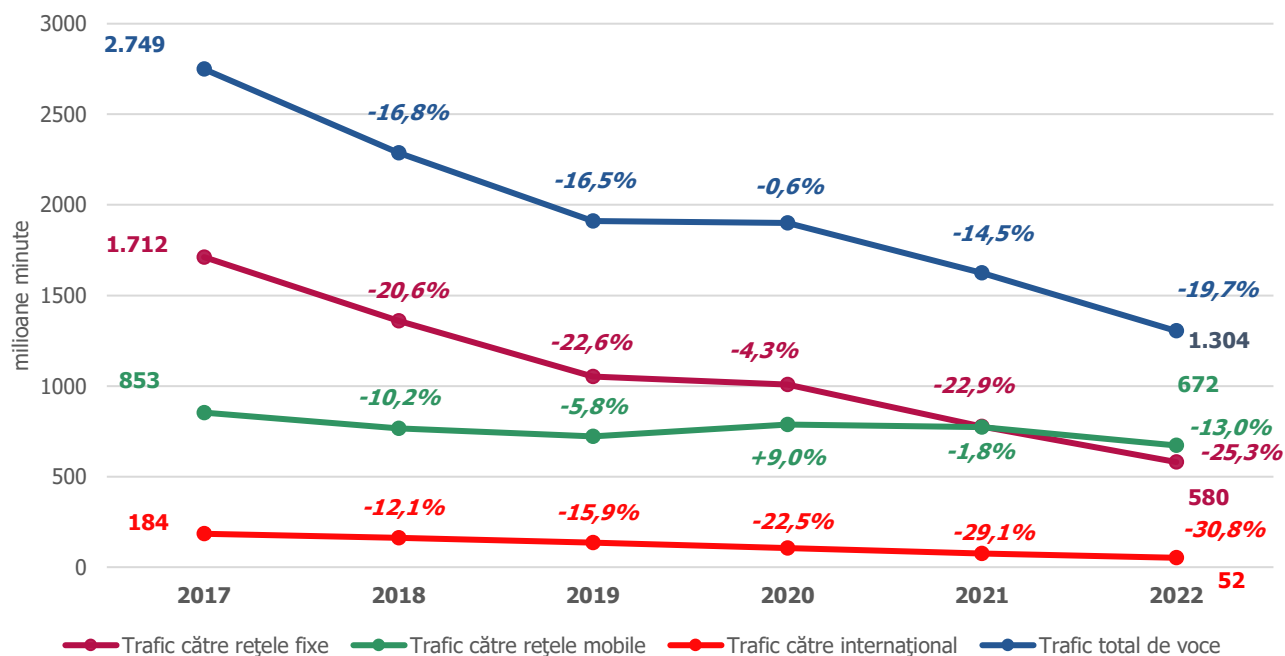

Sursă: ANCOM, potrivit datelor statistice raportate de furnizori conform Deciziei președintelui ANCOM nr. 333/2013

Aceeași tendință descendentă s-a înregistrat și în cazul veniturilor din furnizarea serviciilor de acces pe piața cu amănuntul²⁰, acestea ajungând la 341 milioane de lei în anul 2022, de la 664 milioane de lei în anul 2017.

Considerând serviciile de telefonie la puncte fixe de tip „homezone”²¹ furnizate de către Orange Romania Communications S.A., Orange România S.A., RCS & RDS S.A. și Vodafone Romania S.A., ponderea acestora în volumul total de servicii de acces la puncte fixe este redusă, de doar 7%. Numărul liniilor de acces corespunzătoare serviciilor de telefonie fixă de tip „homezone”/„officezone” a fost, la rândul său în scădere ușoară în perioada 2017 – 2022, ajungând la aproximativ 156.000 la data de 31 decembrie 2022, de la 208.000 la sfârșitul anului 2017.

În ceea ce privește structura pieței, din datele prezentate în tabelul nr. II.2., se poate observa că furnizorul fost monopolist (Orange Romania Communications S.A. în prezent) a înregistrat cote de piață în continuă scădere, atât în funcție de numărul de linii, cât și în funcție de numărul de abonați și, respectiv, de veniturile obținute din servicii de acces (abonamente, servicii de instalare/conectare).

Furnizorii alternativi dețineau un număr de \approx milioane linii, la sfârșitul anului 2022, echivalentul unei cote de piață de \approx %. Principalul furnizor alternativ de pe piață, RCS & RDS S.A., a înregistrat, în general, cote de piață crescătoare atât în funcție de numărul de abonați, cât și de numărul de linii, respectiv de veniturile realizate pe parcursul perioadei analizate. Astfel, cota de piață a RCS & RDS S.A. în funcție de numărul de abonați era de \approx %, la 31 decembrie 2022, cu 36% mai mare decât cea de la sfârșitul anului 2017, în timp ce cota de piață calculată în funcție de numărul de linii a crescut cu 8 puncte procentuale față de anul 2017, în aceeași perioadă de referință. În ceea ce privește cota de piață

²⁰ Veniturile obținute din serviciile de acces se referă la veniturile din abonamente, inclusiv valoarea extraopțiunilor de care beneficiază abonații, respectiv la veniturile din taxele de instalare/conectare/activare/portare.

²¹ Serviciile de telefonie furnizate la nivelul pieței cu amănuntul prin intermediul rețelelor mobile sunt considerate servicii de telefonie furnizate la puncte fixe atât timp cât, din punct de vedere tehnic, nu este disponibilă predarea gestiunii apelului de la o celulă la alta/procedura de „hand-over”. Numerotația alocată în cazul acestor servicii este fie de tip geografic, fie independentă de locație.

în funcție de veniturile anuale realizate din furnizarea serviciilor de acces, aceasta a crescut cu 10 puncte procentuale în anul 2022 față de anul 2017.

Tabelul nr. II.2. – Structura pieței serviciilor de acces în perioada 2017 – 2022

Furnizor	31.12.2017	31.12.2018	31.12.2019	31.12.2020	31.12.2021	31.12.2022
Cote de piață în funcție de numărul de abonați						
RCS & RDS S.A.	✂	✂	✂	✂	✂	✂
Telekom (Orange) Romania Communications S.A.*	✂	✂	✂	✂	✂	✂
UPC Romania S.R.L.**	✂	✂	✂	-	-	-
Vodafone Romania S.A.	✂	✂	✂	✂	✂	✂
Orange România S.A.	✂	✂	✂	✂	✂	✂
Nextgen Communications S.R.L.	✂	✂	✂	✂	✂	✂
Digital Cable Systems S.A.***	✂	✂	✂	✂	-	-
Alți furnizori	0,2%	0,2%	0,1%	0,2%	0,2%	0,2%
Total	100%	100%	100%	100%	100%	100%
Cote de piață în funcție de numărul de linii de acces						
RCS & RDS S.A.	✂	✂	✂	✂	✂	✂
Telekom (Orange) Romania Communications S.A.*	✂	✂	✂	✂	✂	✂
UPC Romania S.R.L.**	✂	✂	✂	-	-	-
Vodafone Romania S.A.	✂	✂	✂	✂	✂	✂
Orange România S.A.	✂	✂	✂	✂	✂	✂
Nextgen Communications S.R.L.	✂	✂	✂	✂	✂	✂
Digital Cable Systems S.A.***	✂	✂	✂	✂	-	-
Alți furnizori	0,9%	0,9%	0,9%	1,0%	1,2%	1,5%
Total	100%	100%	100%	100%	100%	100%
Cote de piață în funcție de veniturile obținute din furnizarea serviciilor de acces						
Telekom (Orange) Romania Communications S.A.*	✂	✂	✂	✂	✂	✂
RCS & RDS S.A.	✂	✂	✂	✂	✂	✂
UPC Romania S.R.L.**	✂	✂	✂	-	-	-
Vodafone Romania S.A.	✂	✂	✂	✂	✂	✂
Orange România S.A.	✂	✂	✂	✂	✂	✂
Alți furnizori	3,1%	3,8%	3,9%	4,5%	4,6%	5,4%
Total	100%	100%	100%	100%	100%	100%

Sursă: ANCOM, potrivit datelor statistice raportate de furnizori conform Deciziei președintelui ANCOM nr. 333/2013

Note:

* Conform certificatului de înregistrare seria B, nr. 4365108, emis de Oficiul Național al Registrului Comerțului la data de 16.03.2022, Telekom Romania Communications S.A. și-a schimbat denumirea în societatea Orange Romania Communications S.A.

** la data de 31 martie 2020, societatea UPC Romania S.R.L. a fuzionat, prin absorbție, cu societatea Vodafone Romania S.A. care a preluat, astfel, toate drepturile și obligațiile UPC Romania S.R.L.

*** la data de 21 iulie 2020, Consiliul Concurenței a aprobat²², cu condiția respectării unor angajamente de către RCS & RDS S.A., operațiunea de concentrare economică prin care RCS & RDS S.A. a preluat controlul unic asupra unor active deținute de Digital Cable Systems S.A.

²² <https://www.consiliulconcurenței.ro/wp-content/uploads/2021/06/Decizie-38.2020.pdf>.

Pe de altă parte, cotele de piață în funcție de veniturile obținute din servicii de acces (abonamente și taxe de instalare/mentenanță) ale Orange Romania Communications S.A., deși în scădere față de anul 2017, au înregistrat, în continuare, cele mai ridicate valori.

Analiza structurii pieței în funcție de categoria de utilizatori ai serviciilor de acces – utilizatori persoane fizice și, respectiv, utilizatori persoane juridice – evidențiază faptul că, la 31 decembrie 2022, aproximativ 69% dintre liniile de acces erau instalate utilizatorilor persoane fizice, restul aparținând persoanelor juridice. Din punctul de vedere al evoluției în perioada analizată, ponderea liniilor de acces achiziționate de persoanele fizice a scăzut de la 80% la data de 31 decembrie 2017 la 78% la 31 decembrie 2018, 77% la 31 decembrie 2020, 73% la 31 decembrie 2021, ajungând la 69% la sfârșitul anului 2022.

2.2. Serviciile de apeluri la puncte fixe

În ceea ce privește serviciile de apeluri, în anul 2022, traficul de voce de tipul „*oricine către oricine*” a scăzut cu 52,6% comparativ cu anul 2017, iar traficul către servicii cu valoare adăugată a scăzut cu 79,5% în aceeași perioadă. Cota de piață a Orange Romania Communications S.A. în ceea ce privește traficul de voce prin rețeaua sa fixă, exclusiv traficul către servicii cu valoare adăugată, a continuat tendința de scădere accentuată înregistrată în perioada 2011 – 2016, ajungând la doar 3% în anul 2022. De asemenea, în perioada supusă analizei, traficul de apeluri pentru acces dial-up la internet a dispărut.

Tabelul nr. II.3. – Structura pieței de servicii de telefonie la puncte fixe în funcție de categoriile de apeluri furnizate. Evoluție în perioada 2017 – 2022.

Indicator	2017	2018	2019	2020	2021	2022
Trafic voce originat prin rețele fixe (exclusiv trafic către servicii cu valoare adăugată) (mil. min.)	2.749	2.288	1.910	1.900	1.624	1.304
Telekom (Orange) Romania Communications S.A.*	✂	✂	✂	✂	✂	✂
Furnizori alternativi, din care:	✂	✂	✂	✂	✂	✂
RCS & RDS S.A.	✂	✂	✂	✂	✂	✂
Trafic către servicii cu valoare adăugată (mil. min.)	56,6	45,3	40,7	30,7	14,6	11,6
Telekom (Orange) Romania Communications S.A.*	✂	✂	✂	✂	✂	✂
Furnizori alternativi, din care:	✂	✂	✂	✂	✂	✂
RCS & RDS S.A.	✂	✂	✂	✂	✂	✂
Trafic apeluri pentru acces dial-up la internet (mii min.)	36,3	225,6	192,2	365,4	0,4	-
Telekom (Orange) Romania Communications S.A.*	✂	✂	✂	✂	✂	-
Furnizori alternativi	✂	✂	✂	✂	✂	-

Sursă: ANCOM, potrivit datelor statistice raportate de furnizori conform Deciziei președintelui ANCOM nr. 333/2013

Notă:

* Conform certificatului de înregistrare seria B, nr. 4365108, emis de Oficiul Național al Registrului Comerțului la data de 16.03.2022, Telekom Romania Communications S.A. și-a schimbat denumirea în societatea Orange Romania Communications S.A.

Din punct de vedere al traficului de tip „*oricine către oricine*” realizat de către utilizatorii finali – persoane fizice, respectiv persoane juridice, 53,7% din totalul traficului de voce a fost realizat de utilizatorii persoane fizice (701 milioane de minute) - față de 71% pe parcursul anului 2016 -, restul de 603 milioane corespunzând utilizatorilor persoane juridice.

Tabelul nr. II.4. prezintă cotele de piață ale principalilor concurenți pe piața serviciilor de telefonie la puncte fixe, în funcție de traficul de apeluri originat prin intermediul rețelelor fixe. Pe fondul unei scăderi dramatice a volumului de trafic, Orange Romania Communications S.A. a înregistrat scăderi

ale cotei de piață în perioada analizată, ajungând la \approx % din volumul pieței, în timp ce RCS & RDS S.A., principalul furnizor alternativ, a crescut constant, având o cotă de piață de peste \approx %, calculată în funcție de traficul realizat pe parcursul anului 2022.

Tabelul nr. II.4. - Cotele de piață ale furnizorilor de servicii de apeluri, în funcție de traficul de voce* realizat prin intermediul rețelelor fixe, în perioada 2017 – 2022

Furnizor	2017	2018	2019	2020	2021	2022
RCS & RDS S.A.	\approx	\approx	\approx	\approx	\approx	\approx
Telekom (Orange) Romania Communications S.A.**	\approx	\approx	\approx	\approx	\approx	\approx
Vodafone Romania S.A.	\approx	\approx	\approx	\approx	\approx	\approx
UPC Romania S.R.L.***	\approx	\approx	\approx	-	-	-
Orange România S.A.	\approx	\approx	\approx	\approx	\approx	\approx
Digital Cable Sytems S.A.****	\approx	\approx	\approx	\approx	-	-
Nextgen Communications S.R.L.	\approx	\approx	\approx	\approx	\approx	\approx
Alți furnizori	3,2%	4,4%	5,0%	5,5%	5,9%	4,7%
Total	100%	100%	100%	100%	100%	100%

Sursă: ANCOM, potrivit datelor statistice raportate de furnizori conform Deciziei președintelui ANCOM nr. 333/2013

Note:

* exclusiv trafic dial-up pentru acces la internet și trafic pentru servicii cu valoare adăugată (apeluri către numere naționale scurte și numere naționale nongeografice din domeniile 0Z = 08 și 0Z = 09 ale Planului Național de Numerotație (denumit în continuare *PNM*)).

**Conform certificatului de înregistrare seria B, nr. 4365108, emis de Oficiul Național al Registrului Comerțului la data de 16.03.2022, Telekom Romania Communications S.A. și-a schimbat denumirea în societatea Orange Romania Communications S.A.

*** la data de 31 martie 2020, societatea UPC Romania S.R.L. a fuzionat, prin absorbție, cu societatea Vodafone Romania S.A. care a preluat, astfel, toate drepturile și obligațiile UPC Romania S.R.L.

**** la data de 21 iulie 2020, Consiliul Concurenței a aprobat, cu condiția respectării unor angajamente de către RCS & RDS S.A., operațiunea de concentrare economică prin care RCS & RDS S.A. a preluat controlul unic asupra unor active deținute de Digital Cable Systems S.A.

Ca tendințe generale pe piață, se remarcă faptul că serviciile de telefonie fixă devin, în general, din ce în ce mai puțin importante pentru utilizatorii finali, predomină utilizarea serviciilor „la pachet”, conținând servicii de retransmisie a programelor audiovizuale, acces la servicii de internet în bandă largă, telefonie la puncte fixe și, respectiv, la puncte mobile, fiind utilizate, cu preponderență, rețele de tip IP. La sfârșitul anului 2020, conform studiului Eurobarometru al Comisiei Europene, 51% din gospodăriile din România utilizau cel puțin două servicii de comunicații electronice de la același furnizor, comercializate în cadrul unei oferte „la pachet”²³. De asemenea, conform datelor raportate Autorității, la sfârșitul anului 2022, rata de penetrare la nivelul gospodăriilor care beneficiază de cel puțin două servicii de comunicații electronice de la același furnizor (servicii „multiple”), dintre care unul fix, ajunsese de aproape 76%²⁴.

2.3. Piețele cu amănuntul ale serviciilor de telefonie la puncte fixe – situația din punct de vedere al reglementării *ex ante*

În prezent, piețele serviciilor de apeluri la puncte fixe²⁵, respectiv piața serviciilor de acces la puncte fixe²⁶ din România nu sunt reglementate *ex ante*.

²³ Sursa: Eurobarometru „E-Communications in the Single Market”, iunie 2021, pag. 16. Sondajul a fost realizat pe un eșantion reprezentativ la nivelul fiecărui stat membru al Uniunii Europene, în perioada noiembrie-decembrie 2020.

²⁴ În cazul *serviciilor multiple*, s-au considerat indicatorii corespunzători utilizatorilor care beneficiază de două sau mai multe servicii de comunicații electronice de la același furnizor, indiferent dacă acestea îndeplinesc sau nu condițiile specifice ale pachetelor de servicii și, respectiv, ale serviciilor legate. Astfel, în această categorie au fost incluși în vedere utilizatorii care sunt abonați la două sau mai multe servicii de comunicații electronice de la același furnizor, indiferent dacă serviciile respective au fost achiziționate împreună sau separat.

²⁵ <https://www.ancom.ro/formdata-1130-48-1593>.

²⁶ <https://www.ancom.ro/formdata-1130-48-1709>.

Astfel, în ceea ce privește serviciile de apeluri, la data realizării analizei respective de piață, au fost definite trei piețe relevante ale produsului, după cum urmează:

1. *Piața apelurilor locale și naționale furnizate la puncte fixe pentru utilizatorii finali – persoane fizice și pentru utilizatorii finali – persoane juridice*, care a cuprins apelurile la puncte fixe originare și terminate pe teritoriul României de la/la numere geografice sau numere independente de locație, inclusiv apelurile pentru acces dial-up la internet, pentru persoane fizice și pentru persoane juridice;

2. *Piața apelurilor la puncte fixe către rețele publice mobile pentru utilizatori finali – persoane fizice și pentru utilizatorii finali – persoane juridice*, care a cuprins apelurile la puncte fixe originare pe teritoriul României de la numere geografice sau numere independente de locație și terminate la puncte mobile, la numere utilizate pentru servicii de telefonie la puncte mobile, pentru persoane fizice și pentru persoane juridice;

3. *Piața apelurilor internaționale la puncte fixe pentru utilizatori finali – persoane fizice și pentru utilizatorii finali – persoane juridice*, care a cuprins apelurile la puncte fixe originare pe teritoriul României de la numere geografice sau numere independente de locație și terminate la destinații din afara României, pentru persoane fizice și pentru persoane juridice.

În ceea ce privește serviciile de acces, ANCOM a definit o singură piață relevantă, care a cuprins serviciile de acces la puncte fixe la rețelele publice de telefonie furnizate utilizatorilor finali – persoane fizice și utilizatorilor finali – persoane juridice, prin intermediul unei linii analogice sau al unei linii de tip ISDN, serviciile furnizate prin tehnologia VoIP gestionat²⁷, precum și serviciile de acces la puncte fixe oferite prin intermediul rețelelor publice mobile sau al legăturilor radio directe pentru care, din punct de vedere tehnic, nu este disponibilă procedura de „hand-over” („predare” a gestiunii apelului la trecerea de la o celulă la alta).

În toate cazurile, piața relevantă a produsului a fost definită la nivel național.

Întrucât s-a constatat că piețele relevante identificate nu îndeplinesc, în perspectivă, condițiile necesare pentru impunerea unor reglementări *ex ante*, Autoritatea a retras obligațiile specifice impuse anterior pe aceste piețe.

Chiar dacă, în urma procesului de monitorizare a piețelor de apeluri la puncte fixe realizat de Autoritate în perioada de la precedenta analiză de piață până în prezent, se pot observa modificări substanțiale ale structurii acestora, ale comportamentelor de consum ale utilizatorilor finali și, respectiv, ale ofertelor furnizorilor, care ar putea sugera o tendință de înlocuire din ce în ce mai pronunțată a serviciilor de apeluri la puncte fixe cu apeluri la puncte mobile, trebuie menționat faptul că, în condițiile aplicării principiului „*partea apelantă plătește*”, apelatul este indiferent, în genere, la cuantumul tarifelor suportate de către apelant, alegerea rețelei în care se termină apelurile aparținându-i apelatului. În pofida posibilității existente de alegere a rețelei în care se originează un apel, în prezent, nu se poate, din punct de vedere tehnic, selectarea, de către operatorul în rețeaua căruia este originat apelul, a rețelei în care se va termina apelul, atunci când este vorba de o rețea diferită de rețeaua la care este conectată partea apelată. Având în vedere că furnizorul în rețeaua căruia se originează apelurile nu are altă variantă decât achiziționarea serviciilor de terminare de la furnizorul care operează rețeaua la care este conectat abonatul apelat, elasticitatea cererii în funcție de preț pentru serviciile de terminare este scăzută, iar tarifele de pe piața cu amănuntul nu determină constrângeri pe piața de gros. Astfel, deși un eventual comportament de creștere a tarifelor de terminare practicate de un furnizor poate fi în mod teoretic constrâns de serviciile substituit existente la nivelul pieței cu amănuntul, cum ar fi diferitele forme de realizare a unui apel către utilizatorul vizat, o definiție a piețelor cu amănuntul mai largă, care să includă, de exemplu, apeluri la puncte fixe și la puncte mobile în aceeași piață relevantă, nu va avea un impact asupra definiției pieței de gros a serviciilor de terminare a apelurilor la puncte fixe, ci, cel mult, asupra analizei situației concurențiale în vederea identificării furnizorilor cu putere semnificativă.

²⁷pentru care calitatea serviciului este controlată de către furnizorul serviciilor prin crearea, pe rețeaua de acces, a unui canal separat, fizic sau virtual, permanent, dedicat traficului de voce de tip IP sau prin prioritizarea pachetelor de voce.

Capitolul III

Piețele relevante de gros corespunzătoare serviciilor de terminare a apelurilor de voce la puncte fixe în rețelele publice de telefonie

3.1. Descrierea serviciilor analizate la nivelul pieței de gros

Serviciile care fac obiectul prezentei analize de piață sunt *serviciile de acces la o rețea publică de telefonie în vederea terminării apelurilor de voce la puncte fixe în rețelele publice de telefonie, pentru furnizarea de servicii de telefonie la puncte fixe, la nivelul pieței cu amănuntul.*

În scopul furnizării de servicii de apeluri (naționale și/sau internaționale) la puncte fixe, la nivelul pieței cu amănuntul, este necesară achiziționarea, la nivel de gros, a serviciilor de interconectare în vederea originării, tranzitului și terminării apelurilor, după caz. Cu alte cuvinte, accesul utilizatorilor finali la rețelele de comunicații electronice fixe operate de furnizori, pentru a putea primi și origina apeluri, nu se poate realiza fără aceste servicii.

În cazul serviciului de terminare a apelurilor de voce la puncte fixe în rețelele publice de telefonie de la operatorul care furnizează accesul părții apelate, este important de menționat că nu există alternativă la terminarea apelurilor la un anumit număr de telefon. Având în vedere această particularitate, principiul conform căruia „partea apelantă plătește”, precum și practica anterioară a ANCOM în ceea ce privește reglementarea acestor servicii, fiecare rețea utilizată pentru furnizarea serviciilor de telefonie reprezintă un segment omogen distinct, lipsit de concurență. În acest context, necesitatea intervenției prin măsuri de reglementare este indiscutabilă²⁸. În continuare, figura nr. III.1. prezintă segmentele corespunzătoare serviciului de interconectare în vederea terminării unui apel de voce, ilustrând imposibilitatea achiziționării serviciului de terminare a apelurilor de la un alt furnizor decât acela în rețeaua căruia se află partea apelată.

Figura nr. III.1. Schema realizării apelurilor între utilizatorii finali ai unor rețele publice fixe diferite (apeluri de tipul „oricine către oricine”) - serviciul de interconectare în vederea terminării apelurilor

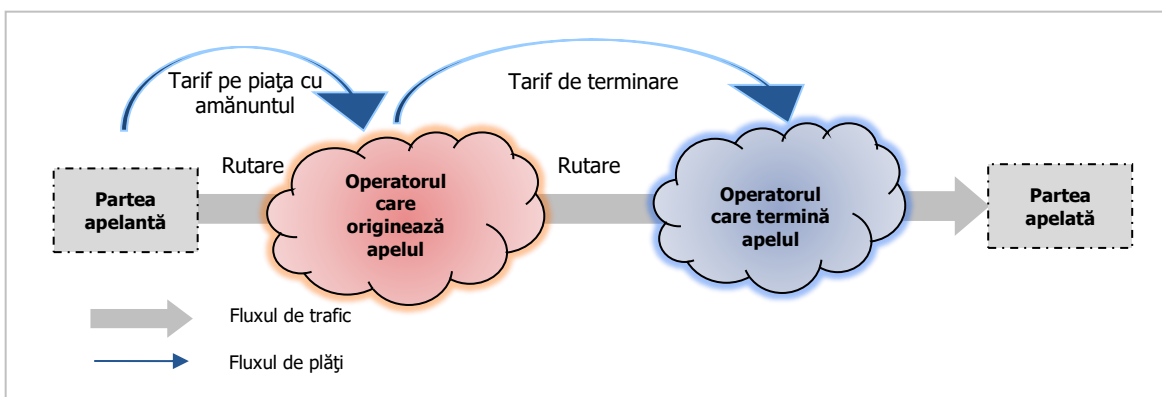

Sursă: ANCOM

²⁸ Teoretic, ar putea exista situații în care constrângerile concurențiale indirecte existente la nivelul pieței cu amănuntul să fie atât de puternice încât reglementarea serviciilor de terminare a apelurilor la puncte fixe în fiecare rețea de telefonie din România să nu fie necesară (spre exemplu, în situația în care un apel realizat la punct fix către un anumit abonat ar fi înlocuit cu un apel realizat la punct mobil către același abonat într-un număr semnificativ de situații), însă ANCOM consideră că nu aceasta este realitatea pieței naționale.

Serviciul de terminare a apelurilor în rețeaua operatorului care furnizează accesul părții apelate poate fi achiziționat direct de la acesta (după cum este prezentat în figura nr. III.1.) sau indirect, de la un terț operator care are încheiat un acord de interconectare cu rețeaua acestuia. Un caz particular este reprezentat de situația în care serviciile de apeluri sunt furnizate în interiorul aceleiași rețele, serviciile de la nivelul pieței de gros fiind considerate auto-furnizate în scopul asigurării conectivității între utilizatorii finali aparținând aceleiași rețele.

La nivelul pieței cu amănuntul, un apel destinat unui anumit număr fix determină transmiterea apelului de la apelant către rețeaua de telefonie în care este activat numărul apelat. Având în vedere că fiecare număr asociat unui punct terminal la care se află abonatul apelat este unic, apelantul cunoaște în general atât locația, cât și persoana apelată, dar nu întotdeauna rețeaua asociată numărului apelat (spre exemplu, în cazul numerelor de telefon portate dintr-o rețea în alta). De altfel, alegerea rețelei publice de telefonie la care este conectată partea apelată se realizează de către aceasta, în mod independent de acțiunile părții apelante.

Furnizorii de servicii de telefonie la puncte fixe oferă abonaților o întreagă gamă de servicii de apeluri sub formă de pachete, în cadrul cărora serviciile de terminare a apelurilor nu sunt evidențiate în mod separat. Dat fiind că fiecare abonat dorește efectuarea de convorbiri telefonice către diverse rețele, furnizorii trebuie să încheie acorduri de interconectare între ei în vederea asigurării conectivității între un număr cât mai ridicat de utilizatori finali. Conectivitatea permite atât utilizatorilor din aceeași rețea publică de telefonie, cât și celor din rețele diferite, să comunice între ei. Un furnizor care nu reușește să asigure conectivitatea între utilizatorii săi și cei ai altor furnizori va fi mai puțin competitiv ajungând, în final, să-și piardă baza de clienți. Astfel, în vederea furnizării unor servicii complete abonaților proprii, interconectarea rețelelor reprezintă o necesitate, iar, din punctul de vedere al furnizorilor, necesitatea de a achiziționa servicii de terminare a apelurilor în alte rețele este determinată în mod direct de cererea pentru servicii de apeluri la puncte fixe de la nivelul pieței cu amănuntul.

În funcție de categoria de resurse de numerotație utilizate, precum și în funcție de caracteristicile funcționale și de preț, în România sunt disponibile, la data realizării analizei de piață, următoarele categorii de servicii de apeluri furnizate la puncte fixe, pentru care se pot solicita servicii de terminare:

1. Apeluri către numere naționale geografice de 9 cifre din domeniile OZ = 02 sau 03 din PNN, apeluri de tipul „oricine către oricine”, precum și apeluri către numere naționale geografice de 6 cifre (numere de forma ZABPQM – 219xxx, 2AB9xx, 319xxx și 3AB9xx) pentru furnizarea unor servicii de interes general la nivel local pentru utilizatorii finali din aria geografică asociată indicativului de arie geografică respectiv;
2. Apeluri către numere naționale din domeniul OZ = 08 din PNN pentru servicii diverse furnizate de terți, de tipul 0800 – numere cu acces gratuit pentru apelant, 0801 – numere pentru servicii cu costuri partajate, 0805 – numere pentru servicii cu trafic atipic, 0808 – numere pentru accesul indirect la servicii prin intermediul unei platforme inteligente, 0870 – numere de acces la servicii de transmisiuni de date și la internet²⁹;
3. Apeluri către numere naționale din domeniul OZ = 09 din PNN pentru servicii cu tarif special³⁰ furnizate către terți, de tipul 0900 și 0903 – servicii de divertisment, jocuri și concursuri, 0906 – servicii de divertisment pentru adulți;
4. Apeluri către numere naționale scurte pentru servicii de interes public la nivel național sau pentru servicii de interes general, de forma 19vx sau 19vxy, cu următoarele subcategorii:
 - a. apeluri către numere de forma 19vx sau 19vxy, unde v=0-4;
 - b. apeluri către numere de forma 19vx sau 19vxy, unde v=5-9;
5. Apeluri către numere naționale scurte pentru servicii de urgență și alte servicii armonizate la nivel european de forma 11v(xyz) – apeluri către numărul european unic de urgență (112), apeluri către numere naționale armonizate pentru servicii cu caracter social de forma

²⁹ Conform Orange Romania Communications S.A, serviciul poate fi furnizat la cerere.

³⁰ Cunoscute la nivel internațional sub denumirea de „premium rate services”.

116(xyz) și apeluri către numerele naționale pentru serviciile de informații privind abonații de forma 118(xyz).

În înțelesul prezentului document, serviciile furnizate prin intermediul resurselor de numerotație prevăzute la punctele 2-5 de mai sus, cu excepția serviciilor de transmisiuni de date și internet (care folosesc numerotație de tipul 0870), a celor pentru accesul indirect la servicii (care folosesc numerotație de tipul 0808) și, respectiv, a serviciilor de interes public la nivel național sau serviciilor de interes general care folosesc numere de forma 19vx sau 19vxy, unde $v=0-4$ (4a), sunt considerate *servicii cu valoare adăugată*. De asemenea, având în vedere caracteristicile specifice ale serviciilor de apeluri către numărul european unic de urgență (112), acestea sunt tratate separat în cadrul analizei (secțiunea 3.2.5.).

În ceea ce privește oferta pentru serviciile de terminare a apelurilor la puncte fixe în rețelele publice de telefonie, aceasta este determinată de operatorii de rețele de comunicații electronice la puncte fixe care pot oferi terminarea apelurilor la numerotația specifică implementată în rețeaua operată.

3.2. Identificarea pieței relevante a produsului

În vederea identificării pieței relevante a produsului în ceea ce privește serviciile de terminare a apelurilor de voce la puncte fixe în rețelele publice de telefonie din România, au fost analizate următoarele aspecte:

- Delimitarea și definirea segmentelor de rețea corespunzătoare serviciilor de origine, tranzit și terminare a apelurilor în rețelele publice de telefonie în vederea furnizării de servicii de apeluri la puncte fixe (secțiunea 3.2.1.);
- Necesitatea includerii în piața relevantă a produsului a tuturor serviciilor de terminare la puncte fixe a apelurilor de voce, indiferent de tehnologiile utilizate pentru transmisia semnalului/conectarea utilizatorilor finali la nivelul rețelei de acces (secțiunea 3.2.2.);
- Necesitatea includerii în piața relevantă a produsului a serviciilor de terminare a apelurilor către numere naționale scurte pentru servicii de interes public la nivel național sau pentru servicii de interes general, de forma 19vx sau 19vxy, pentru $v=0-4$ (secțiunea 3.2.3.);
- Oportunitatea includerii în piața relevantă a produsului a serviciilor de terminare a apelurilor către numere nongeografice pentru servicii cu valoare adăugată, respectiv a serviciilor de terminare a apelurilor către numere nongeografice pentru acces la servicii de transmisiuni de date și acces la internet prin dial-up (numere din subdomeniul 0ZAB = 0870 al PNN) (secțiunea 3.2.4.);
- Oportunitatea includerii în piața relevantă a produsului a serviciilor de terminare a apelurilor către numărul european unic de urgență 112 (secțiunea 3.2.5.);
- Oportunitatea includerii serviciilor de terminare a apelurilor de voce la puncte mobile în piața relevantă a produsului (secțiunea 3.2.6.);
- Necesitatea definirii pieței relevante a produsului la nivelul fiecărei rețele publice de telefonie (secțiunea 3.2.7.);
- Necesitatea includerii în piața relevantă a produsului a serviciilor de terminare a apelurilor de voce la puncte fixe, furnizate pentru propria activitate (servicii auto-furnizate) (secțiunea 3.2.8.).

3.2.1. Delimitarea și definirea segmentelor de rețea corespunzătoare serviciilor de origine, tranzit și terminare a apelurilor în rețelele publice de telefonie în vederea furnizării de servicii de apeluri la puncte fixe

Serviciile de interconectare în vederea originării, tranzitului și terminării la puncte fixe constau în transportul de voce între diferite puncte ale unei rețele publice de telefonie.

Delimitarea segmentelor de rețea corespunzătoare serviciilor de interconectare în vederea originării apelurilor la puncte fixe, tranzitului apelurilor în rețelele publice de telefonie și, respectiv, terminării apelurilor la puncte fixe trebuie să ia în considerare faptul că cele trei servicii formează un întreg care are rolul de a asigura conectivitatea rețelelor și a permite realizarea de apeluri la nivelul pieței cu amănuntul. Serviciul de origine și cel de terminare a apelurilor sunt servicii simetrice, din punctul de vedere al elementelor fizice de rețea utilizate (partea de rețea care asigură legătura utilizatorului final și comutatorul cel mai apropiat de utilizatorul final), al doilea serviciu fiind practic echivalentul primului serviciu văzut din perspectiva părții apelate.

Serviciul de origine a apelurilor la puncte fixe într-o rețea publică de telefonie este necesar pentru ca un furnizor să ofere utilizatorilor săi finali posibilitatea de a *iniția* apeluri (prin intermediul propriei rețele publice de telefonie sau prin intermediul rețelei unui terț utilizând procedura de selectare/preselectare a transportatorului, spre exemplu), în timp ce serviciul de terminare a apelurilor este furnizat de un operator ca să asigure abonaților săi posibilitatea de a *primi* apeluri. Așadar, din punctul de vedere al funcționalității și utilizării, cele două servicii sunt utilizate de către un operator în scopuri diferite: serviciul de origine pentru *inițierea* de apeluri, respectiv serviciul de terminare pentru *finalizarea* apelurilor. Serviciul de tranzit se definește, în mod generic, ca fiind serviciul de transport al apelului pe segmentul de rețea delimitat de serviciile de origine și terminare a apelurilor. Delimitarea segmentului de tranzit se poate realiza în mod diferit de la caz la caz (în funcție de topologia și caracteristicile rețelelor prin care trece apelul considerat), prin raportare la segmentele aferente serviciilor de origine și terminare.

Figura nr. III.2. prezintă, în mod generic, relația dintre serviciile de origine, terminare și tranzit, din punctul de vedere al funcționalității fiecărui serviciu în parte, considerând cele mai utilizate rețele de comunicații electronice din România – rețelele IP.

Figura nr. III.2. Prezentare generică a structurii și funcționalității serviciilor de interconectare – origine, terminare și tranzit în cazul unei rețele IP

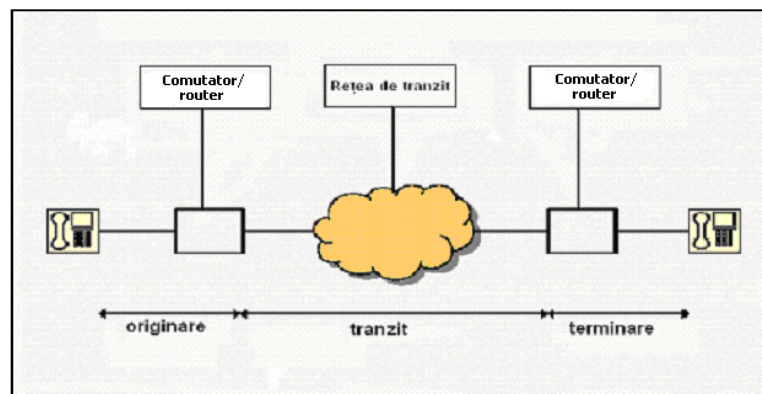

Sursă: ANCOM

În ceea ce privește rețelele istorice, ierarhice, analizele de piață efectuate anterior au inclus în piața serviciilor de terminare la puncte fixe serviciile de terminare furnizate prin interconectare la toate cele trei niveluri dintr-o rețea PSTN – la nivel local, regional, respectiv național.

Astfel, acestea au menționat că *segmentul de rețea aferent serviciului de terminare a apelurilor de voce la puncte fixe este delimitat de ultimul comutator³¹ prin care sunt transportate apelurile înainte de a se realiza conectarea persoanei apelate, pe de o parte, și de punctul terminal al rețelei la care se conectează echipamentul de abonat, pe de altă parte, inclusiv mecanismul de semnalizare și rutare asociat terminării apelului.* În cazul în care punctul de interconectare cu rețeaua beneficiarului se află la

³¹ Sau router, în cazul rețelelor IP.

un nivel ierarhic superior ultimului comutator din rețea, *serviciul de terminare include și serviciul „suport” de transport al apelurilor de la punctul de interconectare corespunzător serviciului de origine sau tranzit unde se realizează preluarea și transferul apelurilor până la acest ultim comutator.*

În mod simetric, piața serviciilor de origine la puncte fixe include serviciile de origine furnizate prin interconectare la toate cele trei niveluri dintr-o rețea PSTN – la nivel local, regional, respectiv național, iar *segmentul de rețea aferent serviciului de origine a apelurilor este delimitat de punctul terminal al rețelei la care este conectat echipamentul de abonat, pe de o parte, și de primul comutator³² prin care sunt transportate apelurile după ce se realizează conectarea persoanei apelante, pe de altă parte, inclusiv mecanismul de semnalizare și rutare asociat originării apelului.* În cazul în care punctul de interconectare cu rețeaua beneficiarului se află la un nivel ierarhic superior primului comutator din rețea, *serviciul de origine include și serviciul „suport” de transport al apelurilor de la acest prim comutator la punctul de interconectare corespunzător serviciului de tranzit sau terminare unde se realizează preluarea și transferul apelurilor.*

Prin urmare, segmentul aferent serviciului de tranzit se definește în mod implicit, fiind delimitat de segmentele aferente serviciilor de origine și terminare a apelurilor. *Serviciul de tranzit al apelurilor într-o rețea publică fixă este definit în mod exclusiv ca serviciul de tranzit care include transportul apelurilor între două rețele diferite, adică de la un punct de interconectare cu rețeaua în care este originat sau din care se preia apelul până la un punct de interconectare cu rețeaua în care este transferat sau în care este terminat apelul (serviciul de tranzit „pur”). De asemenea, serviciul de tranzit include transmisia și comutarea sau rutarea apelurilor.*

În prezent, pentru revizuirea definiției pieței serviciilor de terminare la puncte fixe în rețelele publice de telefonie și delimitarea segmentelor de rețea corespunzătoare serviciilor de origine, tranzit și terminare din România, au fost reevaluate topologia și arhitectura rețelei operate de Orange Romania Communications S.A., structura și caracteristicile cererii pentru serviciile de interconectare oferite de furnizorul fost monopolist în baza ofertei de referință pentru interconectare (ORI), precum și caracteristicile cererii, respectiv ale ofertei de servicii de interconectare puse la dispoziție sau achiziționate de către ceilalți operatori, așa cum au rezultat din contractele de interconectare ale acestora, respectiv din răspunsurile transmise la chestionarul elaborat de ANCOM în vederea revizuirii pieței relevante corespunzătoare serviciilor de terminare a apelurilor la puncte fixe în rețelele publice de telefonie.

Comparativ cu situația din anul 2016 când rețeaua publică de telefonie fixă de tip PSTN a Telekom Romania Communications S.A. era formată din 75 de comutatoare locale, 10 comutatoare de tranzit național și 2 comutatoare de tranzit internațional, în prezent Orange Romania Communications S.A. este în plin proces de migrare către o rețea bazată exclusiv pe comutație de pachete, rețeaua PSTN operată de aceasta fiind formată din 53 de comutatoare locale (comutatoarele de tranzit au fost desființate), iar operatorul punând la dispoziția terților, pentru interconectarea TDM, noi puncte de acces (PoA) pe baza echipamentelor de tip media gateway instalate în aceleași zone tehnice destinate în trecut comutatoarelor de tranzit. În prezent, există 8 astfel de puncte de acces Mediagateway ale rețelei IMS instalate în București, Brașov, Bacău, Cluj, Craiova, Galați și Timișoara, la nivelul cărora Orange Romania Communications S.A. oferă interconectare pe baza tehnologiei TDM și două puncte de acces, în București și Brașov, destinate interconectărilor IP. Conform informațiilor transmise în procesul revizuirii pieței relevante, societatea Orange Romania Communications S.A. plănuiește să renunțe complet la interconectarea pentru terminarea apelurilor pe baza tehnologiei TDM în orizontul de timp al analizei, celeritatea procesului depinzând și de dezvoltarea capabilităților IP ale operatorilor cu care este interconectată.

³²Sau router, în cazul rețelelor IP.

Serviciile de interconectare puse la dispoziția altor operatori de rețele de comunicații electronice de către Orange Romania Communications S.A. în baza ORI³³ sunt, în prezent, următoarele:

- a) servicii de interconectare directă, respectiv de interconectare cu circuit extins, ambele opțiuni de interconectare putând fi oferite la distanță (în spațiul beneficiarului sau la un punct intermediar, respectiv în spațiul Orange Romania Communications), în vederea terminării apelurilor la puncte fixe în rețeaua Orange Romania Communications S.A.;
- b) servicii de interconectare în vederea tranzitului internațional, pentru rutarea prin rețeaua Orange Romania Communications a apelurilor care sunt inițiate în rețeaua unui Beneficiar din exteriorul României și au ca destinație România;
- c) servicii auxiliare interconectării.

În ceea ce privește tipurile de rețele publice de telefonie operate de furnizorii alternativi din România, din analiza datelor disponibile, a rezultat că majoritatea acestora sunt rețele de tip IP, caracterizate de un singur nivel ierarhic. De asemenea, există rețele de acces care utilizează combinații de mai multe tehnologii/metode de transmisie (de exemplu, IP, TDM, DECT, ISDN), dar care sunt organizate pe un singur nivel ierarhic.

Dintre operatorii alternativi de mari dimensiuni, toți furnizează și servicii de terminare bazate pe tehnologia IP. Cât privește furnizarea exclusivă de servicii IP, dintre operatorii de rețele fixe care nu sunt încă „all IP”, marea majoritate a menționat că va realiza migrarea în orizontul de timp al analizei. Doi dintre operatorii alternativi importanți au precizat, însă, că investițiile implicate de furnizarea serviciilor de interconectare în vederea terminării apelurilor la puncte fixe folosind tehnologia IP sunt considerabile întrucât presupun modificări semnificative la nivel de rețea, respectiv investiții în echipamentele rețelei de transport care trebuie amortizate într-o perioadă relativ scurtă.

Analizând acordurile de interconectare în vigoare la sfârșitul anului 2022, încheiate între Orange Romania Communications S.A. și operatorii alternativi, dintre cei 27 de operatori din România, majoritatea era interconectată pe baza tehnologiei TDM în Mediagateway-uri (20 operatori), 7 achiziționând servicii de interconectare IP, fiind interconectați în punctul de acces din București. Prin contrast, în anul 2015, dintre cei 36 de operatori care încheiaseră acorduri de interconectare cu furnizorul fost monopolist, numai doi erau interconectați cu rețeaua operată de acesta la nivel local, 26 erau interconectați la nivel regional, iar 15 la nivel național.

Astfel, în contextul actual al predominanței rețelelor cu arhitecturi organizate pe un singur nivel, date fiind evoluțiile actuale și previzionate ale rețelelor fixe din România în ansamblu, cât și a rețelei Orange Romania Communications S.A. în particular, coroborat cu faptul că tarifele reglementate pentru serviciile de terminare a apelurilor la puncte fixe în rețelele publice de telefonie sunt aceleași pentru toate nivelurile de interconectare, analizarea oportunității includerii în piața de terminare a apelurilor la puncte fixe a unui eventual serviciu „suport” de transport al apelurilor de la punctul de interconectare corespunzător serviciului de terminare sau tranzit unde se realizează preluarea și transferul apelurilor până la ultimul comutator din rețea nu este necesară. Comisia Europeană a abordat acest aspect într-un document explicativ³⁴ cu privire la modul de aplicare a Regulamentului Delegat, subliniindu-se faptul că transportul apelului în interiorul aceleiași rețele de comunicații electronice (de exemplu, de la un nivel al rețelei ierarhice la altul) este inclus în definiția serviciului de terminare și, pe cale de consecință, acoperit, din punctul de vedere al costurilor, de tariful de terminare reglementat.

În concluzie, Autoritatea își menține punctul de vedere cu privire la definirea pieței relevante a produsului la nivelul unei rețele publice de comunicații cu un singur nivel. Astfel, *segmentul de rețea aferent serviciului de terminare a apelurilor de voce la puncte fixe în rețelele publice de telefonie este*

³³ A se vedea versiunea actualizată în data de 01.08.2023, disponibilă la următoarea adresă: <https://www.orange.ro/termeni-si-conditii/orc/#interconectare>.

³⁴ A se vedea informațiile disponibile în limba engleză la <https://digital-strategy.ec.europa.eu/en/faqs/maximum-fixed-and-mobile-termination-rates-question-and-answers>, punctul 7, subiectul “national transmission”.

delimitat de comutatorul³⁵ la nivelul căruia se realizează interconectarea, prin care sunt transportate apelurile, și de punctul terminal al rețelei la care se conectează echipamentul de abonat, inclusiv mecanismul de semnalizare și rutare asociat terminării apelului.

*În mod simetric segmentului de terminare, segmentul de rețea corespunzător serviciilor de origine se definește după cum urmează: **segmentul de rețea aferent serviciului de origine a apelurilor la puncte fixe în rețelele publice de telefonie este delimitat de punctul terminal al rețelei la care este conectat echipamentul de abonat și de comutatorul³⁶ la nivelul căruia se realizează interconectarea, inclusiv mecanismul de semnalizare și rutare asociat originării apelului.***

Segmentul aferent serviciului de tranzit se definește în mod implicit, fiind delimitat de segmentele aferente serviciilor de origine și terminare a apelurilor. Astfel, serviciul de tranzit al apelurilor într-o rețea publică fixă este definit în mod exclusiv ca serviciul de tranzit care include transportul apelurilor între două rețele diferite, adică de la un punct de interconectare cu rețeaua în care este *originat sau din care se preia apelul până la un punct de interconectare cu rețeaua în care este transferat sau în care este terminat apelul (serviciul de tranzit „pur“)*. *Serviciul de tranzit include transmisia și comutarea sau rutarea apelurilor.*

3.2.2. Analiza oportunității includerii în piața relevantă a produsului a tuturor serviciilor de terminare apelurilor de voce la puncte fixe, indiferent de tehnologiile utilizate pentru transmisia semnalului/conectarea utilizatorilor finali la nivelul rețelei de acces

(i) Piața serviciilor de terminare a apelurilor la puncte fixe include toate tehnologiile de transmisie utilizate

La nivelul pieței de gros, pentru transferul traficului între rețele, operatorii de rețele publice de telefonie folosesc interfețe de interconectare utilizând fie protocolul de semnalizare SS7, în cazul interconectării TDM, fie SIP, pentru interconectările IP. Între punctul de interconectare și punctele terminale ale rețelei sau alte puncte de interconectare, traficul este transportat de fiecare operator prin intermediul propriei rețele, definirea serviciilor furnizate altor operatori (servicii de origine, tranzit, terminare) fiind realizată în conformitate cu principiul neutralității tehnologice, pe baza funcționalității și caracteristicilor fizice ale acestora, iar nu în funcție de tehnologia utilizată pentru transportul traficului. Practic, pentru operatorii care achiziționează servicii de terminare la nivelul pieței de gros nu este importantă/relevantă modalitatea în care apelurile sunt transportate de către partea apelată – în mod comutat, utilizând o conversie de semnalizare SS7-SIP sau prin altă modalitate.

Așadar, *serviciile de terminare a apelurilor la nivelul pieței de gros, oferite prin intermediul interfețelor de interconectare IP ori al altor tipuri de tehnologii, care permit operatorilor furnizarea de servicii la nivelul pieței cu amănuntul similare serviciilor operatorilor de rețele publice de telefonie tradiționale (PSTN/ISDN) sunt incluse în piețele relevante corespunzătoare serviciilor de terminare a apelurilor de voce la puncte fixe în rețelele publice de telefonie.*

(ii) Analiza oportunității includerii în piața relevantă a serviciilor de terminare a apelurilor de voce la puncte fixe în rețelele publice de telefonie furnizate prin intermediul tehnologiei VoIP

Un factor important care a influențat furnizarea serviciilor de telefonie la puncte fixe în România l-a reprezentat dezvoltarea accentuată a rețelelor publice de comunicații electronice care utilizează

³⁵ Sau router, în cazul rețelelor IP.

³⁶ Sau router, în cazul rețelelor IP.

tehnologia IP, facilitând furnizarea de servicii de telefonie (serviciile de telefonie de tip VoIP) la o scară din ce în ce mai mare.

Din punct de vedere funcțional, în cazul serviciilor de telefonie de tip VoIP, conectarea clienților la rețeaua IP a unui operator se realizează fie prin intermediul unei aplicații software, fie prin intermediul unui aparat telefonic IP ori a unui aparat telefonic analogic conectat la un adaptor analogic-digital (IP).

Apelurile VoIP pot fi apeluri de la un calculator la alt calculator, de la un calculator către un aparat telefonic sau de la un aparat telefonic la alt aparat telefonic. În cazul apelului de la un terminal fix clasic/tradițional către alt terminal fix clasic/tradițional, la nivelul furnizorului de servicii de origine, apelul analogic este convertit și transformat în pachete IP care sunt transmise către destinație prin intermediul infrastructurilor private de date/rețelelor deschise (internetul public sau un terț transportator). Mai departe, furnizorul serviciului de terminare preia semnalul digital și îl reconvertește în formatul inițial, transmițându-l către terminalul fix al apelatului. În cazul apelurilor de la un calculator la alt calculator (arhitectură de tip peer-to-peer), transmiterea apelului se face, de regulă, prin intermediul internetului, în situația în care pentru apelare sunt folosite aplicații care nu utilizează numerotație. În ceea ce privește apelul între un aparat telefonic și un calculator, traseul apelului reprezintă o combinație a celor două situații menționate mai sus.

Schema generală a unui apel de tip VoIP este prezentată în figura nr. III.3. Operatorul în rețeaua căruia se originează apelul și operatorul în rețeaua căruia se termină apelul pot fi interconectați direct, prin propriile rețele, sau prin intermediul internetului, direct sau indirect, între aceștia fiind interpuși diverși operatori de tranzit.

Figura nr. III.3. Schemă generală a unui apel VoIP

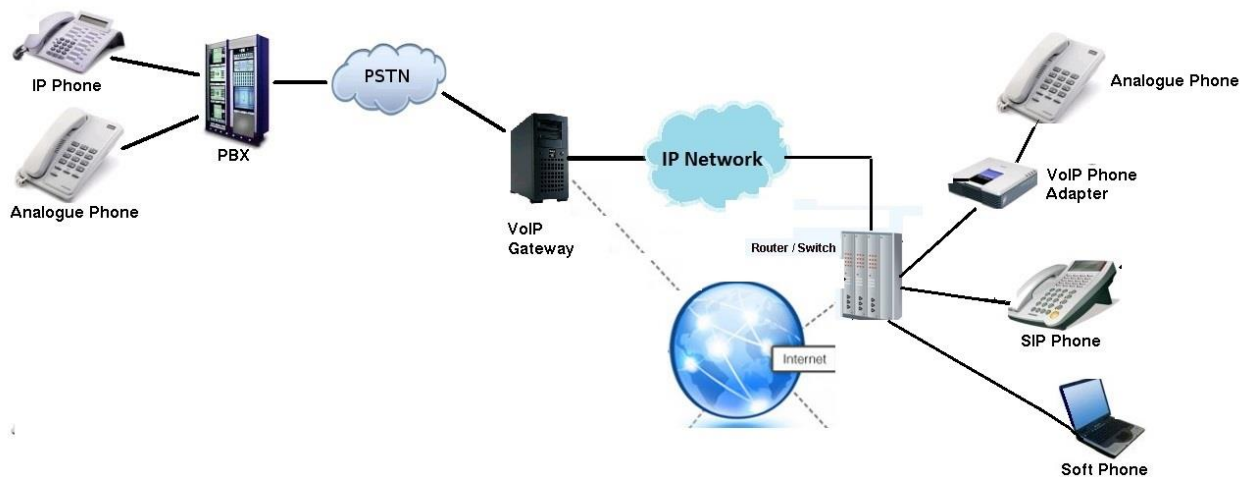

Sursă: ANCOM

La fel ca într-o rețea de telefonie PSTN, în cazul căreia un apel telefonic presupune existența a două căi de comunicație - calea de transport a semnalului vocal și o cale de semnalizare, și în cazul telefoniei furnizate printr-o rețea IP (telefonie de tip VoIP) sunt prezente cele două componente (fluxuri) pe același suport: una ce asigură traficul de voce, iar a doua care asigură semnalizarea, funcționalitatea sa fiind dată de protocoalele de control al apelului.

Unul dintre principalele avantaje ale utilizării tehnologiei VoIP îl reprezintă posibilitatea reducerii costurilor cu convorbirile. Prin integrarea traficului de date și voce în aceeași infrastructură de

comunicații electronice se reduc costurile de realizare și întreținere a rețelei. Totodată, se realizează și o mai bună gestionare a capacității de transport, în sensul eficientizării acesteia. În modelul de telefonie de tip PSTN, o linie (un suport fizic) este alocată exclusiv unei convorbiri, pe toata durata acesteia. Pe de altă parte, prin intermediul tehnologiei VoIP, pe același suport fizic se pot realiza simultan mai multe apeluri virtuale, întrebunțând astfel mai eficient capacitatea suportului fizic respectiv și determinând o reducere semnificativă a costurilor fixe. Este important de punctat că, spre deosebire de costurile apelurilor realizate prin rețele de tip PSTN, care sunt direct proporționale cu distanța dintre utilizatori, crescând odată cu aceasta, costurile apelurilor de tip VoIP nu sunt influențate direct de distanța dintre aceștia.

Pe baza informațiilor obținute din răspunsurile la chestionarul transmis furnizorilor de servicii de telefonie la puncte fixe³⁷, au fost identificate următoarele categorii de servicii de telefonie de tip VoIP destinate publicului, adaptate pentru comunicarea de tip „oricine către oricine”:

- Servicii de tip VoIP a căror calitate este gestionată de furnizor, cu numerotație geografică sau independentă de locație alocată (VoIP gestionat/VoIP cu gestiunea calității/„managed” VoIP)

În această categorie intră serviciile de telefonie de tip VoIP furnizate prin intermediul rețelelor proprii și serviciile de telefonie de tip VoIP furnizate prin acces la rețeaua de comunicații în bandă largă a unui terț, pe baza unui contract încheiat cu acesta, care presupune crearea unui canal separat, fizic sau virtual, permanent, dedicat traficului de voce de tip IP sau prin prioritizarea pachetelor de voce și care asigură un nivel de control maxim asupra caracteristicilor și calității serviciului. Furnizorii oferă utilizatorilor finali, în funcție de modul în care este constituit serviciul, echipamentele necesare pentru realizarea apelurilor de tip VoIP, respectiv a apelurilor către utilizatorii unei rețele de tip PSTN și către numărul european unic de urgență 112. Numerotația utilizată poate fi geografică sau independentă de locație, fără a exista restricții în acest sens.

De asemenea, această categorie de servicii VoIP prezintă caracteristicile funcționale ale unui serviciu furnizat prin intermediul unei conexiuni de acces la puncte fixe de tip PSTN, cum ar fi transmiterea informației cu privire la identitatea apelantului, apel în așteptare etc. Furnizorul de servicii VoIP este cel responsabil cu rutarea apelurilor către puncte de acces pentru a realiza interconectarea cu alte rețele.

- Servicii de tip VoIP a căror calitate nu este gestionată de furnizor, cu numerotație independentă de locație alocată (VoIP negestionat/VoIP fără gestiunea calității/„unmanaged” VoIP, cu numerotație alocată)

În cazul acestei categorii, este furnizat un serviciu de comunicații electronice de voce similar cu serviciul de telefonie tradițional/clasic, împreună cu alte servicii de comunicații electronice (de obicei, alături de serviciul de acces la internet) prin intermediul unui canal comun, utilizând rețeaua de comunicații electronice în bandă largă a unui terț. Abonaților li se asignează numerotație independentă de locație, iar aceștia au posibilitatea de a realiza și/sau recepționa apeluri către/de la utilizatorii finali ai unei rețele de tip PSTN/ISDN/GSM/VoIP. În ceea ce privește accesul abonaților către numărul european unic de urgență 112, respectiv posibilitatea portării numerelor de telefon în rețelele altor

³⁷ Caracteristicile tehnice și funcționale ale serviciilor furnizate la nivelul pieței cu amănuntul prin intermediul tehnologiei IP analizate de ANCOM (prin intermediul răspunsurilor la chestionarul transmis operatorilor în vederea revizuirii pieței serviciilor de terminare a apelurilor la puncte fixe) au fost:

- dreptul de proprietate asupra rețelei operate – proprie sau a unui terț;
- care sunt caracteristicile serviciilor de telefonie furnizate - de exemplu, dacă se pot realiza și/sau recepționa apeluri către/de la utilizatorii unei rețele de tip PSTN/ISDN, dacă se pot efectua apeluri către 112 etc.;
- modalitatea în care este furnizat și tarifat fiecare serviciu furnizat – gratuit, spre exemplu în cazul în care este furnizat la pachet cu serviciul de acces la internet, contra-cost, fiind furnizat separat de celelalte servicii etc.;
- numerotația utilizată pentru fiecare dintre serviciile de telefonie furnizate și titularul dreptului de utilizare a acesteia.

furnizori, Ordonanța de urgență a Guvernului nr. 111/2011 prevede obligativitatea furnizării acestor servicii de către toți operatorii care atribuie numere de telefon utilizatorilor finali³⁸.

Furnizorul unui serviciu de tip VoIP fără gestiunea calității deține un nivel minim de control și, în consecință, nu poate asigura un nivel de calitate a serviciilor constant. Angajamentele privind calitatea serviciului asumate de furnizor sunt condiționate suplimentar de caracteristicile rețelei de acces puse la dispoziție, de lărgimea de bandă a conexiunii și de profilul de trafic IP al celorlalte servicii furnizate pe respectiva conexiune.

De asemenea, serviciile din categoria VoIP fără gestiunea calității sunt servicii de tip nomadic, ce permit abonatului conectarea la un alt punct terminal al rețelei și utilizarea serviciului fără a fi necesară informarea furnizorului serviciului. Această categorie de servicii este cunoscută și sub denumirea de servicii de voce peste protocol internet (Voice over Internet), având în vedere că rutarea apelului se realizează pe baza serviciilor de acces la internet. În plus, este important de menționat faptul că la sfârșitul anului 2022 aproximativ 92% dintre conexiunile de acces la internet din România ofereau viteze de cel puțin 30 Mbps, existând potențial ca acest tip de servicii de voce să se dezvolte într-un ritm mai alert în viitor.

- Servicii de tip VoIP a căror calitate nu este gestionată de furnizor, fără numerotație geografică sau independentă de locație alocată (VoIP negestionat/VoIP fără gestiunea calității/ „unmanaged” VoIP, fără numerotație) (de exemplu, Yahoo Messenger, Skype, WhatsApp, Nimbuzz, Fring, Viber etc.)

În general, comunicațiile de voce au loc prin intermediul unor aplicații special instalate pe un terminal (calculator echipat cu căști sau boxe și microfon, smartphone, tabletă etc.), astfel încât utilizatorii finali să poată comunica cu alți utilizatori care dețin echipamente și utilizează aplicații similare, prin intermediul internetului. Utilizarea serviciului este, în general, gratuită pentru utilizatorii finali – persoane fizice (în sensul în care utilizatorul final plătește doar pentru accesul la internet), dar nu există posibilitatea de a recepționa apeluri de la utilizatorii unei rețele de tip PSTN/ISDN/GSM/IP sau de a efectua apeluri către numărul european unic de urgență 112. **Caracteristicile serviciului nu determină calificarea acestuia ca un substitut real pentru serviciile de telefonie clasice/tradiționale la puncte fixe. În plus, nefiind alocată numerotație pentru utilizarea acestor servicii, nu există un serviciu de terminare în accepțiunea considerată în această analiză de piață.**

Autoritatea reanalizează în cele ce urmează serviciile de terminare corespunzătoare serviciilor de voce de tip VoIP care au alocată numerotație geografică sau independentă de locație pentru a stabili dacă sunt parte integrantă a pieței relevante a produsului sau dacă, din punct de vedere al substituibilității cererii și ofertei, respectiv al caracteristicilor funcționale și de preț, fac parte dintr-o piață relevantă distinctă.

Analiza de substituibilitate a cererii pentru serviciile de terminare a apelurilor la puncte fixe furnizate prin intermediul tehnologiei VoIP și serviciile de terminare a apelurilor la puncte fixe furnizate prin intermediul tehnologiei PSTN/ISDN trebuie să ia în considerare dacă un furnizor care achiziționează, la nivelul pieței de gros, servicii de terminare pentru a oferi, la nivelul pieței cu amănuntul, servicii de apeluri propriilor abonați ar folosi drept substitut un serviciu de terminare a apelurilor la puncte fixe furnizat prin intermediul tehnologiei VoIP, ca urmare a creșterii cu 5-10% a tarifelor percepute de un furnizor monopolist ipotetic pentru serviciile de terminare a apelurilor la puncte fixe prin intermediul tehnologiei PSTN/ISDN.

³⁸ Conform art. 70 alin. (2) din Ordonanța de urgență a Guvernului nr. 111/2011, furnizorii de servicii de comunicații interpersonale bazate pe numere destinate publicului care asigură servicii de origine a apelurilor către un număr sau numere din PNN trebuie să ofere acces utilizatorilor finali la numărul european unic de urgență 112 ori la alte numere naționale de urgență, prin intermediul comunicațiilor de urgență către cel mai adecvat PSAP. De asemenea, conform art. 75 alin. (1) din același act normativ, furnizorii de servicii de comunicații electronice care au asignat numere din PNN abonaților lor sunt obligați să asigure acestora facilitatea de portare.

Este evident că singura constrângere tarifară care ar putea fi exercitată asupra furnizorului serviciului de terminare ar fi o constrângere indirectă, determinată de cererea de la nivelul pieței cu amănuntul. De fapt, în cazul în care furnizorul serviciului de terminare ar crește tariful acestui serviciu, ar fi rațional ca utilizatorul final care primește apelul să decidă să schimbe tipul de rețea folosit în favoarea unei rețele care utilizează tehnologia VoIP numai în cazul în care are loc o creștere a costurilor suportate pentru primirea apelurilor. Întrucât, în sistemul actual de tarificare, tariful de terminare este plătit integral de către apelant, fiind inclus în tariful perceput la nivel cu amănuntul, destinatarul apelului nu plătește nimic și, în consecință, nu are niciun stimulent pentru a schimba tipul de rețea. Prin urmare, nu au fost identificate constrângeri indirecte care să acționeze asupra stabilirii tarifului aferent serviciului de terminare.

Totuși, în practică, utilizarea atât a tehnologiei PSTN/ISDN, cât și a tehnologiei VoIP are același scop, și anume asigurarea conectivității utilizatorilor finali. Furnizorii de servicii de telefonie sunt, practic, obligați să achiziționeze servicii de terminare către toate destinațiile cărora le-au fost atribuite numere geografice sau independente de locație în vederea stabilirii conectivității între abonații proprii și cei din toate celelalte rețele publice de telefonie la puncte fixe, independent de tehnologia utilizată pentru furnizarea accesului părții apelate. Deoarece apelantul determină rețeaua de terminare a apelului prin selectarea numărului de telefon corespunzător apelatului, în ambele cazuri nu există alternativă pentru furnizorul de telefonie al apelantului, care acționează în calitate de cerere la nivelul pieței de gros, acesta trebuind să cumpere serviciul de terminare de la furnizorul căruia îi este asignat numărul apelat.

De asemenea, modalitatea de finalizare a apelurilor, respectiv punctul terminal al apelului (dacă acestea se termină în rețeaua operatorului sau apelurile sunt tranzitate prin rețeaua publică de internet), nu este vizibilă operatorului care solicită serviciul de terminare. În mod concret, pentru transportul apelului prin rețelele IP de la sursă la destinație, realizarea conversiei pachetelor de date din format RTP (real-time transport protocol) în format TDM se face prin intermediul echipamentelor „media gateway” la nivelul rețelei de acces și, prin urmare, nu este detectabilă de către operatorul care achiziționează serviciul de terminare. Tehnologia utilizată pentru terminarea apelurilor depinde de opțiunea apelatului în ceea ce privește alegerea rețelei de acces mai mult decât de aspectele financiare, fiind lipsită de relevanță pentru apelant. Având în vedere că rețeaua de acces a apelatului este diferită de a apelantului, operatorul care achiziționează servicii de terminare nu poate influența aceste alegeri.

Pe lângă funcționalitatea identică a serviciului de terminare prin intermediul tehnologiei VoIP, pe de o parte, și a serviciului de terminare clasic, pe de alta, condițiile de achiziție a serviciilor indică, la rândul lor, faptul că serviciile analizate fac parte din aceeași piață relevantă a produsului. În plus, numerotația geografică sau independentă de locație alocată furnizorilor de servicii de telefonie la puncte fixe este utilizată pentru toată gama de servicii corespunzătoare, indiferent de tehnologia de acces implementată (aceeași plajă de numerotație poate fi utilizată de către un furnizor atât pentru serviciile de telefonie PSTN/ISDN, cât și pentru serviciile de tip VoIP furnizate prin rețeaua proprie sau prin rețeaua publică de internet), ceea ce accentuează faptul că serviciile de terminare analizate sunt nediferențiable pentru utilizatorul final și, respectiv, pentru operatorul care achiziționează servicii de terminare la nivelul pieței de gros.

Astfel, din punctul de vedere al cererii, serviciile de terminare prin intermediul tehnologiei VoIP, indiferent de modalitatea de finalizare a apelurilor, sunt similare serviciilor de terminare prin intermediul tehnologiei PSTN/ISDN.

În ceea ce privește oferta, operatorul în rețeaua căruia este implementată numerotația geografică sau independentă de locație este singurul operator capabil să furnizeze servicii de terminare. Este evident că acest operator ar trebui să ofere servicii independent de tehnologia utilizată.

În concluzie, ***serviciile de terminare prin intermediul tehnologiei VoIP a căror calitate este gestionată sau negestionată, cu numerotație geografică sau independentă de locație alocată, fac parte din aceeași piață relevantă cu serviciile de terminare prin intermediul tehnologiei PSTN/ISDN.***

În ceea ce privește serviciile de apeluri de tip VoIP negestionat, fără numerotație, după cum a fost punctat anterior, conectarea utilizatorilor acestor servicii nu presupune furnizarea, la nivel de gros, a serviciului de terminare a apelurilor în accepțiunea prezentată în analiză.

(iii) Analiza oportunității includerii în piața relevantă a serviciilor de terminare a apelurilor de voce la puncte fixe furnizate de către operatorii de rețele publice de telefonie mobilă (servicii de telefonie de tip „homezone”/„officezone”)

Pe lângă serviciile de telefonie tradiționale/clasice, cele de tipul PSTN și, respectiv, serviciile de telefonie de tip VoIP, operatorii de rețele publice mobile au dezvoltat soluții tehnologice în scopul furnizării de servicii de telefonie fixă prin intermediul rețelelor mobile, așa-numitele servicii de tip „homezone”/„officezone”³⁹. Aceste servicii de telefonie la puncte fixe se bazează pe utilizarea exclusivă a rețelei publice mobile, fără să combine utilizarea rețelei publice mobile cu o conexiune de tip Wi-Fi/ADSL pentru apelurile efectuate/primate într-o zonă limitată, clar definită (de exemplu, zona „acasă”), cum se întâmplă în cazul soluțiilor clasice convergente fix-mobil. În cazul acestor soluții, se oferă posibilitatea efectuării de apeluri utilizând un terminal fix, la tarife reduse către/dinspre rețele publice fixe, într-o arie limitată. Pe de altă parte, în perioada analizată s-a observat că, pe măsură ce tarifele către/dinspre rețelele publice mobile au scăzut, operatorii mobili oferind, de regulă, în baza abonamentului, convorbiri nelimitate atât în rețea, cât și în afara propriei rețele publice mobile, motivația utilizatorilor pentru achiziționarea unor astfel de servicii s-a redus semnificativ. Numerotația alocată acestor servicii este fie de tip geografic, fie independentă de locație.

Pentru a analiza măsura în care serviciile de terminare a apelurilor către numerele corespunzătoare soluțiilor fixe de tip „homezone”/„officezone”, furnizate de operatorii de rețele publice mobile intră în piața relevantă a produsului, este necesar să fie evaluată situația existentă la nivelul pieței cu amănuntul.

Analiza piețelor relevante cu amănuntul corespunzătoare serviciilor de acces furnizate la puncte fixe⁴⁰ a condus la concluzia că serviciile de tip „homezone”/„officezone” furnizate de operatorii rețelelor de telefonie mobilă (pentru care procedura de „hand-over” nu este posibilă) fac parte din aceeași piață relevantă cu serviciile de acces furnizate prin intermediul unei linii analogice sau al unei linii de tip ISDN. Caracteristica principală a acestor servicii este aceea că nu asigură posibilitatea de „hand-over” (predare a gestiunii apelului la trecerea dintr-o celulă în alta), ci permit o mobilitate limitată (la trecerea din zona „acasă”/„birou” în aria de acoperire a rețelei mobile), în sensul în care un apel (primit sau efectuat) în zona de acoperire „acasă”/„birou”, asociată numărului asignat, nu este întrerupt dacă abonatul iese din această zonă. Utilizarea unor numere geografice sau independente de locație alocate de către ANCOM pentru serviciile de telefonie fixă reprezintă un indiciu suplimentar care susține caracterul de servicii de telefonie furnizate la puncte fixe. În plus, tarifele practicate la nivel cu amănuntul sunt la nivelul celor practicate pentru serviciile de telefonie la puncte fixe. Prin urmare, concluzia analizei a fost că serviciile de apeluri furnizate prin intermediul serviciilor de acces la puncte fixe de tip „homezone”/„officezone”, oferite de operatorii de rețele publice mobile și apelurile furnizate prin intermediul unei conexiuni de tip PSTN/ISDN fac parte din aceeași piață relevantă.

În mod corespunzător, **serviciile de terminare a apelurilor oferite de operatorii rețelelor publice mobile de telefonie pentru a furniza servicii de apeluri de voce la puncte fixe (pentru care nu este disponibilă procedura de „hand-over”) la nivelul pieței cu amănuntul sunt incluse în piața relevantă a produsului.** Totodată, având în vedere importanța scăzută pe care o

³⁹ Vodafone Romania S.A. și Orange România S.A. au început furnizarea unor astfel de servicii încă din anul 2007, iar Telekom Romania Mobile Communications S.A. și RCS & RDS S.A. din anul 2009.

⁴⁰ A se vedea „Referatul de aprobare la măsurile Autorității Naționale pentru Administrare și Reglementare în Comunicații de identificare, analiză și reglementare a piețelor relevante corespunzătoare serviciilor de acces la puncte fixe, originare a apelurilor la puncte fixe în rețelele publice de telefonie și serviciilor de tranzit comutat al apelurilor în rețelele publice de telefonie din România” din anul 2013, disponibil la http://www.ancom.org.ro/uploads/forms_files/Decizie_2013_1154_referat1389008295.pdf.

au aceste servicii pentru piață (la data de 31 decembrie 2022, doar 7% din liniile de acces corespunzătoare serviciilor de telefonie la puncte fixe erau de tipul „homezone”/„officezone”), includerea sau excluderea acestor servicii în/din piața relevantă a produsului nu afectează analiza concurențială realizată de ANCOM.

(iv) Analiza oportunității includerii în piața relevantă a serviciilor de terminare a apelurilor la numerotația geografică sau independentă de locație corespunzătoare serviciilor furnizate de către operatorii de rețele mobile, prin utilizarea acelorași terminale pe care sunt furnizate și serviciile de telefonie la numere nongeografice pentru servicii de comunicații electronice furnizate la puncte mobile (serviciile de tip „zona mea”)

Pe lângă serviciile de telefonie la puncte fixe de tip „homezone”/„officezone”, există și o altă categorie de servicii la puncte fixe, furnizate de operatorii de rețele mobile prin intermediul acelorași terminale la care sunt furnizate serviciile de telefonie la puncte mobile, pentru care zona de utilizare a numărului geografic/independent de locație asociat numărului de telefonie mobilă este predefinită - așa-numitele servicii de tip „zona mea”⁴¹. Această funcționalitate permite utilizarea unui număr de fix într-o zonă definită („zona mea”), utilizatorii finali putând fi sunați la tarife similare celor percepute pentru serviciile de telefonie la puncte fixe și beneficiind de tarife preferențiale pentru apelurile către alte rețele publice fixe. Practic, la baza serviciului de tipul „zona mea” stă o platformă de localizare care gestionează toate apelurile originare și terminate în zona definită de client. Fiind localizate pe platforma automată, toate apelurile inițiate și primite în zona configurată sunt taxate în funcție de numărul apelat. În afara zonei predefinite, poate fi utilizat numărul de mobil, în condițiile comerciale corespunzătoare serviciilor de telefonie la numere nongeografice pentru servicii de comunicații electronice furnizate la puncte mobile.

În cele ce urmează, se va analiza dacă serviciile de terminare corespunzătoare acestei categorii de servicii sunt parte a aceleiași piețe relevante a serviciilor de terminare a apelurilor la puncte fixe în rețelele publice de telefonie.

Din punct de vedere al utilizării, la data de 31 decembrie 2022, numărul total de minute terminate către astfel de numere fixe asociate serviciilor de tip „zona mea” era unul infim, de puțin peste 16.000 de minute, adică 0,0007% din numărul total de minute terminate în rețelele publice fixe pe parcursul anului 2022.

Din punct de vedere tehnic, utilizatorul are alocate două numere (fix și mobil), numărul mobil fiind definit în toate sistemele din rețea, în timp ce numărul fix este practic un „număr virtual”, definit doar la nivelul platformei inteligente. În momentul în care un utilizator este sunat pe numărul fix, apelul este rutat din rețea (pe baza unui număr de rutare special) către platforma inteligentă, iar, în cazul serviciului de tip „zona mea”, aceasta verifică dacă abonatul este sau nu în zona definită. Dacă abonatul se află în zona definită, platforma conectează apelul pe numărul de fix pentru ca terminalul utilizatorului să poată primi apelul și serviciul să se poată finaliza. Dacă abonatul nu se află în zona definită există trei posibilități de terminare a apelului, conform opțiunii alese de acesta: apelul este respins cu redarea unui anunț (mesaj de indisponibilitate), apelul este redirecționat către căsuța vocală sau apelul este redirecționat către numărul de mobil al abonatului (apelantul nu plătește decât tariful corespunzător apelului către numărul fix). Pe de altă parte, în momentul în care un utilizator este sunat pe numărul de mobil, platforma inteligentă nu este interogată (deoarece nu contează dacă abonatul se află sau nu în zona predefinită de utilizare când primește un apel pe numărul de mobil), iar serviciul se finalizează în rețea ca un apel normal către un număr de mobil.

În practică, tehnologia utilizată pentru terminarea apelurilor depinde de opțiunea apelatului în ceea ce privește alegerea rețelei de acces și este, prin urmare, lipsită de relevanță pentru apelant. Având

⁴¹ În septembrie 2008, Vodafone Romania S.A. a lansat serviciile Vodafone Zona Mea.

În vedere că rețeaua de acces a apelatului este diferită de cea a apelantului, operatorul care achiziționează servicii de terminare nu poate influența aceste alegeri.

În plus, tehnologia utilizată de rețeaua în care se termină apelurile nu este vizibilă pentru operatorul care achiziționează servicii de terminare, și nici faptul că apelurile sunt rutate prin intermediul platformei inteligente către un număr de mobil asociat. De asemenea, nu există numerotație dedicată exclusiv furnizării unor astfel de servicii. Operatorii de rețele mobile asignează aceeași numerotație geografică sau independentă de locație pentru toată gama de servicii similare serviciilor de telefonie furnizate la puncte fixe. Prin urmare, din punctul de vedere al cererii, serviciile de terminare a apelurilor către numerotația geografică sau independentă de locație aferentă serviciilor furnizate de către operatorii de rețele mobile, prin utilizarea aceluiași terminal pe care este furnizat și serviciul de telefonie la puncte mobile, sunt similare serviciilor de terminare a apelurilor către numerele alocate pentru furnizarea serviciilor de telefonie la puncte fixe.

În concluzie, ***serviciile de terminare a apelurilor către numerotația geografică sau independentă de locație aferentă serviciilor furnizate prin utilizarea aceluiași terminal prin intermediul căruia este furnizat și serviciul de telefonie la puncte mobile fac parte din piața relevantă a serviciilor de terminare a apelurilor de voce la puncte fixe.***

3.2.3. Analiză de substituibilitate între serviciile de terminare a apelurilor la puncte fixe către numerele geografice sau independente de locație, de tipul „oricine către oricine”, și serviciile de terminare a apelurilor către numerele naționale scurte pentru servicii de interes public la nivel național sau pentru servicii de interes general de forma 19vx sau 19vxy, pentru v=0-4

Planul Național de Numerotație prevede posibilitatea utilizării atât a numerelor geografice, cât și a numerelor independente de locație pentru furnizarea de servicii de comunicații electronice la puncte fixe.

În demersul de identificare a pieței relevante a produsului corespunzătoare serviciilor de terminare a apelurilor de voce la puncte fixe în rețelele publice de telefonie, *ANCOM consideră ca punct de plecare serviciile de terminare a apelurilor către numere geografice sau independente de locație (din domeniile OZ = 02 și OZ = 03 ale PNN), corespunzătoare furnizării de apeluri de tipul „oricine către oricine” la nivelul pieței cu amănuntul, urmând să aplice criteriile substituibilității cererii, respectiv ofertei, după caz, în scopul concluzionării cu privire la includerea/excluderea altor categorii de servicii de terminare a apelurilor de voce în/din piața relevantă a produsului.*

Numerele geografice includ atât numerele de abonat de 9 cifre (numere de forma ZABPQMCDU, din domeniile OZ = 02, 03 ale PNN), cât și numere de 6 cifre (numere de forma ZABPQM – 219xxx, 2AB9xx, 319xxx și 3AB9xx) pentru furnizarea unor servicii de interes general la nivel local pentru utilizatorii finali din aria geografică asociată indicativului de arie geografică respectiv. Utilizatorii finali folosesc, în mod normal, același furnizor pentru a iniția apeluri atât către numere geografice de 9 cifre, cât și apeluri către numere geografice de 6 cifre, tarifele practicate pentru cele două categorii de apeluri fiind similare. Astfel, conform art. 18 alin. (5) din Decizia președintelui ANCOM nr. 375/2013, tarifele apelurilor către numerele geografice de 6 cifre nu pot depăși tarifele apelurilor către numerele geografice de 9 cifre.

Numerele independente de locație sunt destinate serviciilor de comunicații electronice furnizate, în principal, la puncte fixe și se alocă, în prezent, din subdomeniile OZA = 037, 038 și 039 din PNN, ce includ numere de abonat de 9 cifre. Totodată, este important de subliniat că, începând cu sfârșitul anului 2018, numerele geografice de 9 cifre pot fi utilizate și în vederea furnizării de servicii de comunicații electronice la puncte fixe în condiții aplicabile numerelor independente de locație. Particularitatea numerelor independente de locație constă în faptul că punctul terminal corespunzător poate fi situat oriunde pe teritoriul național. De asemenea, în conformitate cu art. 19 alin. (5) din Decizia președintelui ANCOM nr. 375/2013, tarifele cu amănuntul practicate de un furnizor de servicii de comunicații

electronice pentru apelurile către numerele independente de locație nu pot depăși tarifele practicate de acesta pentru apelurile naționale către numere geografice.

În ceea ce privește numerele naționale scurte, conform art. 11 din Decizia președintelui ANCOM nr. 375/2013, există mai multe categorii de servicii de comunicații electronice ce pot fi accesate prin intermediul acestora, în funcție de forma lor, după cum urmează:

- numerele naționale scurte de forma 11v(xyz) sunt utilizate pentru accesul la servicii de urgență și la alte servicii armonizate la nivel european;
- numerele naționale scurte de forma 19vx sau de forma 19vxy sunt destinate furnizării unor servicii de interes public la nivel național sau a unor servicii de interes general;
- numerele naționale scurte interne de forma 12vx(y), 14vx(y), 15vx(y), 83vx(y), 84vx(y), 88v(x), 96vx(y), 97vx(y), 98vx(y) și 99vx(y) sunt folosite pentru furnizarea unor servicii cu valoare adăugată sau a unor servicii specifice de rețea.

În ceea ce privește substituibilitatea cererii, având în vedere scopul pentru care utilizatorii finali realizează apeluri către aceste categorii de numere naționale scurte, dar și modul de implementare a acestora în rețelele operatorilor care asigură terminarea apelurilor la numerele respective, ANCOM reevaluează potențialul de substituibilitate între serviciile de terminare a apelurilor la puncte fixe (apeluri de tipul „origine către origine”) și serviciile de terminare a apelurilor către numerele naționale scurte pentru servicii de interes public la nivel național sau pentru servicii de interes general de forma 19vx sau 19vxy.

Potrivit prevederilor art. 2 alin. (1) lit. a) din Decizia președintelui ANCOM nr. 379/2013⁴², serviciul de interes public la nivel național reprezintă un serviciu care răspunde unor cerințe de interes public, accesibil publicului atât din punct de vedere funcțional, cât și al tarifelor, prin intermediul căruia se urmărește asigurarea informațiilor sau serviciilor de importanță pentru societate. Potrivit prevederilor art. 2 alin. (1) lit. b) din același act normativ, serviciul de interes general este un serviciu care răspunde nevoilor utilizatorilor finali de a obține informații, consultanță, asistență din diverse domenii de activitate. Accesul utilizatorilor finali la servicii de interes public la nivel național sau la servicii de interes general se realizează prin intermediul numerelor naționale scurte de forma 19vx sau 19vxy. Art. 28 din Decizia președintelui ANCOM nr. 375/2013 indică exemple de servicii de interes public la nivel național sau de servicii de interes general care ar putea fi furnizate prin intermediul numerelor naționale scurte de forma 19vx sau 19vxy, după cum urmează:

- a) siguranța cetățeanului (poliție, jandarmerie etc.);
- b) servicii de asistență medicală;
- c) deranjamente utilități publice (telefon, gaze, energie electrică, apă/canal etc.);
- d) asistența cetățeanului (protecția consumatorului, Avocatul Poporului etc.);
- e) servicii de informații (informații transporturi feroviare, informații transporturi aeriene, starea vremii, starea drumurilor, culturale, sportive etc.);
- f) asistență abonați servicii de comunicații electronice (relații cu clienții, ghidul serviciilor etc.);
- g) servicii de consultanță din diferite domenii de activitate (activități medicale, legislative, bancare etc.);
- h) alte servicii de interes general (asistență rutieră, suport tehnico-profesional etc.).

În particular, în ceea ce privește tarifele percepute utilizatorilor finali pentru accesul la servicii de interes general prin intermediul numerelor naționale scurte de forma 19vx sau 19vxy, dispozițiile art. 6 alin. (2) și (3) din Decizia președintelui ANCOM nr. 379/2013 fac distincția între:

a) apelurile către numerele de forma 19vx sau 19vxy, unde $v=0-4$, în cazul cărora tariful cu amănuntul nu poate fi mai mare decât cel perceput pentru realizarea apelurilor naționale, asociat planului tarifar aplicat fiecărui utilizator final;

⁴²Decizia președintelui ANCOM nr. 379/2013 privind alocarea și utilizarea numerelor naționale scurte pentru servicii de interes public la nivel național sau pentru servicii de interes general, cu modificările ulterioare.

b) apeluri către numerele de forma 19vx sau 19vxy, unde $v=5-9$, în cazul cărora tariful cu amănuntul nu poate depăși pragul de 0,6 euro/minut, fără TVA.

De asemenea, potrivit dispozițiilor art. 6 alin. (2) din Decizia președintelui ANCOM nr. 379/2013, limita de la lit. a) mai sus-menționată se aplică și în cazul tarifelor percepute utilizatorilor finali pentru accesul la servicii de interes public la nivel național.

Așa cum a fost evidențiat și în analiza piețelor cu amănuntul a apelurilor la puncte fixe⁴³, din perspectiva substituibilității cererii, având în vedere funcționalitatea, respectiv condițiile economice de furnizare a serviciilor de apeluri către numerele naționale scurte de forma 19vx sau 19vxy, acestea pot fi împărțite în apeluri pentru servicii de interes public la nivel național sau general care sunt considerate de utilizatorii finali substituibile apelurilor de tipul „oricine către oricine”, respectivele servicii de interes public la nivel național sau general putând fi accesate și prin intermediul unor apeluri obișnuite către numere naționale geografice sau nongeografice pentru servicii furnizate la puncte fixe sau mobile (pentru $v=0-4$), și, respectiv, apeluri pentru servicii de interes general care sunt asimilate apelurilor către servicii cu valoare adăugată, având în vedere caracteristicile diferite, scopul de consum diferit și modalitatea diferită de tarifare (pentru $v=5-9$).

Prin urmare, în principiu, din punctul de vedere al utilizatorilor finali, al caracteristicilor de funcționalitate și preț, dintre toate categoriile de servicii care pot fi accesate prin intermediul numerelor naționale scurte prevăzute de dispozițiile art. 11 din Decizia președintelui ANCOM nr. 375/2013, rezultă că numai apelurile către numerele naționale scurte de forma 19vx sau 19vxy, unde $v=0-4$, pentru servicii de interes public la nivel național sau servicii de interes general pot fi considerate ca fiind în aceeași piață cu apelurile de tipul „oricine către oricine”.

Din punct de vedere tehnic, terminarea către aceste numere se realizează în același mod ca terminarea apelurilor către numere geografice sau independente de locație.

În ceea ce privește substituibilitatea ofertei, având în vedere condițiile tehnice și legale de furnizare a accesului la astfel de servicii, un furnizor poate intra pe piață pentru a oferi utilizatorilor finali posibilitatea de a apela numere naționale scurte de forma 19vx sau 19vxy, unde $v=0-4$, pentru servicii de interes public la nivel național sau servicii de interes general într-un interval scurt de timp și fără costuri considerabile, în cazul unei creșteri cu 5-10% a tarifelor de către un furnizor monopolist ipotetic.

În consecință, ANCOM consideră că ***serviciile de terminare a apelurilor către numerele naționale scurte de forma 19vx sau 19vxy, unde $v=0-4$, pentru servicii de interes public la nivel național sau pentru servicii de interes general sunt incluse în aceeași piață relevantă cu serviciile de terminare a apelurilor de voce la puncte fixe (geografică sau independentă de locație), de tipul „oricine către oricine”.***

3.2.4. Analiză de substituibilitate între serviciile de terminare a apelurilor de voce la puncte fixe (numerele geografice sau independente de locație), de tipul „oricine către oricine” și serviciile de terminare a apelurilor către numerele nongeografice pentru servicii cu valoare adăugată, respectiv serviciile de terminare a apelurilor către numere nongeografice din subdomeniul 0870 al PNN, pentru acces la servicii de transmisiuni de date și la internet, prin dial-up

Conform Anexei la PNN, există anumite plaje de numerotație care pot fi folosite pentru furnizarea de servicii cu valoare adăugată sau alte servicii de comunicații electronice. În prezent, se disting următoarele categorii relevante pentru analiza de piață:

- numere din subdomeniul 0800, numere cu acces gratuit pentru apelant;

⁴³A se vedea „Referatul de aprobare la măsurile ANCOM de identificare, analiză și reglementare a piețelor relevante cu amănuntul corespunzătoare serviciilor de acces și serviciilor de apeluri furnizate la puncte fixe”, pag. 62-63, disponibil pe pagina de internet a ANCOM la următoarea adresă: http://www.ancom.org.ro/uploads/forms_files/126761704_referat_aprobare_access_and_calls.pdf.

- numere din subdomeniile 0801, numere pentru servicii cu costuri partajate⁴⁴; acestea pot fi utilizate și ca numere de acces universal;
- numere din subdomeniul 0805, numere utilizate pentru servicii cu trafic atipic;
- numere din subdomeniul 0870, numere pentru accesul la servicii de transmisiuni de date și la internet;
- numere din domeniul 0Z = 09, numere pentru servicii cu tarif special;
- numere naționale scurte de forma 19vx sau 19vxy, unde v=5-9, numere pentru servicii de interes general;
- numere naționale scurte pentru servicii armonizate la nivel european – numere naționale pentru servicii armonizate cu caracter social⁴⁵, de forma 116(xyz), numere cu acces gratuit pentru apelant, respectiv numere naționale pentru serviciile de informații privind abonații, de forma 118(xyz), numere cu tarif special.

Având în vedere că, din punct de vedere tehnic și al mecanismelor de tarifare, serviciile de terminare a apelurilor către numere naționale nongeografice pentru servicii cu valoare adăugată și serviciile de terminare a apelurilor către numere nongeografice din subdomeniul 0870 pentru acces la servicii de transmisiuni de date și internet prin dial-up prezintă similitudini la nivelul pieței de gros, substituibilitatea între fiecare categorie de servicii de terminare către numerele corespunzătoare acestor servicii și serviciile de terminare a apelurilor de tipul „oricine către oricine” se reanalizează împreună.

Cererea pentru serviciile de terminare a apelurilor la numerele geografice sau independente de locație pentru furnizarea de servicii la puncte fixe, pentru terminarea apelurilor la numere nongeografice pentru servicii cu valoare adăugată sau pentru terminarea apelurilor la numere nongeografice din subdomeniul 0870 pentru acces la servicii de transmisiuni de date și la internet prin dial-up provine, de regulă, din partea operatorilor rețelelor din care se originează/prin care se tranzitează apelurile în vederea asigurării conectivității utilizatorilor finali și furnizării unor servicii complete abonaților proprii (figura nr. III.4.).

Figura nr. III.4. Schemă generală a segmentului de rețea corespunzător furnizării serviciilor de terminare a apelurilor la puncte fixe, în funcție de destinația apelată

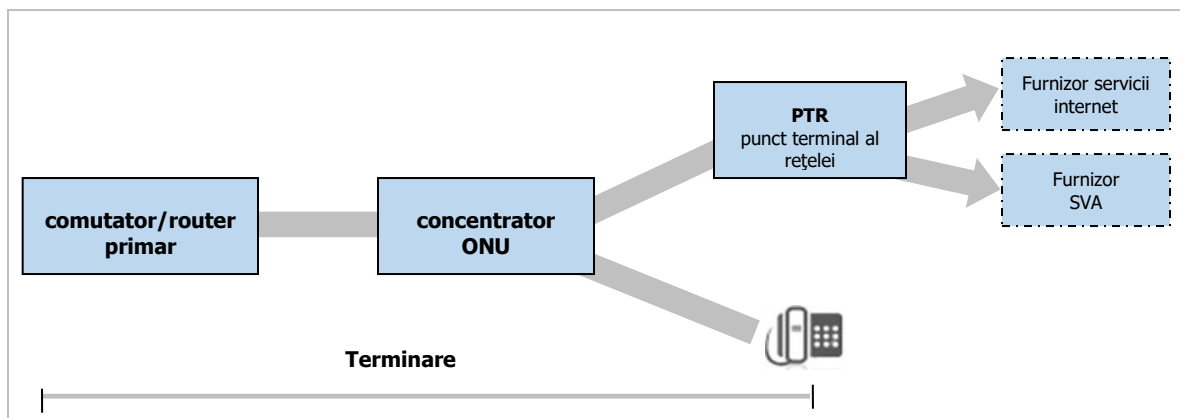

Sursă: ANCOM

⁴⁴ Numerele pentru servicii cu costuri partajate sunt utilizate pentru accesul la servicii pentru care tariful apelului către aceste numere este partajat între apelant și abonat căruia i s-a asignat numărul respectiv.

⁴⁵ Serviciile armonizate cu caracter social reprezintă servicii care corespund unei descrieri comune la nivel european, accesibile cetățenilor prin intermediul unui număr cu acces gratuit pentru apelant, care pot fi utile vizitatorilor din alte țări și care răspund unor nevoi specifice, care contribuie în special la bunăstarea și siguranța cetățenilor sau ale unor anumite categorii de cetățeni ori care ajută cetățenii aflați în dificultate, în conformitate cu art. 2 alin. (1) lit. a) din Decizia președintelui Autorității Naționale pentru Reglementare în Comunicații și Tehnologia Informației nr. 321/2008 privind alocarea și utilizarea unor numere naționale scurte pentru servicii armonizate la nivel european, cu modificările ulterioare.

Din punct de vedere funcțional, nu există diferențe între serviciile de terminare a apelurilor pentru a asigura accesul utilizatorilor finali la serviciile cu valoare adăugată, respectiv la serviciile de transmisiuni de date/internet prin dial-up, pe de o parte, și serviciile de terminare a apelurilor de tipul „oricine către oricine” la locațiile individuale ale utilizatorilor finali, pe de altă parte.

Elementul principal de diferențiere îl reprezintă faptul că apelurile către utilizatorii finali necesită, de regulă, servicii de terminare geografică, în timp ce apelurile către furnizorii de servicii cu valoare adăugată ori servicii de transmisiuni de date și acces la internet implică terminarea la numere nongeografice. În mod concret, în cazul furnizorilor de servicii cu valoare adăugată ori servicii de transmisiuni de date și acces la internet, aceștia achiziționează o facilitate diferită (accesul la o platformă inteligentă) de serviciul de terminare pentru a oferi publicului larg servicii de conținut, respectiv servicii de transmisiuni de date sau acces la internet prin dial-up. De asemenea, o altă trăsătură specifică a serviciilor cu valoare adăugată sau a celor de transmisiuni de date/internet prin dial-up o reprezintă posibilitatea furnizorilor de servicii de conținut sau acces la internet de a opta pentru utilizarea rețelelor mai multor furnizori (a oferi accesul la respectivele servicii de conținut utilizatorilor conectați la rețelele de comunicații electronice ale mai multor furnizori), operatorul rețelei în care se termină apelurile respective confruntându-se în acest mod cu existența unor presiuni concurențiale care îl pot împiedica să practice tarife excesive.

În ceea ce privește condițiile de comercializare, există diferențe semnificative între categoriile de apeluri care au fost analizate la nivelul piețelor cu amănuntul (spre exemplu, în cazul apelurilor de tipul „oricine către oricine”, respectiv în cazul apelurilor către servicii cu valoare adăugată ori pentru accesul de tip dial-up la internet), ceea ce influențează în mod direct cererea din partea utilizatorilor finali pentru respectivele servicii și, implicit, cererea pentru servicii de terminare a apelurilor la numerotația corespunzătoare. Așadar, ca urmare a aplicării unor principii tarifare diferite (și anume, „*partea apelantă plătește*”, „*partea apelată plătește*” sau partajarea tarifului) în cazul fiecărei categorii de servicii de apeluri către servicii cu valoare adăugată ori pentru accesul la servicii de transmisiuni de date și internet, prin dial-up, structura tarifelor practicate pe piața cu amănuntul și a fluxului de plăți între operatorii implicați diferă semnificativ de la un serviciu la altul și determină constrângeri concurențiale la nivelul piețelor de gros corespunzătoare serviciilor de interconectare.

Astfel, dacă structura tarifelor cu amănuntul pentru apelurile de tipul „oricine către oricine” realizate de utilizatorii finali nu poate determina presiuni concurențiale asupra tarifelor de terminare practicate, în principal din cauza aplicării principiului „*partea apelantă plătește*”, în cazul apelurilor către serviciile de rețea inteligentă, tarifele la nivel cu amănuntul includ și sume care nu se referă la serviciile de bază furnizate, fiind stabilite de abonatul serviciului de rețea inteligentă în funcție de tipul serviciului pe care dorește să-l ofere – apeluri gratuite (folosind numerotație din subdomeniul 0ZAB = 0800 din PNN sau numere naționale scurte pentru servicii armonizate cu caracter social de forma 116(xyz)), apeluri cu costuri partajate (folosind numerotație din subdomeniul 0ZAB = 0801 din PNN) sau apeluri cu tarif special (utilizând numerotație din domeniul 0Z = 09 din PNN sau numere naționale scurte de forma 19vx sau 19vxy, unde v=5-9), având abilitatea de a genera presiuni concurențiale asupra tarifelor de terminare practicate. O parte din încasările provenite din tarifele practicate pe piața cu amănuntul revine abonatului serviciului de rețea inteligentă (furnizorului serviciului de conținut), iar în cazul apelurilor gratuite, suma datorată de abonatul serviciului de rețea inteligentă către operatorul în rețeaua căruia se termină apelurile este rezultatul unor negocieri directe între aceștia.

De asemenea, este important de adăugat faptul că, în cazul interconectării în vederea asigurării accesului la serviciile cu valoare adăugată sau la serviciile de transmisiuni de date sau acces la internet oferite/implementate de un alt operator, operatorul care termină apelul și care utilizează platforma inteligentă pentru a pune la dispoziție serviciul unui terț este cel care asigură valoarea adăugată a serviciului respectiv, dar facturarea utilizatorului final se realizează, de regulă, de operatorul care originează apelul.

Având în vedere faptul că ambele categorii de utilizatori finali, pe de o parte, și furnizorii de servicii (furnizorii de servicii de conținut, furnizorii de servicii de acces la internet, alți operatori

economici) în calitate de abonați, pe de altă parte, au nevoie de asigurarea conectivității între partea apelantă și partea apelată, în cele ce urmează sunt prezentate (mai detaliat sau mai schematic, după caz) fluxurile de plăți specifice fiecărei categorii de apeluri, care pot implica în unele cazuri toate cele trei categorii de servicii de interconectare pentru servicii de voce (originare, tranzit și terminare).

Astfel, în funcție de tipul de apeluri pentru care sunt necesare serviciile de terminare analizate, principalele fluxuri de plăți corespund (i) apelurilor pentru servicii cu acces gratuit pentru apelant, (ii) apelurilor pentru servicii cu costuri partajate, (iii) apelurilor pentru servicii cu trafic atipic, (iv) apelurilor pentru servicii de transmisiuni de date/acces la internet prin dial-up și, respectiv, (v) apelurilor pentru servicii cu tarif special.

(i) *Serviciile de terminare în cazul apelurilor pentru servicii cu acces gratuit pentru apelant*

Figura nr. III.5. prezintă fluxurile de trafic și de plăți pentru apeluri către numerele cu acces gratuit pentru apelant (apeluri către numere naționale din subdomeniul 0ZAB = 0800 al PNN și, respectiv, apeluri către numere naționale pentru servicii armonizate cu caracter social, de forma 116(xyz) alocate unui furnizor alternativ) în ipoteza în care apelul este originat în altă rețea. Un astfel de apel este originat de către un utilizator final prin formarea unui număr din subdomeniul 0ZAB = 0800 sau a unui număr din domeniul 116(xyz), utilizate de un furnizor alternativ sau de o terță parte, apelul fiind rutat către destinația specificată de abonatul serviciului (apelatul - de exemplu, o societate comercială), destinație care poate consta în unul sau mai multe numere naționale geografice sau numere independente de locație pentru servicii de telefonie la puncte fixe.

Rutarea apelurilor către diferitele destinații se face în funcție de un set de parametri predefiniți de către abonatul serviciului (locația geografică a apelantului, ora la care se apelează, alegerile făcute de apelant la indicațiile robotului, o anumită cotă procentuală din apeluri ș.a.m.d.).

Figura nr. III.5. Apeluri către numere cu acces gratuit pentru apelant – numere din subdomeniul 0ZAB = 0800 al PNN și, respectiv, către numere de forma 116(xyz) pentru servicii armonizate cu caracter social alocate altor furnizori

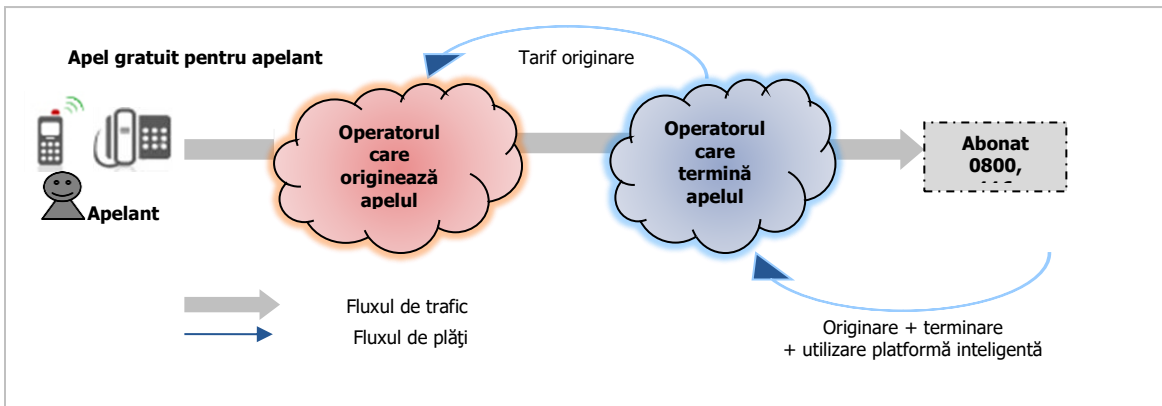

Sursă: ANCOM

Apelurile către numerele din subdomeniul 0ZAB = 0800 al PNN sau către numerele de forma 116(xyz) sunt gratuite pentru utilizatorii finali ai operatorului care originează apelul. Operatorii în rețelele cărora sunt terminate apelurile plătesc operatorului care originează apelul un tarif pentru serviciul de interconectare în vederea originării apelurilor către aceste numere și, în schimb, încasează un tarif negociat de la abonatul serviciului de rețea inteligentă (de exemplu, abonatul serviciului 0800). Astfel, fluxul de plăți în cazul acestor servicii se realizează la nivelul pieței cu amănuntul, neincluzând tariful serviciului de interconectare în vederea terminării apelurilor către terți, tarif perceput pe piața de gros.

Aplicarea acestui principiu implică faptul că abonatul serviciului este direct interesat să minimizeze cuantumul tarifelor pe care le plătește operatorului rețelei de la care achiziționează serviciul. Astfel, acest aspect se reflectă în relațiile sale comerciale cu operatorul rețelei care îi oferă serviciul la nivelul pieței cu amănuntul, iar nu în nivelul tarifelor de interconectare practicate la nivelul pieței de gros. Mai mult, este important de precizat că fluxul de plăți de la nivelul pieței de gros nu include plata serviciului de interconectare în vederea terminării apelurilor către terți.

(ii) Serviciile de terminare în cazul apelurilor pentru care costurile sunt partajate⁴⁶

Serviciile cu costuri partajate sunt servicii de rețea inteligentă pe care utilizatorii finali de servicii de telefonie (apelanții) le pot accesa prin apelarea unui anumit număr național nongeografic din subdomeniul OZAB = 0801 al PNN, apelul fiind rutat către destinația specificată de abonatul serviciului cu cost partajat, destinație care poate consta în unul sau mai multe numere naționale geografice sau independente de locație pentru servicii de telefonie furnizate la puncte fixe. Costurile apelului către serviciile cu cost partajat sunt împărțite între utilizatorul final (apelantul) și abonatul serviciului apelat (de exemplu, o societate comercială).

În conformitate cu art. 22 alin. (2) din Decizia președintelui ANCOM nr. 375/2013, tariful perceput utilizatorului final (apelantului) pentru accesarea unor servicii cu valoare adăugată prin intermediul unui număr din subdomeniul OZAB = 0801 nu pot depăși tariful unui apel național în interiorul rețelei.

În practică, interesul pentru serviciile cu costuri partajate este foarte scăzut, fapt demonstrat și de lipsa acordurilor de interconectare încheiate între operatori pentru asigurarea accesului din alte rețele la aceste servicii. De asemenea, până în luna februarie 2023, au fost alocate numere din subdomeniul OZAB = 0801 către un număr de doar 3 furnizori (Dialoga Group RMN S.R.L., Nextgen Communications S.R.L. și Orange Romania Communications S.A.). De asemenea, din răspunsurile operatorilor la chestionarul transmis în scopul revizuirii pieței relevante corespunzătoare serviciilor de terminare a apelurilor de voce la puncte fixe în rețelele publice de telefonie a rezultat că, la sfârșitul anului 2022, Orange Romania Communications S.A. era singurul furnizor care asigura numere pentru servicii cu costuri partajate, numerele alocate acestor servicii fiind apelabile doar în rețeaua proprie.

În condițiile în care, la nivelul pieței de gros, ar exista acorduri de interconectare între operatori pentru serviciile cu costuri partajate, în funcție de înțelegerile dintre aceștia, ar putea fi identificate, teoretic, mai multe fluxuri de plăți:

- operatorul rețelei în care se termină apelul ar plăti operatorului rețelei în care este originat apelul tariful de interconectare în vederea originării apelurilor la puncte fixe;
- nu ar exista flux de plăți între operatorul rețelei în care se termină apelul și operatorul rețelei în care este originat apelul, fiecare dintre cei doi recuperându-și costurile de interconectare din tarifele percepute la nivel cu amănuntul apelantului și, respectiv, abonatului serviciului;
- operatorul rețelei în care se termină apelul ar percepe operatorului rețelei în care este originat apelul tariful de interconectare în vederea terminării la puncte fixe a apelurilor de voce, care va fi recuperat din tariful cu amănuntul perceput utilizatorului final.

Fluxurile de plăți descrise în primele două cazuri nu includ plata serviciului de interconectare în vederea terminării apelurilor în alte rețele, iar, în ultimul caz, abonatul serviciului are posibilitatea de a negocia tariful de terminare a apelurilor la numărul care i-a fost asignat în baza contractului cu operatorul rețelei de terminare, în funcție de condițiile concurențiale existente pe piață.

(iii) Serviciile de terminare în cazul apelurilor pentru servicii cu trafic atipic

⁴⁶ Shared costs, în engleză.

Serviciile cu trafic atipic presupun originarea unui număr mare de apeluri în intervale scurte de timp (de exemplu, televotare). Aceste servicii sunt furnizate prin intermediul unei platforme inteligente la care orice utilizator final al unui serviciu de telefonie (apelantul) are acces prin apelarea unui anumit număr național nongeografic din subdomeniul OZAB = 0805 al PNN, alocat operatorului rețelei inteligente care asigură accesul la serviciul cu valoare adăugată. Utilizatorul final (apelantul) va plăti un tarif mai mare decât tariful normal pentru un apel deoarece acest tarif perceput este compus din costul apelului și costul aferent utilizării platformei inteligente.

În România, conform informațiilor valabile la începutul anului 2023, numere naționale nongeografice din subdomeniul OZAB = 0805 din PNN erau alocate unui număr de 3 furnizori (Iristel Romania S.R.L., Nextgen Communications S.R.L. și Orange Romania Communications S.A.), ⌘ fiind singurul furnizor care activase numere din acest subdomeniu.

Chiar dacă nu a existat trafic către numere din subdomeniul 0805 pe parcursul perioadei de raportare, în contextul analizei de piață corespunzătoare serviciilor de terminare a apelurilor de voce la puncte fixe în rețelele publice de telefonie, acestea sunt re-analizate, având în vedere că serviciile de apeluri către numere din subdomeniul OZAB = 0805 din PNN pot fi furnizate într-un interval de timp scurt și fără investiții semnificative de către furnizorii care dețin drept de utilizare a resurselor de numerotație respective și care operează deja o platformă inteligentă (furnizează deja servicii de acces la servicii cu valoare adăugată).

Fluxurile de trafic și plăți aferente serviciilor de apeluri către numere pentru servicii cu trafic atipic sunt similare celor ale serviciilor de apeluri către numere nongeografice din domeniul OZ = 09 al PNN, pentru servicii cu tarif special și vor fi prezentate în cele ce urmează.

Nivelul de concurență în cazul furnizării serviciilor cu trafic atipic depinde de puterea de contracarare sau negociere a abonatului serviciului. Aceasta se manifestă, de regulă, atunci când abonatul serviciului achiziționează un volum important de servicii oferite de operator, când poate migra, cu costuri reduse, către surse alternative de achiziționare a serviciilor respective, posibilitate strâns legată de numărul de operatori prezenți pe piață care oferă servicii de rețea inteligentă, sau când abonatul serviciului și-ar putea auto-furniza serviciile respective. Prin urmare, în acest caz, abonatul serviciului are posibilitatea de a negocia tariful de terminare a apelurilor la numărul care i-a fost asignat în baza contractului cu operatorul rețelei de terminare, în funcție de condițiile concurențiale existente pe piață.

(iv) Serviciile de terminare în cazul apelurilor pentru servicii de transmisiuni de date/acces la internet prin dial-up (0870)

În România, serviciile de transmisiuni de date și, respectiv, acces la internet prin dial-up, prin intermediul apelurilor către numere din subdomeniul OZAB = 0870 al PNN nu mai sunt utilizate, traficul prin această modalitate fiind inexistent, conform celei mai recente raportări de date statistice.

Din cei 3 furnizori de rețele publice de telefonie fixă care, la începutul anului 2023, aveau dreptul de a asigna resurse de numerotație din subdomeniul OZAB = 0870 al PNN pentru acces la servicii de transmisiuni de date și la internet, prin dial-up, pe baza licențelor de utilizare a resurselor de numerotație acordate, numai Orange Romania Communications S.A. oferea furnizorilor de servicii de transmisiuni de date/acces la internet posibilitatea de a se conecta la rețeaua sa pentru a putea furniza servicii de acces de tip dial-up la transmisiuni de date/internet pe piața cu amănuntul prin utilizarea unor numere nongeografice.

Acordurile pentru furnizarea serviciilor de acces dial-up la transmisiuni de date/internet, utilizând numere nongeografice de forma 0870xxxxxx, se caracterizează prin faptul că tarifele cu amănuntul sunt stabilite de furnizorul de servicii de internet, iar utilizatorul final plătește utilizarea serviciului de transmisiuni de date/internet furnizorului serviciului de acces sau operatorului în rețeaua căruia este originat apelul, în funcție de durata fiecărui apel pentru acces la internet. Operatorul în rețeaua căruia sunt approximate apelurile către un număr de forma 0870xxxxxx colectează sumele corespunzătoare acestui

trafic, urmând ca decontarea cu furnizorul serviciului de transmisiuni de date/acces la internet să se realizeze conform contractului încheiat între aceste părți.

Mai mult, operatorul rețelei în care s-ar termina apelurile dial-up este și operatorul rețelei în care s-ar origina, în speță Orange Romania Communications S.A., practic neexistând relații comerciale la nivelul pieței de gros a serviciilor de terminare la numere nongeografice de forma 0870xxxxxx, și nu se întrevede o schimbare în acest sens în orizontul de timp al analizei de piață, dată fiind cererea aproape inexistentă pentru aceste servicii. În practică, pe întregul parcurs al perioadei analizate (2016-2022), aceste servicii au fost folosite, în principal, pentru redundanță (legături de back-up) corespunzătoare unor conexiuni pentru servicii complexe ce trebuie asigurate în permanență, cu un nivel ridicat de disponibilitate.

(v) Serviciile de terminare în cazul apelurilor pentru servicii cu tarif special

Prin apelarea numerelor nongeografice din domeniul OZ = 09 al PNN pentru servicii cu tarif special, utilizatorilor finali le sunt furnizate servicii de conținut prin intermediul unei platforme inteligente, aceste resurse de numerotație fiind alocate operatorilor de rețele inteligente, care asigură accesul la serviciile cu valoare adăugată. În cazul apelurilor către numere nongeografice din domeniul OZ = 09 al PNN pentru servicii cu tarif special, operatorul din rețeaua căruia sunt originare apelurile încasează tariful cu amănuntul de la abonații proprii (figura nr. III.6.). Utilizatorul final (apelantul) plătește un tarif mai mare decât tariful normal pentru un apel deoarece acest tarif perceput este compus din costul apelului, costul aferent utilizării platformei inteligente, precum și costul informației și/sau serviciului de conținut obținut prin intermediul apelului respectiv.

Furnizarea de servicii de interes general prin apelarea numerelor naționale scurte de forma 19vx sau 19vxy, unde v=5-9, se realizează, teoretic, în mod similar furnizării de servicii de apeluri către numerele nongeografice din domeniul OZ = 09 al PNN, fluxurile financiare implicate fiind cele descrise mai sus. Din informațiile disponibile Autorității, rezultă că serviciile care erau furnizate pe numerele respective conform precedentei analize de piață⁴⁷ nu mai sunt accesibile în prezent. Orange Romania Communications S.A. este singurul operator care deține dreptul de utilizare a unor astfel de resurse de numerotație, licența urmând să expire la începutul anului 2024.

Operatorul rețelei în care se termină apelul percepe din tariful cu amănuntul, colectat de către operatorul rețelei de unde se originează apelul, tariful de interconectare în vederea terminării la puncte fixe a apelurilor, costurile aferente utilizării platformei inteligente a operatorului rețelei în care se termină apelul, precum și partea din tariful cu amănuntul corespunzătoare valorii adăugate a serviciului respectiv, urmând a se deconta cu furnizorul de servicii cu valoare adăugată în ceea ce privește costul furnizării acestora.

⁴⁷ Aceste servicii erau ora exactă (1958) și informații diverse (1951).

Figura nr. III.6. Apeluri către numere pentru servicii cu tarif special

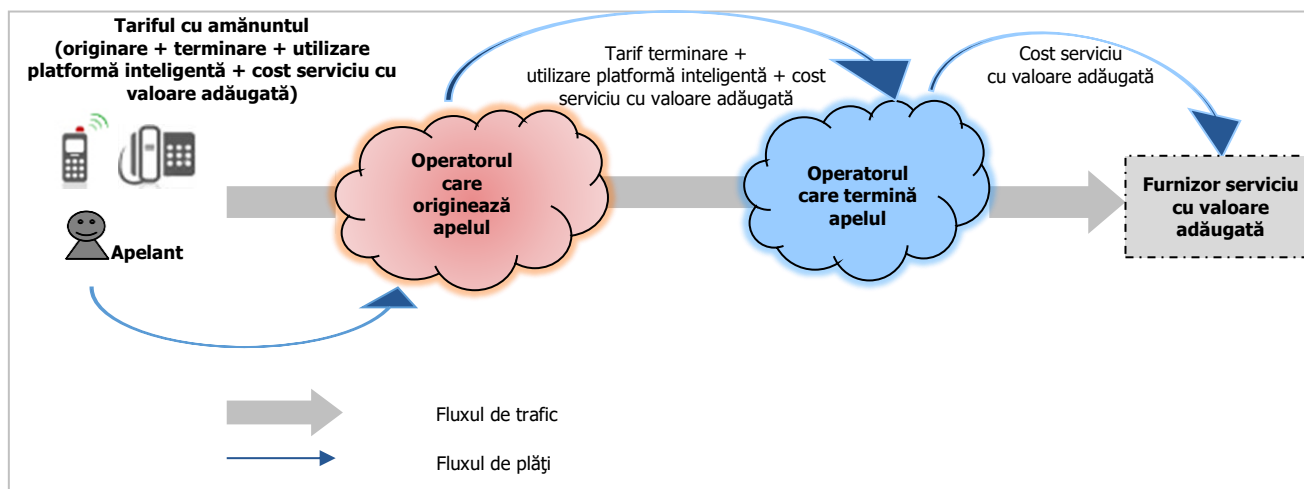

Sursă: ANCOM

Astfel, și în această situație, nivelul de concurență în cazul furnizării acestor servicii depinde de puterea de contracarare sau negociere a abonatului serviciului. Aceasta se manifestă, de regulă, atunci când abonatul serviciului achiziționează un volum important din serviciile oferite de operator, când poate migra, cu costuri reduse, către surse alternative de achiziționare a serviciilor respective, posibilitate strâns legată de numărul de operatori prezenți pe piață care oferă servicii de rețea inteligentă, sau când abonatul serviciului și-ar putea auto-furniza produsele respective. Prin urmare, în acest caz, abonatul serviciului are posibilitatea de a negocia tariful de terminare a apelurilor la numărul care i-a fost asignat în baza contractului cu operatorul rețelei de terminare, în funcție de condițiile concurențiale existente pe piață.

În ceea ce privește numerele naționale scurte pentru informații privind abonații, există 2 furnizori care au alocate astfel de numere, interesul pentru aceste servicii fiind extrem de scăzut. Fluxurile de trafic și plăți aferente serviciilor de apeluri către numere scurte de forma 118(xyz) pentru servicii de informații privind abonații sunt similare celor ale serviciilor de apeluri către numere nongeografice din domeniul 0Z = 09 al PNN, pentru servicii cu tarif special.

Analizând informațiile cu privire la categoriile de numere descrise mai sus, se observă că factorul principal de diferențiere între serviciile de terminare a apelurilor către servicii cu valoare adăugată, respectiv servicii de transmisiuni de date și acces la internet, pe de o parte, și serviciile de terminare a apelurilor la puncte fixe, la numere geografice sau independente de locație, pentru apeluri de tipul „oricine către oricine”, pe de altă parte, îl reprezintă posibilitatea pe care o are un furnizor de servicii cu valoare adăugată sau de servicii de acces la transmisiuni de date și internet de a negocia tarifele cu operatorul rețelei în care se termină apelurile. De altfel, un astfel de punct de vedere este exprimat și în Nota Explicativă ce însoțește Recomandarea CE⁴⁸, menționându-se că serviciile de terminare către numerotația nongeografică asignată furnizorilor de servicii cu valoare adăugată și alte servicii sunt caracterizate de o dinamică concurențială diferită de cea corespunzătoare serviciilor de terminare a apelurilor la puncte fixe, în cazul apelurilor de tipul „oricine către oricine”. Prin urmare, cu toate că aceste două categorii de servicii de terminare prezintă aceeași funcționalitate din punct de vedere al modalității de furnizare, ele formează piețe distincte ale produsului, urmare a diferențelor existente între mecanismele de tarifare și între fluxurile financiare asociate acestora, substituibilitatea cererii fiind inexistentă.

⁴⁸ A se vedea SWD(2020) 337 final - Nota Explicativă ce însoțește Recomandarea Comisiei Europene (UE) 2020/2245, secțiunea 4.2.1., „Non-geographic numbers other than the mobile numbers”, pag. 74.

Din punct de vedere al substituibilității ofertei, terminarea apelurilor la puncte fixe necesită, în majoritatea cazurilor, servicii de terminare la nivel geografic și, implicit, rețele de acces locale, cu o acoperire geografică semnificativă. Apelurile către serviciile cu valoare adăugată, servicii de acces la transmisiuni de date și internet sau celelalte servicii de comunicații electronice considerate anterior implică terminare nongeografică care poate fi furnizată fără operarea unei rețele cu un grad mare de acoperire. În același timp, din punct de vedere al eficienței investițiilor și al profitabilității operatorilor de rețele, există diferențe semnificative între punerea la dispoziție de puncte de acces abonaților serviciilor de rețea inteligentă (furnizori de servicii cu valoare adăugată) sau furnizorilor de servicii de transmisiuni de date și de acces de tip dial-up la internet, pe de o parte, respectiv punerea la dispoziție de puncte de acces utilizatorilor finali, pe de altă parte, prima opțiune fiind mai profitabilă. Prin urmare, un furnizor poate intra pe piață într-un interval de timp relativ redus pentru a oferi servicii de terminare a apelurilor pentru servicii de rețea inteligentă, ca urmare a unei creșteri cu 5-10% a tarifelor unui furnizor monopolist ipotetic, fără a fi nevoie de investiții majore și fără a înregistra costuri greu sau imposibil de recuperat.

În ceea ce privește posibilitatea de a oferi servicii de terminare a apelurilor la numerele geografice sau independente de locație, pentru a putea furniza, la nivel cu amănuntul, apeluri de tipul „oricine către oricine”, investițiile ridicate pe care le presupune construirea unei rețele de acces, respectiv existența economiilor de scară și de scop, specifice unei astfel de rețele, împiedică intrarea pe piață a unui furnizor într-o perioadă de timp rezonabilă și fără asumarea unor costuri sau riscuri considerabile.

Așadar, pe baza analizei criteriilor substituibilității cererii și ofertei, ANCOM menține concluzia din precedenta analiză de piață conform căreia ***serviciile de terminare a apelurilor la numerele utilizate pentru servicii cu valoare adăugată și la numerele naționale nongeografice din subdomeniul 0870 pentru acces la servicii de transmisiuni de date și la internet, prin dial-up, nu fac parte din aceeași piață relevantă cu serviciile de terminare a apelurilor către numerele geografice sau independente de locație pentru apeluri de tipul „oricine către oricine”.***

Așa cum s-a arătat mai sus, furnizarea serviciilor de terminare a apelurilor la numerele utilizate pentru servicii cu valoare adăugată și acces la serviciile de transmisiuni de date și internet nu implică existența unei rețele cu un grad mare de acoperire, prezentând un nivel ridicat de eficiență a investițiilor. Prin urmare, un furnizor poate intra pe piață într-un interval de timp rezonabil pentru a oferi servicii de terminare a apelurilor pentru servicii de rețea inteligentă fără investiții mari sau costuri irecuperabile. Astfel, având în vedere barierele reduse existente la intrarea pe piață și faptul că în orizontul de timp al analizei există caracteristici care să determine evoluția piețelor corespunzătoare furnizării serviciilor de terminare a apelurilor la numerele utilizate pentru servicii cu valoare adăugată și acces la servicii de transmisiuni de date și la internet către o concurență efectivă, rezultă că piețele aferente acestor servicii nu îndeplinesc criteriile necesare pentru a fi considerate piețe ale căror caracteristici să poată justifica impunerea unor obligații specifice în sarcina unor eventuali furnizori de rețele și de servicii de comunicații electronice cu putere semnificativă.

3.2.5. Analiza oportunității includerii în piața relevantă a produsului a serviciilor de terminare a apelurilor la puncte fixe la numărul unic pentru apeluri de urgență 112

În ceea ce privește funcționarea numărului unic pentru apeluri de urgență, aceasta este reglementată de prevederi legale speciale cuprinse în Ordonanța de urgență a Guvernului nr. 34/2008⁴⁹. Acest număr asigură furnizarea, în mod gratuit, a unui serviciu special pentru situații de urgență, fiind accesibil din orice rețea publică de telefonie și presupune identificarea naturii urgenței părții apelante în

⁴⁹Ordonanța de urgență a Guvernului nr. 34/2008 privind organizarea și funcționarea Sistemului național unic pentru apeluri de urgență, aprobată prin Legea nr. 160/2008, cu modificările și completările ulterioare.

vederea repartizării apelului către serviciul public corespunzător (ambulanță, pompieri, poliție, jandarmerie).

Potrivit prevederilor art. 24 din Decizia președintelui ANCOM nr. 1023/2008⁵⁰, furnizorii de rețele publice de telefonie nu datorează administratorului Sistemului național unic pentru apeluri de urgență (denumit în continuare *SNUAU*) un tarif pentru serviciul de interconectare în vederea terminării apelurilor la serviciul de urgență 112 și nici furnizorului care asigură servicii de tranzit comutat al apelurilor către SNUAU, și, astfel, conectarea SNUAU cu rețelele publice de comunicații electronice (respectiv, Orange Romania Communications S.A.), tarif de tranzit.

Prin urmare, având în vedere reglementările speciale existente cu privire la numărul unic pentru apeluri de urgență 112, ANCOM consideră, în continuare, că ***serviciile de terminare a apelurilor către numărul unic pentru apeluri de urgență 112 constituie o piață relevantă distinctă de piața serviciilor de terminare a apelurilor către numerele geografice, independente de locație ori numerele naționale scurte de forma 19vx sau 19vxy, unde v=0-4, pentru servicii de interes public la nivel național sau pentru servicii de interes general.***

3.2.6. Analiza de substituibilitate între serviciile de terminare a apelurilor de voce la puncte fixe (numerele geografice sau independente de locație), de tipul „oricine către oricine” și serviciile de terminare a apelurilor de voce la puncte mobile

Pentru a evalua măsura în care serviciile de terminare a apelurilor la puncte mobile într-o rețea publică de telefonie și serviciile de terminare a apelurilor la numere corespunzătoare serviciilor de comunicații electronice furnizate la puncte fixe (geografice sau independente de locație), de tipul „oricine către oricine”, formează o singură piață relevantă, ANCOM reanalizează substituibilitatea cererii și a ofertei, atât la nivelul pieței de gros (constrângerile directe), cât și la nivelul pieței cu amănuntul (constrângerile indirecte).

La nivelul pieței de gros, substituibilitatea cererii pentru serviciile de terminare a apelurilor la puncte fixe cu cererea pentru serviciile de terminare a apelurilor la puncte mobile este inexistentă, cererea de servicii la nivel de gros fiind direct determinată de cea de la nivel cu amănuntul. Astfel, dacă apelantul dorește realizarea unei convorbiri telefonice către un număr geografic sau către un număr independent de locație, furnizorul apelului nu are altă variantă decât să achiziționeze serviciile de terminare de la furnizorul părții apelate, operatorul în rețeaua căruia este implementat numărul geografic sau independent de locație respectiv.

În ceea ce privește piețele cu amănuntul ale apelurilor din România, în perioada analizată s-au observat atât o scădere a traficului de voce realizat la puncte fixe mai accentuată decât cea a traficului de voce realizat la puncte mobile, cât și modificări ale abonamentelor de telefonie comercializate, care includ, în general, trafic nelimitat către rețelele naționale, atât fixe, cât și mobile. Trebuie precizat că nu toate abonamentele de telefonie fixă includ astfel de facilități, tarifarea suplimentară fiind aplicată în unele cazuri, în special pentru abonamentele existente. Nivelul tarifelor practicate pentru apeluri variază, în general, de la 0 eurocenți/minut în cazul minutelor incluse în abonament până la 1,5 eurocenți/minut în cazul apelurilor fix-fix, 2,4 eurocenți/ minut în cazul apelurilor fix-mobil și, respectiv, 20 eurocenți/minut în cazul apelurilor mobil-mobil.

Chiar dacă activitatea de monitorizare realizată de ANCOM a evidențiat o serie de modificări față de precedentă analiză de piață ale structurii piețelor de apeluri la puncte fixe, ale evoluției acestora, ale comportamentelor de consum ale utilizatorilor finali, precum și ale modului de furnizare a serviciilor de către operatori, acestea nu sunt de natură a schimba concluziile cu privire la substituibilitatea între serviciile de terminare pentru cele două categorii de apeluri, la nivelul pieței de gros. După cum se arată

⁵⁰ Decizia președintelui ANCOM nr. 1023/2008 privind realizarea comunicațiilor către Sistemul național unic pentru apeluri de urgență, cu modificările și completările ulterioare.

și în Nota Explicativă ce însoțește Recomandarea CE⁵¹, precum și în Nota Explicativă ce însoțește Recomandarea CE nr. 2014/710/UE⁵², chiar și în condițiile în care serviciile de apeluri fix-mobil și/sau mobil-mobil ar reprezenta un substitut pentru serviciile de apeluri fix-fix și/sau mobil-fix, astfel încât, un eventual comportament de creștere a tarifelor de terminare practicate de un furnizor ar putea fi în mod teoretic constrâns de serviciile substitut existente la nivelul pieței cu amănuntul, o definiție a piețelor cu amănuntul mai largă, care să includă apeluri la puncte fixe și la puncte mobile în aceeași piață relevantă, nu va avea un impact asupra definiției pieței de gros a serviciilor de terminare la puncte fixe, ci, cel mult, asupra analizei situației concurențiale în vederea identificării furnizorilor cu putere semnificativă (constrângeri indirecte).

Prin urmare, având în vedere aspectele prezentate mai sus, ***serviciile de interconectare în vederea terminării apelurilor de voce la puncte fixe nu pot fi substituite cu serviciile de interconectare în vederea terminării apelurilor de voce la puncte mobile, formând piețe ale produsului distincte.***

3.2.7. Analiza necesității definirii pieței serviciilor de terminare a apelurilor de voce la puncte fixe la nivelul fiecărei rețele publice de telefonie

Caracterul specific al serviciului de terminare a apelurilor la puncte fixe în rețelele publice de telefonie este acela că nu există alte posibilități pentru terminarea unui apel decât în rețeaua în care este implementat numărul către care se apelează.

La fel ca în analiza de piață precedentă, analiza cu privire la delimitarea pieței relevante a produsului pornește de la varianta cea mai puțin restrictivă – definirea unei singure piețe relevante pentru serviciile de terminare a apelurilor la puncte fixe în rețelele publice de telefonie, urmând ca, pe baza criteriilor substituibilității cererii și ofertei, să se delimiteze cu acuratețe gradul de detaliu la care trebuie definită piața relevantă a produsului.

Pentru a oferi utilizatorilor finali – care sunt fie clienți proprii, fie clienții altor furnizori, prin serviciul de tranzit al apelurilor – posibilitatea de a beneficia în mod permanent de servicii de telefonie destinate publicului, care să le permită primirea și inițierea de apeluri, furnizorii de rețele publice de telefonie trebuie să achiziționeze servicii de interconectare în vederea terminării apelurilor în rețelele altor operatori, asigurând astfel finalizarea apelurilor inițiate de propriii abonați la cât mai multe destinații. Serviciile de interconectare în vederea terminării apelurilor de tipul „oricine către oricine” prezintă caracteristici tehnice similare, chiar dacă operatorii pot utiliza tehnologii variate, respectiv rețele cu arhitecturi și topologii diferite. Totuși, elasticitatea cererii în funcție de preț pentru serviciile de terminare este scăzută, iar tarifele pe piața cu amănuntul nu determină constrângeri pe piața de gros. Acest lucru este o consecință a faptului că furnizorul de servicii de telefonie al utilizatorului apelant, denumit generic utilizatorul A, nu are altă opțiune decât de a achiziționa serviciul de terminare de la furnizorul utilizatorului B, dat fiind că A vrea să-l apeleze pe B. Prin urmare, substituibilitatea cererii este inexistentă, terminarea neputând-se realiza în rețeaua utilizatorului B fără cooperarea deținătorului acesteia. În cazul în care utilizatorul B ar avea asignate două numere de telefon, fiind abonat la două servicii de telefonie furnizate de operatori diferiți, este aproape imposibil ca operatorul abonatului A să cunoască aceste informații și să opteze pentru achiziționarea serviciului de terminare de la unul dintre cei doi furnizori de servicii ai utilizatorului B. Așadar, două servicii de terminare în rețele publice diferite de telefonie către același abonat nu pot fi considerate substituibile din punct de vedere al cererii.

Lipsa substituibilității cererii sugerează faptul că furnizarea de apeluri către fiecare destinație individuală poate determina piețe relevante diferite, un furnizor monopolist ipotetic având posibilitatea

⁵¹ A se vedea SWD(2020) 337 final - Nota Explicativă ce însoțește Recomandarea Comisiei Europene (UE) 2020/2245, secțiunea 4.2.1., pagina 72.

⁵² A se vedea SWD(2014) 298 final – Nota Explicativă ce însoțește Recomandarea Comisiei Europene 2014/710/UE, secțiunea 4.1.3., pagina 28.

de a crește în mod profitabil, peste nivelul competitiv, tarifele cu amănuntul către destinații specifice. Cu toate acestea, este puțin probabil ca furnizorii de servicii de apeluri la nivelul pieței cu amănuntul să dețină suficiente informații privind elasticitatea cererii de apeluri către destinații individuale care să le permită să practice în mod profitabil tarife discriminatorii între numerele asigurate fiecărui abonat. Aceleași concluzii sunt valabile și în cazul tarifelor de terminare la nivelul pieței de gros. În concluzie, existența unor constrângeri concurențiale comune în privința tarifelor determină posibilitatea extinderii definiției pieței relevante a produsului astfel încât aceasta să includă serviciile de terminare a tuturor apelurilor la puncte fixe în fiecare rețea publică de telefonie.

În ceea ce privește oferta pe piața de gros, aceasta este determinată de furnizorii de rețele publice de telefonie care asigură terminarea apelurilor transmise de la unul sau mai multe puncte de acces către propriii abonați. Pentru ca oferta unui operator să poată fi înlocuită cu cea a altui operator, singura soluție este ca potențialul concurent să achiziționeze rețeaua celuilalt. Însă acest lucru nu este posibil într-un interval scurt de timp și fără investiții semnificative. Astfel, substituibilitatea din punctul de vedere al ofertei între serviciile de terminare în diferite rețele publice de telefonie la puncte fixe este practic inexistentă.

Considerentele menționate anterior au dus la concluzia că piața relevantă trebuie definită cel puțin la nivelul fiecărei rețele publice de telefonie. Pe de altă parte, definirea pieței relevante a serviciului de terminare a apelurilor la diversele tipuri de numerotație este omogenă, tarifarea aplicându-se uniform pentru apelurile provenite din rețeaua unui anumit operator, astfel încât este necesară definirea unei piețe relevante care să includă serviciile de terminare a tuturor apelurilor la puncte fixe, în fiecare rețea publică de telefonie.

Având în vedere aceste aspecte, Autoritatea menține concluzia conform căreia ***serviciul de terminare a apelurilor într-o rețea publică de telefonie și serviciul de terminare a apelurilor într-o altă rețea publică de telefonie nu fac parte din aceeași piață relevantă, formând piețe relevante ale produsului distincte***⁵³.

3.2.8. Analiza necesității includerii în piața relevantă a produsului a serviciilor de terminare a apelurilor de voce la puncte fixe furnizate pentru propria activitate (servicii auto-furnizate)

Serviciile de terminare a apelurilor la puncte fixe într-o rețea publică de telefonie furnizate pentru propria activitate se referă la terminarea apelurilor abonaților proprii în propria rețea publică de telefonie.

Ținând cont de faptul că serviciile de terminare a apelurilor la puncte fixe în rețeaua unui operator nu sunt substituibile cu serviciile de terminare a apelurilor în rețeaua altui operator, Autoritatea își menține punctul de vedere prezentat în precedenta analiză de piață, considerând că includerea sau excluderea traficului rezultat din terminarea în propria rețea a apelurilor propriilor abonați nu are niciun impact în ceea ce privește constrângerile competitive pe care le poate avea un operator asupra altui operator care furnizează servicii de terminare în propria rețea. De asemenea, fiecare furnizor de servicii de telefonie la puncte fixe deține o cotă de piață de 100% aferentă serviciilor de terminare în propria rețea, independent de includerea sau excluderea serviciilor de terminare auto-furnizate.

În aceste condiții și având în vedere faptul că este lipsită de importanță o defalcare a pieței în funcție de rețeaua din care este originat și în care este terminat un apel, deoarece nu are implicații asupra argumentelor prezentate anterior, concluzia Autorității este, în continuare, că ***serviciile de terminare a apelurilor de voce la puncte fixe furnizate de operatorii rețelelor publice de telefonie pentru asigurarea terminării apelurilor în propriile rețele sunt incluse în piața relevantă***.

⁵³ În SWD(2020) 337 final - Nota Explicativă ce însoțește Recomandarea Comisiei Europene (UE) 2020/2245, secțiunea 4.2.1., pag. 72, este specificat că piața relevantă este delimitată de fiecare rețea fixă prin intermediul căreia se realizează terminarea de apeluri în parte.

3.2.9. Concluzii cu privire la piața relevantă a produsului identificată de ANCOM

Pe baza criteriului substituibilității cererii și a criteriului substituibilității ofertei, ANCOM definește piața relevantă a produsului după cum urmează:

Piața serviciilor de terminare a apelurilor de voce la puncte fixe în fiecare rețea publică de telefonie, care cuprinde serviciile de terminare a apelurilor la numere geografice, numere independente de locație și numere naționale scurte de forma 19vx sau 19vxy, unde $v=0-4$, pentru servicii de interes public la nivel național sau pentru servicii de interes general, în fiecare rețea publică de telefonie, inclusiv serviciile furnizate pentru propria activitate, indiferent de tehnologia sau mediul de transmisie utilizat ori de originea națională sau internațională a apelurilor, inclusiv a apelurilor furnizate prin rețeaua proprie sau prin rețeaua unui terț utilizând tehnologia VoIP.

Conform informațiilor disponibile la data realizării analizei de piață, ANCOM identifică 30 de piețe relevante ale produsului, corespunzătoare serviciilor de terminare a apelurilor de voce la puncte fixe, la numerotația implementată în rețele publice fixe de telefonie, operate de următorii furnizori:

1. Societatea „Ada Tel Services” - S.R.L.
2. Societatea „Adisam Telecom” - S.A.
3. Societatea „Caro Network” - S.R.L.
4. Societatea „Combridge” - S.R.L.
5. Societatea „Connet-RO” - S.R.L.
6. Societatea „Dotro Telecom” - S.R.L.
7. Societatea „Euroweb Romania” - S.R.L.
8. Societatea „GTS Telecom” - S.R.L.
9. Societatea „Ines Group” - S.R.L.
10. Societatea „Intersat” - S.R.L.
11. Societatea „Iristel Romania” - S.R.L.
12. Societatea „Media Sat” - S.R.L.
13. „Societatea Națională de Radiocomunicații” - S.A.
14. Societatea „Net-Connect Communications” - S.R.L.
15. Societatea „Nextgen Communications” - S.R.L.
16. Societatea „Nobel Globe” - S.R.L. (fosta „Nobel Romania” - S.R.L.)
17. Societatea „Orange România” - S.A.
18. Societatea „Orange Romania Communications” - S.A.
19. Societatea „Prime Telecom” - S.R.L.
20. Societatea „RCS & RDS” - S.A.
21. Societatea „Smart Telecom Media” - S.R.L.
22. Societatea „Spice Telecom” - S.R.L.
23. Societatea „Telcor Communications” - S.R.L.
24. Societatea „Telecom Blue Expert” - S.R.L. (fosta „Vocalnet Communication” – S.R.L.)
25. Societatea „Telekom Romania Mobile Communications” - S.A.
26. Societatea „Trans Tel Services” - S.R.L.
27. Societatea „Vitanic Ro” - S.R.L.
28. Societatea „Viva Telecom” - S.R.L.
29. Societatea „Vodafone Romania” - S.A.
30. Societatea „Volocal” - S.R.L.

Piețele identificate sunt piețe de gros, pe care ar putea fi impuse obligații *ex ante* în conformitate cu prevederile Ordonanței de urgență a Guvernului nr. 111/2011, în măsura în care ar fi îndeplinit „testul celor trei criterii”, test ce urmează a fi detaliat în cuprinsul Capitolului IV din prezentul document.

3.3. Piața geografică relevantă

Piața geografică relevantă reprezintă zona în care sunt localizați furnizorii produselor din piața relevantă a produsului, zonă în care condițiile de concurență sunt suficient de omogene astfel încât se pot delimita arii geografice vecine ca urmare a identificării unor condiții concurențiale diferite.

Dimensiunea geografică a pieței relevante în cazul serviciilor de interconectare în vederea terminării apelurilor de voce la puncte fixe se analizează pornind de la aria de acoperire a rețelelor ce permit furnizarea acestor servicii. Astfel, aria acoperită de o rețea reprezintă principalul criteriu de definire a pieței geografice relevante, având în vedere faptul că manifestarea concurenței este dependentă de prezența și disponibilitatea infrastructurii pentru furnizarea de servicii de terminare în aria respectivă.

Prin urmare, pornind de la întinderea rețelei și de la aria pentru care există drepturile de furnizare a rețelelor publice de telefonie, respectiv având în vedere faptul că serviciile de terminare sunt oferite către și de către toți operatorii de rețele publice de telefonie din România în aceleași condiții, indiferent de locația geografică a punctului terminal al apelului, ***piața geografică a serviciilor de terminare a apelurilor de voce la puncte fixe în fiecare rețea publică de telefonie se definește la nivel național, iar dimensiunea geografică a fiecărei piețe relevante a produsului corespunde acoperirii geografice a rețelei fiecărui operator din România.***

Capitolul IV

Aplicarea testului celor trei criterii în cazul piețelor de terminare a apelurilor de voce la puncte fixe în rețelele publice de telefonie

4.1. Considerații generale

Potrivit considerentului nr. 22 din preambulul Recomandării CE, în cazul piețelor relevante care nu sunt incluse în Anexa din Recomandarea CE, în legătură cu care au fost impuse obligații specifice în sarcina unor furnizori cu putere semnificativă, autoritățile de reglementare au obligația de a realiza o analiză a situației concurențiale pe piețele respective, în vederea menținerii, modificării sau retragerii obligațiilor impuse, dacă se constată că sunt îndeplinite, în mod cumulativ, cele trei criterii. Această cerință se regăsește și în legislația națională, fiind prevăzută de dispozițiile art. 92 alin. (2), respectiv de prevederile art. 92² alin. (1) și (3) din Ordonanța de urgență a Guvernului nr. 111/2011.

Prin urmare, ANCOM va evalua dacă piețele relevante de gros identificate anterior, corespunzătoare serviciilor de terminare a apelurilor la puncte fixe în fiecare rețea publică de telefonie, îndeplinesc „testul celor trei criterii”, cu consecința, în funcție de concluzia la care se ajunge, a menținerii sau nu a unor măsuri de reglementare *ex ante*.

În conformitate cu prevederile legale naționale în vigoare⁵⁴, pentru ca o piață să fie susceptibilă de a fi reglementată *ex ante* trebuie să fie îndeplinite, în mod cumulativ, următoarele criterii:

- 1) prezența unor obstacole însemnate și netranzitorii (de natură structurală, juridică sau de reglementare) la intrarea pe piață;
- 2) absența caracteristicilor pieței analizate care să indice, în orizontul de timp al analizei, evoluția acesteia către concurență efectivă;
- 3) aplicarea în mod exclusiv a legislației concurenței nu este suficientă pentru a corecta în mod corespunzător disfuncționalitățile identificate ale pieței.

Astfel, rezultă că, dacă cel puțin unul dintre criteriile menționate mai sus nu este îndeplinit, piața respectivă nu reprezintă o piață relevantă susceptibilă pentru reglementare *ex ante*. Evaluarea celor trei criterii trebuie realizată dintr-o perspectivă dinamică, în absența impunerii unor obligații pe respectiva piață, ținându-se cont de evoluțiile viitoare așteptate în orizontul de timp⁵⁵ al analizei de piață.

4.2. Analiza obstacolelor la intrarea pe piață

Conform Recomandării CE⁵⁶, evaluarea primului criteriu ia în considerare, din punct de vedere static, două tipuri de bariere la intrarea pe piață: barierele de natură legală și bariere de natură structurală. Ținând cont că barierele legale la intrarea pe piață rezultă din dispozițiile legilor, reglementărilor sau ale altor acte administrative care au efect direct asupra condițiilor de intrare și poziționare a furnizorilor pe piața relevantă (de exemplu, alocarea de spectru, acordarea dreptului de acces pe proprietăți, standardele de siguranță și securitate), ANCOM consideră că astfel de bariere nu există pe piața serviciilor de terminare a apelurilor de voce la puncte fixe în fiecare rețea publică de telefonie.

Pe de altă parte, la intrarea pe piață, pot exista bariere structurale, atunci când nivelul tehnologiei, structura costurilor asociate acesteia și nivelul cererii sunt în măsură să creeze condiții

⁵⁴ Art. 92² alin. (1) din Ordonanța de urgență a Guvernului nr. 111/2011.

⁵⁵ Art. 92² alin. (2) din Ordonanța de urgență a Guvernului nr. 111/2011.

⁵⁶ A se vedea considerentul nr. 8 din preambulul Recomandării CE.

neechilibrate între furnizorii existenți și concurenții potențiali, capabile să conducă la împiedicarea sau întârzierea intrării pe piața relevantă a acestora din urmă. De exemplu, barierele structurale pot consta în existența pe piață a unor avantaje absolute de cost, a unor costuri fixe nerecuperabile ridicate sau economii de scară și scop semnificative. De asemenea, barierele structurale se pot manifesta și sub forma unor constrângeri legate de capacitate, avantaje tehnologice, avantaje determinate de rețeaua de distribuție, diversificarea produselor sau a serviciilor ori în situația în care anumite componente de rețea nu pot fi duplicate din punct de vedere tehnic sau economic.

În ceea ce privește serviciile de terminare a apelurilor la puncte fixe în fiecare rețea publică de telefonie, pe piețele relevante analizate există bariere structurale insurmontabile, având în vedere faptul că aceste servicii nu pot fi furnizate efectiv de un alt operator decât cel în rețeaua căruia este implementat numărul de telefon geografic, independent de locație sau național scurt de forma 19vx sau 19vxy, unde $v=0-4$, pentru servicii de interes public la nivel național sau pentru servicii de interes general, apelat. Astfel, terminarea la un punct în orice rețea nu poate fi furnizată decât de operatorul părții apelate, serviciul neputând fi duplicat din punct de vedere tehnic de niciun alt operator.

Prin urmare, primul criteriu este îndeplinit, pe piețele serviciilor de terminare a apelurilor de voce la puncte fixe, existând bariere ridicate și netranzitorii la intrarea pe piață.

4.3. Dinamica pieței – tendința către concurență efectivă

Cel de-al doilea criteriu urmărește evaluarea măsurii în care piața analizată prezintă caracteristici care să indice evoluția acesteia către concurență efectivă în orizontul de timp al analizei, în absența unor reglementări *ex ante*.

4.3.1. Analiza istorică și prospectivă a pieței de terminare a apelurilor de voce la puncte fixe în propria rețea de telefonie

O analiză succintă a evoluției pieței de terminare a apelurilor la puncte fixe arată că, la data de 31 decembrie 2022, existau 30 de furnizori activi de astfel de servicii⁵⁷. Furnizorul fost monopolist este, în continuare, cel mai mare operator care furnizează servicii de terminare la puncte fixe în propria rețea, însă, volumul traficului terminat în rețeaua acestuia este în scădere, în concordanță cu tendința generală pe piață, pentru toți furnizorii.

În ceea ce privește evoluția numărului de minute terminate în rețelele fixe din România în perioada analizată, se poate observa că, per total, traficul a scăzut considerabil, în anul 2022 înregistrându-se cu peste 29% mai puține minute terminate față de anul 2018 și, respectiv, cu 41% mai puține decât pe parcursul anului 2017. Această evoluție este în concordanță cu tendințele prezentate deja în capitolul II din prezenta analiză de piață, reflectând încă o dată caracterul desuet al serviciilor de telefonie la puncte fixe și interesul din ce în ce mai scăzut al utilizatorilor finali pentru acestea.

Tabelul nr. IV.1. – Evoluția serviciilor de terminare a apelurilor la puncte fixe în rețelele publice de telefonie, originate în alte rețele publice de telefonie, de către principalii operatori, în perioada 2018 – 2022*

Furnizor	2018	2019	2020	2021	2022
Telekom (Orange) Romania Communications S.A.**	✂	✂	✂	✂	✂
RCS & RDS S.A.	✂	✂	✂	✂	✂

⁵⁷ Au fost considerați furnizorii de terminare apelurilor la (i) numere geografice, (ii) numere independente de locație și (iii) numere scurte de forma 19vx sau 19vxy, unde $v=0-4$, indiferent de tehnologia sau mediul de transmisie utilizat, inclusiv a apelurilor furnizate utilizând tehnologia VoIP. În concret, sunt incluși furnizorii de servicii de terminare a apelurilor de tipul PSTN/ISDN, VoIP gestionat și negestionat, cu numerotație alocată, „homezone”/„officezone” (pentru care nu este disponibilă procedura de „hand-over”) și, respectiv de tip „zona mea”.

Vodafone Romania S.A.***	✂	✂	✂	✂	✂
Orange România S.A.	✂	✂	✂	✂	✂
Nextgen Communications S.R.L.	✂	✂	✂	✂	✂
Alți furnizori	✂	✂	✂	✂	✂
Total trafic de terminare din alte rețele (mil.)	2.944,7	2.540,8	2.727,9	2.474,4	2.085,3

Sursă: ANCOM, potrivit datelor raportate de furnizori la chestionarul transmis în vederea revizuirii piețelor relevante

Note:

* sunt incluse serviciile de terminare a apelurilor de tipul PSTN, ISDN, VoIP gestionat și negestionat, cu numerotație, „homezone”/”officezone”, respectiv de tipul „zona mea”.

** Conform certificatului de înregistrare seria B, nr. 4365108, emis de Oficiul Național al Registrului Comerțului la data de 16.03.2022, Telekom Romania Communications S.A. și-a schimbat denumirea în societatea Orange Romania Communications S.A.

*** în perioada 2018 - 2019, minutele terminate în rețeaua Vodafone Romania S.A. nu includ și minutele terminate la puncte fixe în rețeaua UPC Romania S.R.L.

Chiar dacă volumul pieței serviciilor de terminare a apelurilor la puncte fixe este în scădere pentru majoritatea operatorilor, această piață este o piață de monopol, cu fiecare furnizor deținând o cotă de piață de 100% pentru terminarea apelurilor în propria rețea publică, al cărei acces îl controlează întru totul. Practic, serviciile de terminare sunt lipsite de potențial concurențial, niciun alt operator nefiind în postura de a furniza servicii de terminare a apelurilor la puncte fixe a altui operator. În aceste condiții, este previzibil ca, și în ceea ce privește evoluția viitoare a pieței serviciilor de terminare, situația să se mențină la fel. Prin urmare, pot apărea o serie de probleme concurențiale, cum ar fi creșterea, în mod profitabil, a tarifelor de terminare a apelurilor în propria rețea publică de telefonie peste nivelul competitiv, discriminarea între tarifele de terminare percepute diverșilor operatori ca urmare a unor avantaje concurențiale pe care le deține un anumit operator (de exemplu, numărul de abonați, mărimea rețelei) ori oferirea unor condiții de interconectare diferite operatorilor aflați în situații similare (discriminare), refuzul de a oferi acces (de a negocia, inclusiv prin tergiversarea procesului de negociere, și de a încheia un acord de interconectare cu un alt operator sau încetarea furnizării serviciilor de interconectare), solicitarea de tarife excesive pentru serviciile asociate interconectării ori condiționarea furnizării interconectării de achiziționarea unor servicii auxiliare nenesesare, respectiv lipsa de transparență în ceea ce privește condițiile concrete de interconectare.

Din practica de reglementare de până acum, atât în România, cât și la nivelul tuturor țărilor în care se aplică principiul de tarifare „partea apelantă plătește”, posibilitatea practicării unor tarife excesive pentru terminare în relația cu (anumiți) furnizori, cu scopul de a determina consecințe negative asupra operațiunilor economice ale acestora și a crește gradul de profitabilitate propriu, a reprezentat cea mai importantă problemă concurențială la nivelul acestei piețe. Astfel, cu cât un furnizor de servicii de terminare este mai mare ca dimensiune (are o rețea mai extinsă, un număr de abonați mai mare, un trafic mai mare înregistrat în rețeaua sa, venituri mai mari din terminare etc.), prezintă un avantaj de costuri ori o elasticitate scăzută a cererii la modificarea tarifelor pe piața cu amănuntul, cu atât motivația economică pentru un astfel de furnizor de a crește excesiv tarifele ori de a practica discriminarea tarifară în relația cu anumiți operatori este mai puternică.

Practic, perceperea unor tarife mai ridicate pentru serviciile de terminare a apelurilor în general sau numai în relația cu anumiți operatori determină un dublu câștig pentru operatorul care adoptă o astfel de conduită. Pe de o parte, comportamentul generează creșterea veniturilor și profiturilor proprii și, pe de altă parte, înseamnă un dezavantaj concurențial pentru operatorii care trebuie să plătească un tarif de terminare mai ridicat.

În prezent, însă, această problemă concurențială a fost înlăturată prin reglementarea, la nivel european, a tarifelor de terminare, prin intermediul Regulamentului Delegat⁵⁸.

⁵⁸ Începând cu data de 1 ianuarie 2022, tariful maxim unic de terminare pentru apelurile de voce în rețelele fixe este de 0,07 eurocenti pe minut, operatorii din România care furnizează servicii de terminare neputând percepe un tarif mai mare pentru apelurile provenite de la numerotația corespunzătoare planurilor naționale de numerotație din Uniunea Europeană.

Prevederile Regulamentului Delegat se aplică direct fiecărui operator din UE fără vreo altă formalitate prealabilă, iar autoritățile naționale de reglementare sunt instituțiile care monitorizează îndeaproape și asigură respectarea prevederilor legale corespunzătoare, în statele membre. De asemenea, în ceea ce privește monitorizarea permanentă a situației de pe piața serviciilor de terminare a apelurilor, respectiv a raportărilor legate de evoluția acestora, în temeiul articolului 134 alin. (3) din Ordonanța de urgență a Guvernului nr. 111/2011, ANCOM are obligația de a comunica anual Comisiei Europene și OAREC măsurile luate pentru asigurarea respectării Regulamentului Delegat. Conform raportărilor realizate de ANCOM până în prezent, nu au fost identificate dificultăți concrete în implementarea Regulamentului Delegat în România și nu au fost înregistrate plângeri sau sesizări ale operatorilor în ceea ce privește probleme în desfășurarea relațiilor de interconectare pentru serviciile de terminare.

În concluzie, în prezent, furnizorii de servicii de terminare a apelurilor la puncte fixe în rețelele publice de telefonie nu mai sunt în măsură de a practica tarife de terminare peste limita stabilită prin Regulamentul Delegat ori de a discrimina între cumpărători din punctul de vedere al tarifelor, un astfel de comportament anticoncurențial fiind eliminat.

Reglementarea la nivel european a tarifelor corespunzătoare ce pot fi percepute pentru furnizarea serviciilor de terminare a apelurilor la puncte fixe reprezintă principalul considerent care a dus la eliminarea pieței serviciilor de terminare a apelurilor la puncte fixe în rețelele publice de telefonie din lista piețelor relevante susceptibile de reglementare *ex ante* prevăzută de Recomandarea CE.

Totuși, trebuie avut în vedere că, în anumite condiții, pe piața serviciilor de terminare a apelurilor la puncte fixe în rețelele publice de telefonie se pot manifesta și alte probleme concurențiale, așa cum a fost precizat mai sus, și anume: refuzul de a oferi acces la propria rețea în vederea terminării apelurilor, inclusiv prin tergiversarea negocierilor, perceperea unor tarife nejustificat de mari în ceea ce privește serviciile auxiliare interconectării ori practicarea de conduite discriminatorii și netransparente din punctul de vedere al condițiilor concrete de interconectare. În cele ce urmează va fi analizat în ce măsură aceste probleme pot afecta funcționarea piețelor de terminare și, implicit, a pieței cu amănuntul corespunzătoare.

Astfel, un operator de dimensiuni mai mari poate refuza sau tergiversa accesul la utilizatorii săi unui operator de dimensiuni mai mici prin refuzul de a se interconecta ori încetarea acordului de interconectare, respectiv, printr-o serie de tactici de amânare a încheierii sau a modificării acordurilor, caz în care abonații furnizorului mai mic nu mai pot efectua apeluri către abonații sau anumiți abonați ai rețelei mai mari. Un astfel de comportament ar putea avea un impact negativ asupra furnizorului care îl practică întrucât poate însemna, pe lângă diminuarea veniturilor din terminare pe care ar fi putut să le încaseze de la operatorul mai mic, imposibilitatea abonaților săi de a (mai) apela utilizatorii conectați în rețeaua mai mică, ceea ce se poate concretiza inclusiv în renunțarea la rețeaua respectivă de către utilizatorii afectați. Prin urmare, în acest din urmă caz, inclusiv veniturile pe piața cu amănuntul ale furnizorului care ar acționa în acest mod ar fi diminuate. În ansamblu, imaginea și atractivitatea furnizorului care ar practica un astfel de comportament ar fi afectate negativ.

În ceea ce privește apelurile care provin de la numere din țări terțe și care sunt efectuate către numere din UE, articolul 1 paragraful 4 prevede că și tarifele pentru acestea sunt reglementate dacă este îndeplinită una dintre următoarele două condiții:

„a) în cazul în care un furnizor de servicii de terminare a apelurilor de voce dintr-o țară terță aplică apelurilor care provin de la numere din Uniune tarife de terminare a apelurilor de voce în rețelele mobile sau fixe egale sau mai mici decât tarifele maxime de terminare a apelurilor prevăzute la articolul 4 sau, respectiv, la articolul 5 pentru terminarea apelurilor în rețelele mobile sau fixe, pentru fiecare an și pentru fiecare stat membru, pe baza tarifelor aplicate sau propuse de furnizorii de servicii de terminare a apelurilor de voce din țări terțe furnizorilor de servicii de terminare a apelurilor de voce din Uniune;

sau (b) în cazul în care:

(i) Comisia stabilește că, pe baza informațiilor furnizate de o țară terță, tarifele de terminare a apelurilor de voce pentru apelurile care provin de la numere din Uniune și care sunt efectuate către numere din țara terță respectivă sunt reglementate conform unor principii echivalente celor prevăzute la articolul 75 din Directiva (UE) 2018/1972 și în anexa III la aceasta;

(ii) și țara terță respectivă figurează pe lista din anexa la prezentul regulament”.

Până în prezent, nu există nicio țară inclusă de către Comisie în anexa Regulamentului, punctul (b) nefiind aplicabil deocamdată.

În condițiile actuale de pe piața din România, cu un număr de operatori de rețele fixe în scădere constantă pe parcursul perioadei analizate (numărul de furnizori de servicii de terminare s-a diminuat la 30, de la 36 la data de 30 iunie 2017), cu un număr de abonați/linii, respectiv trafic corespunzător serviciilor de telefonie fixă care denotă o tendință descendentă puternică, furnizorii relevanți pentru piață devin din ce în ce mai apropiați ca dimensiune, diferențele dintre furnizorul fost monopolist și operatorii alternativi diminuându-se considerabil față de situația prezentată în analiza trecută de piață. Astfel, din răspunsurile operatorilor la chestionarul transmis în vederea revizuirii pieței relevante, reiese că există un volum semnificativ de minute de terminare achiziționat de principalii furnizori de la furnizorii de dimensiune mai mică pe parcursul anului 2022⁵⁹. Totodată, conform datelor prezentate în tabelul IV.1., se poate observa că volumul de minute terminat în rețelele principalilor operatori de pe piață a devenit din ce în ce mai balansat odată cu trecerea timpului, în anul 2022 diferența dintre primii trei furnizori (Orange Romania Communications S.A., RCS & RDS S.A. și Vodafone Romania S.A.) estompându-se semnificativ. Toate aceste evoluții arată că probabilitatea de manifestare a unui refuz de interconectare a rețelelor, inclusiv prin tergiversarea negocierilor, este semnificativ redusă, existând potențial concret și credibil de contracarare a unor comportamente anticoncurențiale manifestate de operatori pe piața serviciilor de terminare.

În ceea ce privește refuzul accesului manifestat *de facto* prin solicitarea unor tarife excesive pentru serviciile auxiliare interconectării de către anumiți furnizori, trebuie precizat că, în conformitate cu Regulamentul Delegat, tarifele pentru porturile de interconectare (care sunt cele mai utilizate servicii auxiliare) sunt incluse, începând cu data de 1 iulie 2021, în tariful maximal unic la nivel european ce poate fi perceput pentru terminarea apelurilor la puncte fixe. Astfel, în condițiile în care, în trecut, o proporție semnificativă din costurile cu serviciile auxiliare asociate interconectării era determinată de porturile de interconectare, trebuie analizată măsura în care alte servicii auxiliare pot reprezenta surse de venituri excesive pentru vreuna dintre părțile implicate, generând o balanță a plăților dezechilibrată. Tarifele pentru serviciile auxiliare interconectării în vederea terminării la puncte fixe a apelurilor, care reprezintă servicii suport, ar trebui să acopere costurile corespunzătoare furnizării acestor servicii, iar nu să reprezinte sursa principală de venit pentru operatorul care le furnizează.

Astfel, conform datelor culese de ANCOM în procesul de revizuire a pieței relevante corespunzătoare serviciilor de terminare⁶⁰, ponderea veniturilor corespunzătoare acestora în totalul veniturilor asociate cu terminarea a fost scăzută (în jur de 12%, în anul 2022). Deși a existat o evoluție ascendentă în perioada 2018 – 2022, crescând de la 5,7% în anul 2018, creșterea ponderii se datorează scăderii înregistrate de tarifele de terminare, pe parcursul perioadei analizate. De altfel, în măsura în care se consideră evoluția în valoare absolută, se poate constata că veniturile din serviciile auxiliare interconectării au scăzut cu 5% în aceeași perioadă de referință. Așadar, veniturile generate de serviciile auxiliare nu reprezintă o sursă principală de venit a operatorilor și, pe cale de consecință, manifestarea eventualelor probleme tarifare asociate acestora este fără impact semnificativ asupra pieței. În plus, din monitorizarea aplicării prevederilor Regulamentului Delegat⁶¹, se poate observa o dificultate din ce în ce mai mare în ceea ce privește identificarea serviciilor auxiliare interconectării care sunt utilizate (exclusiv)

⁵⁹ De exemplu, Orange Romania Communications S.A. achiziționează volume importante de trafic de terminare de la RCS & RDS S.A. (≈ mil. minute), Vodafone Romania S.A. (≈ mil. minute), respectiv de la Ada Tel Services S.R.L., GTS Telecom S.R.L., SNR, Dotro Telecom S.R.L. și Net-Connect Communications S.R.L. (între ≈ și ≈ mil. minute), în timp ce RCS & RDS S.A., principalul competitor, cumpără, în principal, terminare în următoarele rețele: Orange Romania Communications S.A. (≈ mil. minute), Vodafone Romania S.A. (≈ mil. minute), Orange România S.A. (≈ mil. minute), respectiv Euroweb Romania S.R.L., GTS Telecom S.R.L., Media Sat S.R.L., Nextgen Communications S.R.L. și SNR (între ≈ și ≈ mil. minute).

⁶⁰ Au fost prelucrate răspunsurile corespunzătoare următoarei cerințe „4.3. Completați veniturile rezultate din serviciile de interconectare în vederea terminării apelurilor la puncte fixe, în funcție de categoriile de servicii (principale, respectiv auxiliare) furnizate în acest scop, conform informațiilor prezentate în tabelul de mai jos.”

⁶¹ Realizate anual în temeiul art. 75 alin. (3) din Codul comunicațiilor electronice, transpus în legislația națională prin prevederile art. 134 alin. (3) din Ordonanța de urgență a Guvernului nr. 111/2011, respectiv în concordanță cu elementele din macheta BEREC prezentate în documentul BoR (22) 73 – Report on the monitoring of the termination rates for mobile and fixed voice calls (<https://www.berec.europa.eu/en/document-categories/berec/reports/bor-22-73-report-on-the-monitoring-of-the-termination-rates-for-mobile-and-fixed-voice-callspdf>).

pentru serviciile de terminare, tendința fiind de utilizare a aceluiași resurse de rețea pentru furnizarea mai multor servicii pe piața de gros (de exemplu, origine, tranzit etc.).

Nu în ultimul rând, trebuie avut în vedere că furnizorii de servicii de terminare acționează pe piață atât în calitate de cerere, cât și de ofertă, inclusiv pe piața corespunzătoare furnizării de servicii auxiliare interconectării, o eventuală creștere a tarifelor asociate serviciilor-suport în scopul majorării veniturilor proprii fiind probabil a fi contracarată de o creștere în contrapartidă a costurilor cu achiziționarea acestor servicii de către operatorii în relația cu care au fost crescute tarifele inițial. Astfel, operatorul care ar încerca să-și maximizeze veniturile din serviciile auxiliare interconectării pentru terminare nu și-ar atinge dezideratul întrucât o astfel de conduită ar determina creșterea costurilor suportate de acesta pentru serviciile auxiliare terminării în rețelele celorlalți operatori cu care interacționează pe piață. În ansamblu, câștigul scontat ar fi echilibrat de creșterea costurilor, neexistând motivația necesară pentru adoptarea unui astfel de comportament anticoncurențial într-un mod sistematic.

Așadar, considerând celelalte probleme concurențiale în afară de tarifarea excesivă, care ar putea apărea în legătură cu furnizarea serviciilor de terminare, generate, printre altele, de o lipsă de putere de contracarare a cumpărătorilor, ANCOM apreciază că posibilitatea apariției acestora se va diminua considerabil în perioada supusă analizei.

De asemenea, din punct de vedere al alternativelor existente pe piață în cazul apariției unor probleme, trebuie avut în vedere că, în anumite situații, operatorii care au nevoie de servicii de terminare a apelurilor în rețelele altor furnizori, inclusiv operatorii de dimensiuni mai mici sau nou intrați pe piață, ar putea rezolva problema unui potențial refuz de interconectare prin achiziționarea unor servicii de interconectare indirectă. În acest caz, operatorul care dorește terminarea apelurilor se va folosi de rețeaua unui terț operator interconectat cu operatorul în rețeaua în care este implementat numărul de telefon apelat, pentru a termina apelul respectiv. Chiar dacă există o serie de diferențe din punct de vedere al tarifelor/costurilor și al modalității de furnizare, serviciile de interconectare indirectă sunt echivalente din punct de vedere tehnic cu serviciile de interconectare directă în condițiile păstrării calității apelului de voce și pot reprezenta o alternativă viabilă la serviciile de interconectare directă. Cu atât mai mult, dacă sunt diferențe considerabile între mărimea operatorilor, varianta de interconectare indirectă este mai avantajoasă⁶². În acest sens sunt și răspunsurile operatorilor la chestionarul Autorității transmis în scopul revizuirii pieței relevante, care au menționat, în proporție de 67%, că cele două tipuri de interconectare sunt substituibile în anumite condiții⁶³, volumul de trafic estimat având un impact semnificativ în decizie, inclusiv prin prisma necesității de constituire a scrisorii de garanție bancară și a cuantumului acesteia dacă se încheie unui acord de interconectare directă. Totodată, în același context, un alt operator a considerat costurile comparabile în cele două scenarii analizate, iar un alt furnizor le-a găsit mai scăzute în situația interconectării indirecte decât a celei directe.

Un alt aspect important de luat în calcul pentru analiza dinamicii pieței avute în considerare este acela că, din punctul de vedere al evoluțiilor viitoare, un impact pozitiv major în modul de desfășurare a negocierilor aferente acordurilor de interconectare pentru terminare va fi determinat de migrarea interconectărilor către „all IP”, creându-se astfel oportunitatea unor venituri și determinând orientarea operatorilor către reducerea costurilor de implementare și operare a rețelelor de comunicații

⁶² Dacă, în cazul interconectării directe, costurile cu interconectarea presupun, de regulă, un tarif inițial pentru stabilirea legăturilor de interconectare și a eventualelor servicii auxiliare interconectării, după care o serie de costuri recurente printre care cele cu terminarea, pentru care există o decontare periodică între operatorii interconectați direct, în cazul interconectării indirecte, există un cost/tarif asociat furnizării „la pachet” a serviciului de tranzit și terminare de către un singur operator, care, în mod intuitiv, este mai mare decât costul/tariful asociat exclusiv terminării din scenariul anterior. Așadar, o comparație între tarifele aplicabile și costurile asociate interconectării directe și, respectiv, indirecte trebuie să țină seama și de alte aspecte relevante în ansamblul relației de interconectare pentru operatorii implicați, cum ar fi dimensiunea relativă a celor doi furnizori, volumul de trafic schimbat sau estimat a fi schimbat către/dinspre rețeaua fiecăruia dintre operatori pe legătura de interconectare. Cu cât dimensiunile rețelelor celor doi operatori sunt mai apropiate și traficul ce urmează a fi schimbat între cele două rețele mai balansat, cu atât este mai rentabilă din punct de vedere economic o interconectare directă.

⁶³ Au fost prelucrate răspunsurile la următoarea întrebare: „*Considerați că serviciile de interconectare indirectă reprezintă o alternativă adecvată la interconectarea directă între două rețele publice de comunicații electronice?*”.

electronice, prin dezvoltarea unor noi modele de afaceri/investiții. Practic, migrarea majorității interconectărilor pe IP în următorii ani, ceea ce reprezintă o certitudine, presupune redefinirea topologiilor de rețea, implică anumite schimbări în materie de infrastructură, ierarhia și funcționalitatea nodurilor de rețea și conduce la redefinirea punctelor de acces și interconectare. În plus, serviciile de interconectare directă pentru voce pe IP sunt ușor de integrat cu interconectarea pentru traficul de date în cazul operatorilor de servicii de acces la internet, care dețin deja infrastructura necesară, oferirea celor două categorii de servicii (de voce și de date) realizându-se prin intermediul aceleiași suport fizic. Având în vedere că, în România, în ceea ce privește stadiul curent de migrare a rețelelor fixe pentru servicii de voce către „all IP”, 87,5% dintre operatori menționează fie că au deja rețele de tip IP, fie că vor migra către IP în următorii 3-5 ani, în timp ce 53% dintre operatori au peste 50% dintre legăturile de interconectare pentru serviciile de voce/telefonie pe IP, se poate estima că există premisele care vor facilita evoluția și funcționarea normală a pieței relevante a serviciilor de terminare a apelurilor de voce în propria rețea de telefonie, fiind în interesul tuturor operatorilor implicați să negocieze cu bună-credință și să nu tergiverseze implementarea modificărilor necesare pentru eficientizarea furnizării serviciilor.

În același timp, trecerea la IP este de așteptat să simplifice procesul de interconectare și să reducă complexitatea specifică achiziționării de servicii auxiliare, după cum au punctat și unii dintre furnizori în răspunsul la chestionarul ANCOM. O analiză a evoluției furnizării serviciilor auxiliare față de situația existentă la momentul finalizării analizei precedente de piață arată că din ce în ce mai puțini operatori furnizează servicii auxiliare interconectării, de cele mai multe ori fiind vorba despre circuitele de interconectare – 14 operatori la sfârșitul lui 2022 față de 18 operatori în 2015, fiind de așteptat ca numărul acestora să scadă odată cu migrarea către „all IP” și, respectiv, virtualizarea rețelelor și dispariția treptată a interconectărilor fizice directe.

Din răspunsurile la chestionarul transmis de ANCOM în scopul revizuirii piețelor relevante corespunzătoare serviciilor de terminare a apelurilor la puncte fixe în rețelele publice de telefonie, nu au rezultat probleme majore în ceea ce privește furnizarea, respectiv achiziționarea serviciilor supuse analizei. Astfel, pe parcursul perioadei analizate, în 92% dintre cazuri, acordurile de interconectare pentru terminarea apelurilor la puncte fixe în rețelele de telefonie au fost negociate și încheiate cu succes⁶⁴. Aceeași imagine de ansamblu se desprinde și din analiza răspunsurilor la întrebarea care a vizat potențialele greutăți în implementarea acordurilor de interconectare sau a actelor adiționale⁶⁵, respectiv în ceea ce privește derularea relației de interconectare. În acest caz, a existat o minoritate care a punctat, de exemplu, dificultăți legate de intervalele lungi de răspuns la solicitări în unele cazuri, precum și de numărul mare de documente solicitate. Cu toate acestea, din practică, a rezultat că problemele au fost punctuale (în relația cu un anumit operator) și temporare, acestea rezolvându-se amiabil. De asemenea, referitor la implementarea unor legături bidireționale în relația cu operatorii mai mari⁶⁶, 90% dintre furnizorii de dimensiuni mai reduse au răspuns că nu au întâmpinat impedimente în negocierea unor astfel de acorduri de interconectare, iar, în ceea ce privește interconectarea IP, întrebați dacă au existat obstacole specifice⁶⁷, toți operatorii au răspuns că nu a fost cazul, nici măcar în ceea ce privește asigurarea calității serviciului⁶⁸.

⁶⁴ Au fost prelucrate răspunsurile la următoarea întrebare: „Ați negociat fără succes contracte pentru furnizarea/achiziționarea de servicii de interconectare în vederea terminării apelurilor la puncte fixe? În caz afirmativ, descrieți, pe scurt, principalele dificultăți întâmpinate. Care au fost motivele pentru care negocierile nu au condus la încheierea unor contracte?”.

⁶⁵ Au fost prelucrate răspunsurile la următoarea întrebare: „Care sunt principalele dificultăți pe care le întâmpinați în implementarea acordului de interconectare/actelor adiționale în relația cu un operator al unei rețele publice fixe de telefonie?”.

⁶⁶ Au fost prelucrate răspunsurile la următoarea întrebare: „Întâmpinați dificultăți în ceea ce privește negocierea unor acorduri de interconectare bazate pe legături bidireționale cu operatorii mai mari? Dacă da, descrieți circumstanțele specifice și precizați numele operatorilor în legătură cu care au apărut problemele.”.

⁶⁷ Au fost prelucrate răspunsurile la următoarea întrebare: „Ați întâmpinat dificultăți în negocierea unor acorduri care presupun utilizarea tehnologiei IP, în vederea interconectării rețelelor pentru terminarea apelurilor la puncte fixe?”.

⁶⁸ Au fost prelucrate răspunsurile la următoarea întrebare: „În derularea acordurilor de interconectare IP pe care le dețineți, v-ați confruntat cu dificultăți de asigurare a calității serviciilor?”.

Așadar, în general, modul de desfășurare a negocierilor privind acordurile de interconectare sau actele adiționale la acestea depinde de o serie de factori ce țin, printre altele, de dezvoltarea rețelelor de comunicații electronice și trecerea de la TDM la IP, reconfigurarea punctelor de interconectare presupusă de modificările în arhitecturile de rețea deja existente, respectiv calendarul specific al fiecărui operator determinat de planul său de afaceri. Toate aceste elemente reprezintă circumstanțe specifice fiecărui operator care îl pot motiva în sensul adoptării unui anumit comportament de colaborare sau, din contră, de împiedicare a desfășurării relațiilor contractuale în ceea ce privește acordurile de interconectare pentru terminare. În orice caz, în perioada supusă analizei, Autoritatea nu a primit plângeri sau sesizări și nici nu a fost deschis vreun litigiu care să vizeze furnizarea serviciilor de terminare a apelurilor la puncte fixe în rețelele publice din România. Astfel, în perspectivă, Autoritatea apreciază faptul că astfel de practici anticoncurențiale ce ar putea fi identificate pe piață s-ar manifesta cel mult temporar, punctual, și nu pe o perioadă îndelungată de timp, cu impact semnificativ asupra condițiilor din piață.

În concluzie, piața serviciilor de terminare a apelurilor de voce la puncte fixe nu prezintă riscuri majore care ar putea împiedica funcționarea normală a acesteia, în orizontul de timp al analizei.

4.3.2. Instrumente de reglementare alternative

Pe lângă aspectele enumerate mai sus, este important de menționat că, în situația apariției unor probleme concurențiale dintre cele menționate mai sus, autoritățile de reglementare pot interveni și impune măsuri corective pentru remedierea acestora, prin intermediul unor instrumente de reglementare alternative.

Astfel, în temeiul prevederilor art. 10 alin. (2) lit. a) din Ordonanța de urgență a Guvernului nr. 111/2011, orice furnizor de rețele publice de comunicații electronice sau de servicii de comunicații electronice destinate publicului beneficiază de dreptul de a negocia și de a încheia acorduri de acces sau de interconectare cu orice alți furnizori de rețele publice de comunicații electronice sau de servicii de comunicații electronice destinate publicului, în condițiile art. 11 și 12 din același act normativ.

De asemenea, în temeiul prevederilor art. 12 alin. (1) din Ordonanța de urgență a Guvernului nr. 111/2011, care transpun prevederile art. 60 alin. (1) din Codul comunicațiilor electronice, orice operator al unei rețele publice de comunicații electronice are atât dreptul, cât și obligația de a negocia acorduri de interconectare pentru a „se asigura furnizarea și interoperabilitatea serviciilor de comunicații electronice destinate publicului”.

Autoritățile de reglementare pot impune, totodată, obligații referitoare la acces, interconectare și interoperabilitatea serviciilor pentru îndeplinirea obiectivelor generale de conectivitate și protejare a utilizatorilor finali⁶⁹, în temeiul prevederilor art. 100 alin. (1) și (2) din Ordonanța de urgență a Guvernului nr. 111/2011. Măsurile adoptate de Autoritate pot viza, în special, impunerea de obligații în sarcina operatorilor care controlează accesul la utilizatorii finali, inclusiv, acolo unde este cazul, obligația de a asigura interconectarea rețelelor acestora, dacă impunerea acestor obligații este necesară pentru asigurarea conectivității între utilizatorii finali, „fără a aduce atingere măsurilor ce ar putea fi luate [...] față de operatorii cu putere semnificativă pe piață”. Cu alte cuvinte, în măsura în care se constată blocarea interconectării dintre rețelele de comunicații electronice, în detrimentul utilizatorilor finali, ANCOM poate interveni și impune măsuri corective operatorilor, în mod independent de demersul analizei de piață. În particular, în situațiile în care se identifică o probabilitate ridicată ca anumiți operatori să adopte comportamente anticoncurențiale pe piață, inclusiv în condițiile în care este necesar ca operatorii în cauză să beneficieze de condiții nediscriminatorii față de alți operatori activi pe piața cu

⁶⁹ Care includ promovarea eficienței economice, a concurenței durabile, instalarea rețelelor de foarte mare capacitate, promovarea investițiilor eficiente și a inovării, precum și asigurarea maximizării beneficiilor utilizatorilor finali.

amănuntul pentru a fi competitiv/a-și păstra competitivitatea, este posibil ca obligațiile de acces, transparență și nediscriminare⁷⁰ să fie impuse de ANCOM în temeiul legal sus-menționat⁷¹.

Mai mult, dispozițiile art. 100 alin. (4) din Ordonanța de urgență a Guvernului nr. 111/2011 stabilesc în speță că ANCOM, în luarea unei decizii în conformitate cu alin. (1) și (2) ale aceluiași articol, va avea în vedere asigurarea unor condiții de acces și interconectare echivalente pentru servicii echivalente, precum și imposibilitatea condiționării încheierii acordului de acces sau de interconectare de acceptarea unor clauze care nu au legătură cu obiectul acordului. Astfel, legislația națională a luat în calcul posibilitatea apariției unei palete largi de situații care pot fi întâlnite în practică și care pot influența decizia de reglementare a Autorității.

În același timp, ANCOM poate rezolva sesizări ale operatorilor prin intermediul procedurii de soluționare a litigiilor dintre furnizori, reglementată de dispozițiile capitolului VIII din Ordonanța de urgență a Guvernului nr. 111/2011.

Nu în ultimul rând, trebuie precizat că, în cazul reparației unor disfuncționalități sistemice la nivelul pieței serviciilor de terminare a apelurilor la puncte fixe sau dacă alte instrumente legale de reglementare se dovedesc inadecvate pentru a aborda problemele tarifare și non-tarifare notificate de furnizori, Autoritatea poate re-analiza piața, pentru a impune obligații, în scopul remedierii problemelor concurențiale apărute și asigurării unui mediu concurențial pe piață.

În concluzie, având în vedere cele prezentate mai sus, din analiza celui de-al doilea criteriu, rezultă că, atât în prezent, cât și în orizontul de timp al analizei, există factori suficienți și semnificativi care să indice că riscul apariției unor probleme concurențiale pe piața serviciilor de terminare a apelurilor la puncte fixe a fost puternic diminuat, astfel încât se poate considera că cel de-al doilea criteriu nu este îndeplinit.

4.4. Eficiența aplicării legii concurenței

Având în vedere că exigențele celui de-al doilea criteriu nu sunt îndeplinite, nu mai este necesară analizarea măsurii în care aplicarea în mod exclusiv a legislației concurenței este sau nu suficientă pentru remedierea problemelor concurențiale apărute pe piața serviciilor de terminare a apelurilor de voce la puncte fixe în rețelele publice de telefonie.

4.5. Concluzii cu privire la aplicarea „testului celor trei criterii” pe piața serviciilor de terminare a apelurilor la puncte fixe în rețelele publice de telefonie

În cadrul acestui capitol, ANCOM a prezentat rezultatele analizei în ceea ce privește măsura în care piața serviciilor de terminare a apelurilor la puncte fixe se mai justifică a fi considerată susceptibilă pentru reglementare *ex ante*, pe baza aplicării testului celor trei criterii. Întrucât, în urma analizei, piața relevantă identificată nu îndeplinește cel de-al doilea criteriu referitor la absența caracteristicilor pieței, în orizontul de timp al analizei de piață, care să indice evoluția pieței către concurență efectivă, din dispozițiile art. 92² alin. (1) din Ordonanța de urgență a Guvernului nr. 111/2011 rezultând că cele trei criterii sunt cumulative, reiese că piața relevantă identificată nu mai este susceptibilă de reglementare *ex ante*.

⁷⁰ În particular, în ceea ce privește obligațiile de transparență și nediscriminare, întrebări despre conduita în caz de dereglementare a pieței relevante corespunzătoare serviciilor de terminare a apelurilor la puncte fixe, aproape toți operatorii care au răspuns la întrebarea specifică privind publicarea ofertei standard pentru interconectare au spus că vor continua să o publice, chiar dacă ANCOM nu ar mai impune obligații specifice ca urmare a calității de furnizori cu putere semnificativă pe piață.

⁷¹ Comisia Europeană confirmă o astfel de abordare în cazul PL/2007/0656. Procedura de impunere este similară celei de realizare a analizei de piață, iar măsurile de reglementare trebuie consultate la nivel național și, respectiv, european, înainte de adoptare, astfel cum rezultă din dispozițiile art. 100³ alin. (1) din Ordonanța de urgență a Guvernului nr. 111/2011.

Capitolul V

Retragerea obligațiilor impuse în sarcina societăților identificate cu putere semnificativă pe piața serviciilor de terminare la puncte fixe în rețele publice de telefonie

5.1. Cadrul legal

Potrivit prevederilor art. 92² alin. (4) din Ordonanța de urgență a Guvernului nr. 111/2011, ANCOM are obligația de a retrage obligațiile specifice impuse prin analizele de piață anterioare în sarcina furnizorilor cu putere semnificativă pe piața serviciilor de terminare a apelurilor la puncte fixe în rețelele publice de telefonie dacă nu sunt îndeplinite, în mod cumulativ, cele trei criterii. Or, având în vedere considerentele expuse în cap. IV din prezentul document, reglementarea tarifelor de terminare realizată la nivelul Uniunii Europene prin intermediul Regulamentului Delegat, precum și concluzia evidențiată la pct. 4.5. de mai sus, ținând cont că piața serviciilor de terminare a apelurilor la puncte fixe în rețelele publice de telefonie nu mai este considerată o piață relevantă susceptibilă pentru reglementare *ex ante*, obligațiile impuse de ANCOM ca urmare a analizei de piață precedente, care excedează sferei de reglementare a Regulamentului Delegat, privind:

- (i) accesul și utilizarea unor elemente specifice ale rețelei și a infrastructurii asociate,
- (ii) transparență, inclusiv de a publica o ofertă de referință,
- (iii) nediscriminare, respectiv
- (iv) controlul tarifelor și fundamentare a acestora în funcție de costuri pentru serviciile auxiliare interconectării în vederea terminării apelurilor la puncte fixe în propria rețea publică de telefonie

trebuie retrase din sarcina furnizorilor identificați cu putere semnificativă pe piață conform precedentei analize, după cum urmează:

1. Societatea „Adisam Telecom” - S.A.
2. Societatea „Caro Network” - S.R.L.
3. Societatea „Combridge” - S.R.L.
4. Societatea „Connet-RO” - S.R.L.
5. Societatea „Dotro Telecom” - S.R.L.
6. Societatea „Euroweb Romania” - S.A.
7. Societatea „GTS Telecom” - S.R.L.
8. Societatea „Ines Group” - S.R.L.
9. Societatea „Intersat” - S.R.L.
10. Societatea „Iristel Romania” - S.R.L.
11. Societatea „Media Sat” - S.R.L.
12. „Societatea Națională de Radiocomunicații” - S.A.
13. Societatea „Net-Connect Communications” - S.R.L.
14. Societatea „Nextgen Communications” - S.R.L.
15. Societatea „Nobel Globe” - S.R.L. (fosta „Nobel Romania” - S.R.L.)
16. Societatea „Orange România” - S.A.
17. Societatea „Orange Romania Communications” - S.A.
18. Societatea „Prime Telecom” - S.R.L.
19. Societatea „RCS & RDS” - S.A.
20. Societatea „Smart Telecom Media” - S.R.L.
21. Societatea „Spice Telecom” - S.R.L.

22. Societatea „Telcor Communications” - S.R.L.
23. Societatea „Telecom Blue Expert” - S.R.L. (fosta „Vocalnet Communication” - S.R.L.)
24. Societatea „Telekom Romania Mobile Communications” - S.A.
25. Societatea „Trans Tel Services” - S.R.L.
26. Societatea „Vitanic RO” - S.R.L.
27. Societatea „Viva Telecom” - S.R.L.
28. Societatea „Vodafone Romania” - S.A.
29. Societatea „Volocall” - S.R.L.

În general, atunci când sunt retrase anumite obligații impuse în sarcina unor furnizori cu putere semnificativă, este necesar ca operatorii care au calitatea de cumpărători și sunt afectați de această măsură să cunoască din timp schimbările intervenite pe piață. Astfel, ANCOM consideră utilă stabilirea unei perioade de adaptare a planurilor de afaceri pentru a putea răspunde posibilelor schimbări pe piața serviciilor de terminare a apelurilor de voce la puncte fixe din România și, pe cale de consecință, propune o perioadă de tranziție către noul regim. De altfel, în temeiul art. 92² alin. (5) teza a II-a din Ordonanța de urgență a Guvernului nr. 111/2011, *„(5) Decizia ANCOM prin care, [...], se retrag obligații specifice impuse unui furnizor de rețele sau de servicii de comunicații electronice va stabili un termen corespunzător de la care încetează obligațiile respective. Acest termen trebuie să asigure un echilibru între necesitatea de a permite atât beneficiarilor obligațiilor specifice impuse anterior, cât și utilizatorilor finali să se adapteze la noile condiții, în cazul acestora din urmă din perspectiva posibilităților de alegere și, respectiv, imperativul ca măsurile de reglementare să nu continue mai mult decât este necesar. Prin decizia ANCOM pot fi stabilite condiții de îndeplinit pe durata acestui termen, precum și un termen de încetare a obligațiilor specifice în raport cu acordurile de acces existente.”*

5.2. Intrarea în vigoare a retragerii obligațiilor

ANCOM consideră că o perioadă de tranziție de un an pentru menținerea obligațiilor celor 29 de furnizori sus-menționați, de a acorda accesul la propriile rețele publice de telefonie pentru terminarea apelurilor la puncte fixe, cu respectarea tuturor condițiilor stabilite în prezent prin Deciziile președintelui ANCOM nr. 14, 16-18, 20-39, 41-45/2018 privind desemnarea ca furnizori cu putere semnificativă pe piața serviciilor de terminare a apelurilor la puncte fixe în rețelele publice de telefonie și impunerea unor obligații specifice și, respectiv, Deciziile președintelui ANCOM nr. 1153, 1156-1158, 1160-1180, 1182-1185/2018 privind stabilirea cerințelor tehnice armonizate pentru interconectarea IP în vederea furnizării serviciilor de terminare a apelurilor la puncte fixe, precum și a tarifelor corespunzătoare serviciilor asociate interconectării IP și colocării, reprezintă un termen rezonabil în care furnizorii care achiziționează în prezent servicii de terminare a apelurilor pot negocia, pe baze comerciale, achiziționarea în continuare a acestor servicii sau pot opta pentru variante alternative, cum ar fi interconectarea indirectă cu alți furnizori care dispun de acordurile de interconectare și capacitatea necesară preluării traficului și transferării acestuia către destinațiile vizate.

În plus, termenul de tranziție de un an de la momentul intrării în vigoare a deciziei ANCOM de retragere a obligațiilor impuse în sarcina furnizorilor cu putere semnificativă, desemnați prin deciziile sus-menționate permite furnizorilor care achiziționează în prezent servicii de interconectare pentru terminare furnizate prin intermediul tehnologiei TDM să negocieze, să încheie și să implementeze acorduri de interconectare directă pe baza tehnologiei IP, în conformitate cu nevoile și planurile de afaceri specifice, asigurându-se, totodată, și o predictibilitate pentru furnizorii care oferă servicii de terminare a apelurilor la puncte fixe în propria rețea de telefonie.

Procedura de consultare publică

În conformitate cu prevederile art. 135 din Ordonanța de urgență a Guvernului nr. 111/2011, ANCOM a supus prezentele măsuri consultării publice naționale, în perioada 22 septembrie – 23 octombrie 2023⁷². Autoritatea a analizat observațiile celor 3 respondenți primite în perioada de consultare publică națională, întocmind un document în cuprinsul căruia a precizat poziția sa față de aceste observații⁷³.

De asemenea, prezentele măsuri au fost transmise Consiliului Concurenței, care a exprimat un punct de vedere favorabil acestora prin intermediul adresei cu nr. RG/13642/01.11.2023, înregistrate la ANCOM cu nr. e-SCi-717/01.11.2023.

Ulterior, în conformitate cu dispozițiile art. 97 alin. (1) din Ordonanța de urgență a Guvernului nr. 111/2011, după parcurgerea procedurii de consultare publică națională, Autoritatea a notificat aceste măsuri Comisiei Europene, OAREC și autorităților naționale de reglementare din celelalte state membre ale Uniunii Europene. La data de 22 februarie 2024, Comisia Europeană a transmis ANCOM scrisoarea de răspuns nr. C(2024) 1314⁷⁴ pentru „Cazul RO/2024/2490: Piața de gros corespunzătoare serviciilor de terminare a apelurilor la puncte fixe în rețelele publice individuale de telefonie din România” și „Cazul RO/2024/2491: Piața de gros corespunzătoare serviciilor de terminare a apelurilor de voce în rețelele mobile individuale de telefonie din România”, prin care își exprimă acordul cu privire la măsurile propuse de ANCOM.

Comisia Europeană nu a formulat observații cu privire la concluziile ANCOM.

Prin urmare, potrivit prevederilor art. 97 alin. (2) din Ordonanța de urgență a Guvernului nr. 111/2011 și având în vedere scrisoarea de răspuns transmisă de Comisia Europeană, ANCOM poate adopta măsurile propuse.

Un demers similar a fost realizat de ANCOM și în ceea ce privește piețele relevante corespunzătoare serviciilor de terminare a apelurilor de voce la puncte mobile.

Ținând seama de toate aspectele de mai sus, a fost elaborat prezentul proiect al Deciziei Autorității Naționale pentru Administrare și Reglementare în Comunicații privind piețele relevante din sectorul comunicațiilor electronice corespunzătoare serviciilor de terminare a apelurilor de voce la puncte fixe, respectiv corespunzătoare serviciilor de terminare a apelurilor de voce la puncte mobile, precum și de retragere a obligațiilor individuale existente pe care, dacă sunteți de acord, vă rugăm să îl aprobați.

⁷²<https://www.ancom.ro/formdata-269-49-446>.

⁷³<https://www.ancom.ro/formdata-7029-55-1792>.

⁷⁴<https://circabc.europa.eu/ui/group/2328c58f-1fed-4402-a6cc-0f0237699dc3/library/12ff1a51-3b59-41f8-9457-3d87d22db0cd/details>.