

EXPUNERE DE MOTIVE

la proiectul Deciziei președintelui Autorității Naționale pentru Administrare și Reglementare în Comunicații privind compensarea costului net aferent furnizării serviciilor poștale din sfera serviciului universal în anul 2018

Versiune publică

Septembrie 2020

Cuprins

1	Introducere	4
2	Obligațiile furnizorului de serviciu universal în anul 2018	8
3	Premisele evaluării costului net	11
4	Determinarea punctelor de acces deservite de personal menținute în funcțiune în anul 2018 în vederea îndeplinirii obligațiilor ce decurg din calitatea de furnizor de serviciu universal și a celor eligibile pentru compensare	12
4.1	Identificarea necesarului de puncte de acces deservite de personal menținute în funcțiune în anul 2018 conform art. 15 alin. (3) din Decizia președintelui ANCOM nr. 1158/2013	12
4.2	Analiza punctelor de acces deservite de personal situate în UAT-uri cu mai puțin de 1.500 de locuitori	14
4.3	Analiza simulării reorganizării PAD-urilor care excedează obligației impuse conform art. 15 alin. (3) din Decizia președintelui ANCOM nr. 1158/2013	16
4.3.1	Tipologii de scenarii	17
4.3.2	Parcurgerea distanțelor	19
4.3.3	Proveniența spațiilor utilizate	21
4.3.4	Analiza curselor poștale auto	22
4.3.5	Elemente de cost înregistrate în cadrul fiecărui punct de acces	23
4.3.6	Analiza spațială și cartografică a punctelor de acces deservite de personal pe teritoriul României	26
4.3.7	Concluzii privind scenariile de reorganizare	33
4.4	Identificarea punctelor de acces deservite de personal eligibile a fi luate în considerare la analiza Cererii de compensare a costului net 2018	34
5	Analiza scenariului de bază	39
5.1	Reconcilierea sumelor alocate în scenariul de bază cu sumele din Situațiile Financiare Separate auditate aferente anului 2018 și cu balanța de verificare	39
5.2	Verificarea parametrilor și a elementelor luate în considerare în scenariul de bază	41
5.2.1	Evidența contabilă a cheltuielilor și veniturilor	41
5.2.2	Analiza de profitabilitate a punctelor de acces deservite de personal CNPR	42
5.2.3	Nivelul de eficiență operațională și a costurilor	44
5.2.4	Considerații privind evaluarea costurilor generale și de administrație (CGA) precum și a nivelului de eficiență	45
5.2.5	Analiza necesarului de personal (factori poștali distribuitori) pentru scopul îndeplinirii obligațiilor de serviciu universal în scenariul de bază	46
6	Analiza scenariului alternativ	48
6.1	Ipoteze avute în vedere de către CNPR în pregătirea scenariului alternativ	50
6.1.1	Considerații geografice	50
6.1.2	Frecvența prestării serviciilor	51
6.1.3	Produse și servicii	52

6.1.4	Tarife	52
6.1.5	Utilizarea rețelei de transport	53
6.1.6	Calitatea serviciului	54
6.1.7	Rețeaua de subunități poștale	55
6.1.8	Sistemul de evidență contabilă separată și cererea pentru compensarea costului net aferent furnizării serviciilor din sfera serviciului universal	58
6.1.9	Cecograme	58
6.2	Analiza impactului financiar al ajustărilor ipotezelor prezentate de CNPR	58
6.3	Analiza capitalului mediu angajat în scenariul alternativ comparativ cu scenariul de bază	60
7	Beneficii intangibile	62
7.1	Beneficiile legate de regimul de taxare aplicabil	62
7.2	Economiile de scară și scop	66
7.3	Efectul de marketing	68
7.4	Ubicuitatea	71
7.5	Marca comercială, reputația	72
7.6	Puterea de negociere superioară cu furnizorii	75
7.7	Drepturile speciale	76
7.8	Amplasarea gratuită a cutiilor poștale pe proprietatea publică	77
7.9	Cererea complementară pentru serviciile din afara sferei serviciului universal	78
7.10	Efectul ciclului de viață al consumatorilor	79
7.11	Baza de date a destinatarilor	80
8	Valoarea ajustată a costului net	82
9	Sarcina injustă	83
9.1	Rentabilitatea capitalului mediu angajat	83
9.2	Pragul de materialitate	84
10	Determinarea sumei maxime ce poate fi compensată	85

1 Introducere

Prin Decizia președintelui Autorității Naționale pentru Administrare și Reglementare în Comunicații nr. 1158/2013 privind desemnarea Companiei Naționale Poșta Română S.A. ca furnizor de serviciu universal în domeniul serviciilor poștale, cu modificările și completările ulterioare, Compania Națională Poșta Română S.A. (denumită în continuare *CNPR*) a fost desemnată furnizor de serviciu universal în domeniul serviciilor poștale de la data de 1 ianuarie 2014 până la data de 31 decembrie 2018, CNPR urmând să furnizeze, pe întreg teritoriul României, următoarele servicii poștale din sfera serviciului universal:

- a) colectarea, sortarea, transportul și livrarea trimerilor poștale interne și internaționale, în greutate de până la 2 kg (inclusiv), având ca obiect trimiteri de corespondență și imprimate;
- b) colectarea, sortarea, transportul și livrarea coletelor poștale, interne și internaționale, în greutate de până la 10 kg (inclusiv);
- c) distribuirea coletelor poștale cu limite de greutate între 10 și 20 kg expediate din afara teritoriului României către o adresă aflată pe teritoriul acesteia;
- d) serviciul de trimitere recomandată având ca obiect trimiterile poștale interne și internaționale în greutate de până la 2 kg (inclusiv) prevăzute la lit. a);
- e) serviciul de trimitere cu valoare declarată având ca obiect:
 - trimiterile poștale interne și internaționale în greutate de până la 2 kg (inclusiv) prevăzute la lit. a);
 - colete poștale interne și internaționale, în greutate de până la 10 kg (inclusiv);
 - colete poștale cu limite de greutate între 10 și 20 kg expediate din afara teritoriului României către o adresă aflată pe teritoriul acesteia;
- f) colectarea, sortarea, transportul și livrarea cecogramelor interne și internaționale.

Ulterior, la sfârșitul anului 2016, cadrul legislativ care reglementează domeniul serviciilor poștale, reprezentat de Ordonanța de urgență a Guvernului nr. 13/2013 privind serviciile poștale, aprobată, cu modificări și completări, prin Legea nr. 187/2013, a fost modificat și completat prin prevederile Ordonanței Guvernului nr. 27/2016, aprobată cu modificări și completări prin Legea nr. 238/2016. Acestea au adus o serie de elemente de noutate în domeniul reglementat al serviciilor poștale, elemente ce au vizat, în principal, aria serviciului universal. De asemenea, prin noul cadru legal au fost definite și reglementate pachetul mic și sacul „M” în conformitate cu prevederile actelor Uniunii Poștale Universale, fiind stabilită în același timp și apartenența acestor tipuri de trimiteri poștale la sfera serviciului universal începând cu data de 1 ianuarie 2017.

Totodată, potrivit prevederilor art. 8 alin. (6) lit. b¹) și b²) din Ordonanța de urgență a Guvernului nr. 13/2013, trimiterile de corespondență în număr mare, coletele poștale în număr mare, imprimatele în număr mare, precum și pachetele mici în număr mare, dar și sacii „M”, astfel cum au fost definite prin Ordonanța Guvernului nr. 27/2016, au fost excluse din sfera serviciului universal începând cu 1 ianuarie 2017, restrângând prin efectul direct al legii sfera serviciilor enumerate de Decizia președintelui ANCOM nr. 1158/2013 și pentru care CNPR are obligația de prestare a serviciului universal.

Prin urmare, începând cu 1 ianuarie 2017, sfera serviciului universal pentru care CNPR a fost desemnat furnizor de serviciu universal a cuprins următoarele servicii poștale:

a) colectarea, sortarea, transportul și livrarea trimerilor poștale interne și internaționale, în greutate de până la 2 kg (inclusiv), având ca obiect:

1. trimeri de corespondență, cu excepția trimerilor de corespondență în număr mare;

2. imprimate, cu excepția imprimatelor în număr mare;

3. pachete mici, astfel cum acestea sunt prevăzute în Convenția Poștală Universală și Regulamentul poștei de scrisori, cu excepția pachetelor mici în număr mare;

b) colectarea, sortarea, transportul și livrarea coletelor poștale interne și internaționale, în greutate de până la 10 kg (inclusiv), cu excepția coletelor în număr mare;

c) distribuirea coletelor poștale cu limite de greutate între 10 kg și 20 kg (inclusiv) expediate din afara teritoriului României către o adresă aflată pe teritoriul acesteia;

d) serviciul de trimitere recomandată având ca obiect trimeri poștale interne și internaționale în greutate de până la 2 kg (inclusiv) prevăzute la lit. a);

e) serviciul de trimitere cu valoare declarată având ca obiect:

1. trimeri poștale interne și internaționale în greutate de până la 2 kg (inclusiv) prevăzute la lit. a);

2. colete poștale interne și internaționale în greutate de până la 10 kg (inclusiv), cu excepția coletelor în număr mare;

3. colete poștale cu limite de greutate între 10 și 20 kg (inclusiv) expediate din afara teritoriului României către o adresă aflată pe teritoriul acesteia;

f) colectarea, sortarea, transportul și livrarea cecogramelor interne și internaționale.

Furnizorul de serviciu universal are dreptul de a solicita Autorității Naționale pentru Administrare și Reglementare în Comunicații (denumită în continuare *ANCOM* sau *Autoritatea*) compensarea costului net aferent furnizării serviciilor din sfera serviciului universal. Conform prevederilor art. 14 alin. (6) din Decizia președintelui ANCOM nr. 541/2013 privind condițiile și procedura de desemnare a furnizorilor de serviciu universal în domeniul serviciilor poștale, cu modificările și completările ulterioare, cererea de compensare a costului net poate fi transmisă până la data de 14 august a exercițiului financiar ulterior celui pentru care se solicită compensarea.

Conform dispozițiilor art. 5 alin. (2) din Decizia președintelui ANCOM nr. 1158/2013, „*Calculul costului net aferent furnizării serviciilor din sfera serviciului universal se realizează conform metodologiei prevăzute în anexă.*”. Prin urmare, costul net al obligațiilor aferente serviciului universal se calculează ca diferența dintre costul net suportat de CNPR ca urmare a îndeplinirii obligațiilor de serviciu universal (Scenariul de bază) și costul net al CNPR în cazul în care și-ar desfășura activitatea fără a avea obligațiile de serviciu universal (Scenariul alternativ). Astfel, este necesară validarea *scenariului de bază* (incluzând, dar fără a se limita la, identificarea

categoriilor de costuri ineficiente și propuneri fundamentate de ajustări de eficiență), precum și analiza rezonabilității ipotezelor ce stau la baza *scenariului alternativ*, în raport cu ipoteze ce pot fi obținute din studii de piață, rapoarte etc. Acestea vor constitui suport pentru verificarea situației privind costurile, veniturile și capitalul angajat aferente furnizării serviciilor din sfera serviciului universal ce stau la baza cererii de compensare a costului net al furnizării serviciilor din sfera serviciului universal elaborate de CNPR.

Costul net va lua în considerare toți factorii relevanți, inclusiv beneficiile intangibile și avantajele comerciale de care CNPR se bucură ca urmare a desemnării ca furnizor de serviciu universal, existența unei marje rezonabile de profit și stimularea eficienței costurilor.

Conform prevederilor art. 5 alin. (4) din Decizia președintelui ANCOM nr. 1158/2013, situația privind costurile, veniturile și capitalul angajat aferente furnizării serviciilor din sfera serviciului universal care însoțește cererea pentru compensarea costului net trebuie certificată de un auditor independent, într-un raport de constatări factice, adresat atât acționarilor furnizorului desemnat, cât și ANCOM. Potrivit art. 5 alin. (5) din Decizia președintelui ANCOM nr. 1158/2013, Raportul auditorului trebuie să indice dacă situația menționată anterior reflectă, în toate aspectele materiale, informațiile din documentele contabile și situațiile financiare relevante ale furnizorului de serviciu universal, precum și dacă procedurile de colectare și prelucrare a informațiilor contabile respectă principiile și criteriile de calcul și evidența separată a costurilor, veniturilor și capitalului angajat, stabilite de ANCOM, în conformitate cu Standardul internațional privind serviciile conexe 4400 al Federației Internaționale a Contabililor (IFAC), „*Angajamente pentru realizarea procedurilor convenite privind informațiile financiare*”.

În conformitate cu prevederile art. 14 alin. (1), (6) și (7) din Decizia președintelui ANCOM nr. 541/2013 și ale art. 22 alin. (1) din Ordonanța de urgență a Guvernului nr. 13/2013, dacă în urma calculării de către CNPR a costului net al furnizării serviciilor din sfera serviciului universal, ANCOM constată că furnizarea serviciilor din sfera serviciului universal constituie o sarcină injustă pentru furnizorul de serviciu universal, ANCOM va decide compensarea acestui cost net, în limita sumei solicitate de către furnizorul de serviciu universal, pe baza cererii de compensare transmise de CNPR, însoțită de situația privind costurile, veniturile și capitalul angajat aferente furnizării serviciilor din sfera serviciului universal, în condițiile stabilite de ANCOM.

CNPR a transmis prin adresa nr. 109/5200/14.08.2019, înregistrată la ANCOM cu nr. SC-24863/14.08.2019, cererea de compensare a costului net al furnizării serviciilor din sfera serviciului universal în anul 2018, împreună cu situația privind costurile, veniturile și capitalul angajat aferente furnizării serviciilor mai sus precizate. Cererea CNPR a fost însoțită de un raport de constatări factice privind verificarea cererii de compensare a costului net al furnizării serviciilor din sfera serviciului universal întocmit de către auditorul independent PKF Finconta S.R.L. (denumit în continuare PKF Finconta), datat 14.08.2019.

De asemenea, CNPR a transmis ANCOM prin adresa nr. 106/3087/14.05.2019, înregistrată la ANCOM cu nr. SC-15102/14.05.2019, *Metodologia pentru întocmirea Situațiilor financiare separate și determinare a costurilor – 2018*, iar prin adresa nr. 106/4320/14.08.2019, înregistrată la ANCOM cu nr. SC-24849/14.08.2019, CNPR a transmis ANCOM *Situațiile financiare separate aferente exercițiului financiar 01 ianuarie – 31 decembrie 2018* (denumite în continuare *SFS2018*

sau *situațiile financiare separate 2018*), *Raportul auditorului independent și Scrisoarea către Conducere* întocmite de societatea PKF Finconta.

Urmare a unei analize preliminare a informațiilor transmise, prin adresa ANCOM nr. SC-CVP1-4906/11.02.2020 a fost solicitată CNPR completarea anexelor, bazelor de date, documentelor și fișierelor suport utilizate la întocmirea cererii de compensare a costului net 2018 care nu au fost transmise prin adresa CNPR nr. 109/5200/14.08.2019, precum și o serie de informații financiare și operaționale necesare analizei cererii de compensare a costului net 2018.

CNPR a transmis documentele și informațiile solicitate prin adresa nr. 109/1172/26.02.2020, înregistrată la ANCOM cu nr. SC-6909/28.02.2020.

2 Obligațiile furnizorului de serviciu universal în anul 2018

Conform legislației în vigoare, în anul 2018:

- CNPR a avut obligația de a asigura, în fiecare localitate de pe teritoriul României, cel puțin o colectare de la fiecare punct de acces și cel puțin o livrare la fiecare adresă indicată, în fiecare zi lucrătoare, dar nu mai puțin de 5 zile pe săptămână. Au fost permise derogări de la această obligație numai în cazuri sau în condiții geografice excepționale.
- CNPR a avut obligația de a pune la dispoziția utilizatorilor cel puțin o cutie poștală sau un alt punct de acces permanent, precum și cel puțin un punct de contact, indiferent de natura acestuia, în fiecare localitate de pe teritoriul României.
- CNPR a avut obligația de a menține un număr minim de cutii poștale amplasate astfel încât să existe:
 - ✓ minimum o cutie poștală la 3.000 de locuitori în mediul urban;
 - ✓ minimum o cutie poștală la 20.000 de locuitori în municipiul București.
- CNPR a avut obligația de a asigura un punct de acces deservit de personal în care se pot prezenta colete poștale, imprimate și trimiteri de corespondență cu dimensiuni nestandardizate, precum și trimiteri poștale înregistrate, în toate unitățile administrativ-teritoriale de bază (comune sau orașe) având minimum 1.500 de locuitori. Conform cadrului legal, CNPR are posibilitatea de a menține puncte de acces deservite de personal în unități-administrativ teritoriale de bază cu mai puțin de 1.500 de locuitori, precum și mai mult de un punct de acces deservit de personal în unități administrativ-teritoriale de bază având minimum 1.500 de locuitori, dacă existența acestora a fost justificată de îndeplinirea obligațiilor ce decurg din calitatea de furnizor de serviciu universal.
- CNPR a avut obligația de a asigura un program cu publicul de 8 ore zilnic la fiecare punct de acces deservit de personal, fiind permise derogări de la această obligație numai în cazul în care traficul poștal nu a justificat un program de lucru cu publicul de 8 ore zilnic.
- CNPR a avut obligația de a îndeplini anumite cerințe de calitate, reflectate în timpii de livrare a anumitor trimiteri poștale, după cum urmează:
 - a) pentru trimiterile de corespondență interne din sfera serviciului universal, din cea mai rapidă categorie standard:
 - ✓ 85% din numărul total al trimiterilor poștale din această categorie trebuie livrate în cel mult două zile lucrătoare de la data depunerii la punctele de acces;
 - ✓ 97% din numărul total al trimiterilor poștale din această categorie trebuie livrate în cel mult patru zile lucrătoare de la data depunerii la punctele de acces;

b) pentru trimerile de corespondență intracomunitare din cea mai rapidă categorie standard, ce fac obiectul obligațiilor de serviciu universal (în raport cu fiecare stat membru al Uniunii Europene):

- ✓ 85% din numărul total al trimiterilor poștale din această categorie trebuie livrate în cel mult trei zile lucrătoare de la data depunerii la punctele de acces;
 - ✓ 97% din numărul total al trimiterilor poștale din această categorie trebuie livrate în cel mult cinci zile lucrătoare de la data depunerii la punctele de acces.
- CNPR a avut obligația să presteze serviciile poștale astfel încât să garanteze respectarea cerințelor esențiale așa cum sunt definite în Ordonanța de urgență a Guvernului nr. 13/2013, să ofere serviciile în condiții identice utilizatorilor care se află în condiții comparabile, să ofere serviciile în mod neîntrerupt, cu excepția cazurilor de forță majoră, să fie disponibile în mod nediscriminatoriu tuturor utilizatorilor și să asigure evoluția continuă a serviciilor, în funcție de cerințele tehnice, economice și sociale, precum și adaptarea acestora la cerințele utilizatorilor și să permită accesul persoanelor cu dizabilități la serviciile poștale pentru care a fost desemnată ca furnizor de serviciu universal, în condiții echivalente celor de care beneficiază ceilalți utilizatori.
 - CNPR a avut obligația de a asigura accesul utilizatorilor, integratorilor și furnizorilor de servicii poștale la rețeaua poștală publică pe care o operează, în condiții de transparență, obiectivitate și nediscriminare, precum și obligația de a asigura accesul altor furnizori de servicii poștale la serviciile poștale pentru care a fost desemnată ca furnizor de serviciu universal și la elementele de infrastructură a rețelei poștale publice pe care o operează, în măsura necesară furnizării de către aceștia a propriilor servicii poștale, în condiții transparente, proporționale și nediscriminatorii.
 - CNPR a avut obligația de a ține evidența contabilă separată, în cadrul contabilității interne de gestiune, prin evidențierea distinctă a activităților din afara sferei serviciului universal de cele aflate în sfera serviciului universal.
 - CNPR a avut obligația de a practica tarife accesibile, transparente, nediscriminatorii și fundamentate pe costuri. Tarifele practicate au trebuit să fie uniforme pe întreg teritoriul României și să fie supuse aprobării ANCOM, modificarea lor putând fi realizată la propunerea furnizorului de serviciu universal, cu aprobarea ANCOM. Furnizorul de serviciu universal a putut acorda tarife speciale în cazul unui volum mare de trimiteri care fac obiectul serviciilor poștale incluse în sfera serviciului universal, dar cu aplicarea și în acest caz a principiilor transparenței și nediscriminării cu privire la tarife și la condițiile asociate acestora. Criteriile și condițiile în care se aplică aceste tarife speciale au fost, de asemenea, supuse aprobării ANCOM.
 - CNPR a avut obligația de a lua toate măsurile pentru asigurarea securității poștale, a confidențialității operațiunilor desfășurate la punctele de acces deservite de personal și de a asigura accesul utilizatorilor la rețeaua poștală publică pe care o operează, în condiții de transparență, obiectivitate și nediscriminare.
 - CNPR a avut obligația să pună la dispoziția utilizatorilor, integratorilor și a furnizorilor de servicii poștale, în mod regulat, informații precise, detaliate și actualizate cu privire la caracteristicile serviciilor poștale pentru care a fost desemnată ca furnizor de serviciu universal,

În special informații referitoare la condițiile generale de acces la aceste servicii, precum și la tarifele și cerințele minime de calitate aferente acestor servicii, și totodată obligațiile de a aduce la cunoștința publicului numărul de colectări, respectiv de livrări pe care trebuie să îl efectueze de la fiecare punct de acces, respectiv la fiecare punct de contact și de a publica pe pagina sa de internet și de a pune la dispoziția publicului la toate punctele de acces deservite de personal, a tuturor informațiilor de mai sus, precum și a clauzelor contractului cadru.

- CNPR a avut obligația de a respecta la încheierea acordurilor privind tarifele terminale pentru trimiterile poștale intracomunitare expediate de pe teritoriul unui stat membru al Uniunii Europene către teritoriul României, anumite principii stabilite de cadrul legal și, în cazul în care nu are încheiate asemenea acorduri, de a aplica prevederile acordurilor internaționale în domeniu la care România este parte.

3 Premisele evaluării costului net

Costul net solicitat a fi compensat de către CNPR pentru anul 2018 (inclusiv beneficiile intangibile), conform cererii de compensare a costului net 2018, a fost de **∞ lei**; conform formulei de calcul cuprinse în anexa la Decizia președintelui ANCOM nr. 1158/2013:

$$NC = N_{sz} + \sum_{i=1}^n N_{ppi} + \sum_{i=1}^n N_{dpi} + NPT + NR - TV + profit$$

sumele prezentate de CNPR au fost:

	lei
NSZ- furnizare serviciu gratuit	∞
NPPI – diferența rezultată din activitatea de colectare	∞
NDPI – diferența rezultată din activitatea de livrare	∞
NPT - diferența rezultată din activitatea de sortare și transport	∞
NR – alte costuri înregistrate ca urmare a furnizării serviciilor din sfera serviciului universal	∞
TV – beneficii intangibile	∞
PROFIT – rata rezonabilă de rentabilitate aferentă furnizării serviciilor din sfera serviciului universal	∞

Sursa: Cerere cost net CNPR 2018

În scopul evaluării cererii de compensare transmise de furnizorul de serviciu universal, ANCOM a derulat o analiză detaliată a informațiilor puse la dispoziție de CNPR, a datelor și ipotezelor utilizate pentru elaborarea scenariului de bază și a scenariului alternativ. Au fost verificate în detaliu datele și ipotezele utilizate de CNPR în procesul de întocmire a cererii de cost net, precum și metodologia și calculul efectiv al costului net. Acolo unde a fost necesar au fost efectuate, în baza unor surse alternative de informații, ajustări asupra datelor, ipotezelor și calculului efectiv al unor parametri, astfel încât suma finală rezultată în urma acestui proces complex să reflecte cu o acuratețe cât mai ridicată posibil valoarea costului net aferent furnizării serviciilor din sfera serviciului universal în anul 2018.

4 Determinarea punctelor de acces deservite de personal menținute în funcțiune în anul 2018 în vederea îndeplinirii obligațiilor ce decurg din calitatea de furnizor de serviciu universal și a celor eligibile pentru compensare

Un prim aspect avut în vedere la evaluarea costului net al furnizării serviciilor din sfera serviciului universal a fost verificarea faptului că numărul de puncte de acces deservite de personal, denumite în continuare *PAD*, necesar îndeplinirii obligațiilor de serviciu universal nu este supraestimat de către CNPR.

Așa cum rezultă din Raportul de constatări faptice emis de PKF Finconta la data de 14.08.2019, referitor la punctele de acces menținute în funcțiune în anul 2018, *„analiza realizată de către CNPR cuprinde toate subunitățile poștale din urbanul mic și rural, indiferent dacă acestea se află în unități administrativ-teritoriale cu un număr de locuitori mai mare sau mai mic de 1.500 locuitori, și indiferent dacă acestea sunt puncte de acces și/sau puncte de contact”*.

Pentru a determina necesarul de puncte de acces deservite de personal menținute în funcțiune de CNPR ca urmare a calității de furnizor de serviciu universal, au fost utilizate informații privind situația localităților din România și anume clasificarea pe tipuri de localități, precum și numărul de locuitori din fiecare localitate. În acest scop au fost utilizate rezultatele publicate pe pagina de internet a Institutului Național de Statistică aferente recensământului populației efectuat în România în anul 2011. Pentru încadrarea fiecărei localități în categoriile urban/rural a fost utilizată clasificarea localităților din SIRUTA (Sistemul Informatic al Registrului Unităților Teritorial-Administrative) ce are la bază legislația privind organizarea administrativă a teritoriului României (Legea nr. 2/1968 privind organizarea administrativă a teritoriului Republicii Socialiste România, cu modificările și completările ulterioare și Decretul - Lege nr. 38/1990 privind abrogarea Legii nr. 2/1989 referitoare la organizarea administrativă a teritoriului țării). Astfel, pentru scopul analizei punctelor de acces deservite de personal, a fost utilizată clasificarea unităților teritoriale din zona urbană (orașe și localități urbane aflate în subordinea orașelor) și din zona rurală (sate aflate în subordinea comunelor și sate aflate în subordinea orașelor).

Rezultatul acestei metodologii a fost crearea unei baze de date cuprinzând fiecare localitate din România înregistrată în recensământul populației din 2011, cu numărul aferent de locuitori și clasificarea urban/rural. Baza de date astfel identificată a fost reconciliată cu situația de fapt a punctelor de acces deservite de personal din rețeaua CNPR, valabilă la sfârșitul anului 2018.

4.1 Identificarea necesarului de puncte de acces deservite de personal menținute în funcțiune în anul 2018 conform art. 15 alin. (3) din Decizia președintelui ANCOM nr. 1158/2013

Pentru identificarea punctelor de acces deservite de personal menținute de CNPR în funcțiune în 2018 din rațiuni comerciale, punctul de pornire a fost lista unităților administrativ-teritoriale de bază, denumite în continuare *UAT*, care îndeplinesc condițiile prevăzute în Decizia președintelui ANCOM nr. 1158/2013 la art. 15 alin. (3) privind obligativitatea CNPR *„de a asigura*

un punct de acces deservit de personal în care se pot prezenta colete poștale, imprimare și trimiteri de corespondență cu dimensiuni nestandardizate, precum și trimiteri poștale înregistrate, în toate unitățile administrativ-teritoriale de bază (comune sau orașe) având minim 1.500 de locuitori."

Conform evidenței SIRUTA (2011), există 3.181 UAT de bază (comune sau orașe) în România, dintre acestea un număr de 2.846 UAT au mai mult de 1.500 locuitori, iar un număr de 335 UAT au mai puțin de 1.500 locuitori.

Conform informațiilor furnizate de CNPR, aceasta a menținut în funcțiune în anul 2018 un număr de \times^1 puncte de acces deservite de personal. În cadrul Cererii de compensare a costului net 2018, CNPR a inclus un număr de \times^2 puncte de acces deservite de personal care au înregistrat pierdere în anul 2018.

Din analiza preliminară a celor \times PAD-uri, conform prevederilor art. 15 alin. (3) din Decizia președintelui ANCOM nr. 1158/2013, au rezultat următoarele:

a) Din cele 3.181 UAT-uri de bază, am identificat un număr de \times UAT-uri în care CNPR nu a menținut în funcțiune puncte de acces deservite de personal în anul 2018, dintre acestea \times fiind UAT-uri cu mai puțin de 1.500 locuitori și \times UAT-uri cu mai mult de 1.500 locuitori. Astfel, pentru un număr de \times UAT-uri, CNPR nu a îndeplinit obligația de a menține puncte de acces deservite de personal conform prevederilor art. 15 alin. (3) din Decizia președintelui ANCOM nr. 1158/2013;

b) În \times UAT-uri³ cu mai puțin de 1.500 locuitori au fost menținute în funcțiune \times **PAD-uri**, dintre care \times au înregistrat pierdere în anul 2018;

c) În \times UAT⁴-uri cu mai mult de 1.500 locuitori au fost menținute în funcțiune \times **PAD-uri**, dintre care \times au înregistrat pierdere în anul 2018. Dintre acestea, doar în \times UAT-uri cu mai mult de 1.500 locuitori există 1 singur PAD/UAT conform prevederilor art. 15 alin. (3) din Decizia președintelui ANCOM nr. 1158/2013. În restul de \times UAT-uri, CNPR a menținut în funcțiune un număr de \times PAD-uri, deci un exces de \times **PAD-uri**.

În concluzie, CNPR a menținut în funcțiune în anul 2018 un număr de \times **PAD-uri în exces față de obligația impusă conform art. 15 alin. (3) din Decizia președintelui ANCOM nr. 1158/2013.**

Totodată, **conform prevederilor art. 15 alin. (4) și (5) din Decizia președintelui ANCOM nr. 1158/2013**, prin derogare de la prevederile art. 15 alin. (3) din decizia amintită, CNPR poate asigura PAD-uri și în UAT-uri cu mai puțin de 1.500 locuitori sau mai mult de 1 PAD

¹ Au fost excluse din analiză \times . Totodată, subunitățile \times sunt incluse de CNPR în lista subunităților poștale menținute în funcțiune în anul 2018, dar nu se regăsesc în Situațiile Financiare Separate 2018.

² În Tabelul 1 din cererea de cost net 2018, sunt prezentate \times PAD-uri. PAD-ul \times a fost inclus în mod eronat în lista punctelor de acces neprofitabile, acesta înregistrând un profit de \times lei în anul 2018, așa cum reiese atât din Anexa 7 la SFS 2018, cât și din Tabelul 1 din cererea de cost net 2018.

³ 335 UAT-uri conform clasificării SIRUTA, din care au fost scăzute cele \times UAT-uri în care CNPR nu a menținut în funcțiune puncte de acces deservite de personal în anul 2018.

⁴ 2.846 UAT-uri conform clasificării SIRUTA, din care au fost scăzute cele \times UAT-uri în care CNPR nu a menținut în funcțiune puncte de acces deservite de personal în anul 2018.

în UAT-urile având minim 1.500 de locuitori, cu condiția ca existența acestora să fie justificată de îndeplinirea obligațiilor ce decurg din calitatea de furnizor de serviciu universal.

Prin urmare, **pentru cele X de PAD-uri în exces față de obligația impusă conform art. 15 alin. (3) din Decizia președintelui ANCOM nr. 1158/2013 au fost realizate analize suplimentare pentru a determina dacă menținerea lor în funcțiune este justificată de îndeplinirea obligațiilor ce decurg din calitatea de furnizor de serviciu universal, respectiv dacă rețeaua de PAD-uri menținută în funcțiune de CNPR în anul 2018 a reprezentat cea mai eficientă formă de organizare pentru îndeplinirea acestor obligații (secțiunile 4.2 și 4.3).**

4.2 Analiza punctelor de acces deservite de personal situate în UAT-uri cu mai puțin de 1.500 de locuitori

Conform prevederilor art. 15 alin. (5) din Decizia președintelui ANCOM nr. 1158/2013, prin derogare de la prevederile art. 15 alin. (3) din decizia amintită, „CNPR poate asigura unul sau mai multe puncte de acces deservite de personal în care se pot prezenta colete poștale, imprimate și trimiteri de corespondență cu dimensiuni nstandardizate, precum și trimiteri poștale înregistrate, în orice unitate administrativ-teritorială de bază (comună sau oraș) având mai puțin de 1.500 de locuitori, dacă existența acestora este justificată de îndeplinirea obligațiilor ce decurg din calitatea de furnizor de serviciu universal.”

În acest context, în cererea de compensare a costului net 2018 CNPR a prezentat o analiză detaliată, în fișierul „2019 08 14 Baza date 3_Analiza subunități sub 1500 locuitori 2018.xlsx”, a celor X subunități poștale organizate în anul 2018 în UAT-uri cu mai puțin de 1.500 locuitori, analiză prin care sunt delimitate activitățile de punct de acces și punct de contact, inclusiv din punct de vedere al impactului economic generat la nivelul cheltuielilor și al veniturilor. Conform susținerilor CNPR, această analiză demonstrează că aceste subunități sunt organizate cu scopul de a presta serviciul poștal universal.

În primul rând, în legătură cu reglementarea numărului de puncte de contact, aceasta se realizează prin dispozițiile art. 15 alin. (1) din Decizia președintelui ANCOM nr. 1158/2013, fiind necesar ca CNPR să asigure cel puțin un punct de contact în fiecare localitate de pe teritoriul României, sintagma “deservite de personal” lipsind din textul acestei norme, ca și cerința ca aceste puncte de contact să fie permanente. De altfel, textul legal specifică în mod expres faptul că CNPR are obligația de a asigura cel puțin un punct de contact, indiferent de natura acestuia. Prin urmare, livrarea trimiterilor poștale nu trebuie realizată în mod obligatoriu prin intermediul unui punct de contact deservit de personal. Totodată, precizăm că, din interpretarea coroborată a art. 9 alin. (2) și art. 15 alin. (1) din Decizia președintelui ANCOM nr. 1158/2013, rezultă că livrarea potrivit primului text legal amintit poate fi realizată la oricare punct de contact din proximitatea destinatarului, nefiind impusă obligația ca această livrare să se efectueze la un punct de contact amplasat în localitatea unde are locuința sau sediul destinatarul.

În al doilea rând, conform analizei CNPR, cele X PAD-uri organizate în UAT-uri cu mai puțin de 1.500 de locuitori sunt organizate după cum urmează:

- ✓ X circumscripții poștale rurale, dintre acestea X au înregistrat pierdere în anul 2018;
- ✓ X agenții poștale rurale, dintre acestea X au înregistrat pierdere în anul 2018;

- ✓ ✕ ghișee exterioare rurale care au înregistrat pierdere în anul 2018;
- ✓ ✕ oficii poștale rurale care au înregistrat pierdere în anul 2018.

Pentru aceste subunități CNPR a alocat cheltuielile și veniturile distinct pe activitatea de punct de acces (colectarea, preluarea și acceptarea prestațiilor⁵ la sediul subunității poștale) și, respectiv, pe activitatea de punct de contact (livrarea și predarea prestațiilor atât la sediul subunității poștale, cât și la sediul/domiciliul destinatarilor).

ANCOM a verificat dacă sumele utilizate în calcul corespund cu sumele preluate din situațiile financiare separate 2018 pentru totalul costurilor și veniturilor înregistrate de fiecare PAD analizat și pentru principalele categorii de cheltuieli: cheltuieli salariale, cheltuieli cu materiale, chirii, amortizare etc. Astfel, în cazul circumscripțiilor poștale au fost identificate diferențe nesemnificative la nivelul costurilor totale față de sumele din situațiile financiare separate 2018, în timp ce pentru celelalte categorii de PAD-uri nu au fost identificate diferențe. La nivelul veniturilor nu au fost identificate diferențe.

Pe baza informațiilor prezentate de CNPR în cererea de compensare a costului net 2018 și a calculului detaliat din fișierul „2019 08 14 Baza date 3_Analiza subunități sub 1500 locuitori 2018.xlsx”, ANCOM a analizat modul de alocare a cheltuielilor și veniturilor pe cele două tipuri de activități.

În ceea ce privește alocarea cheltuielilor salariale pe activitatea de prezentare, respectiv de distribuire, aceasta s-a realizat în funcție de tipul subunității poștale. Astfel, pentru circumscripții, ghișee și oficii poștale rurale au fost utilizate norme de încadrare distincte pentru cele două tipuri de activități. În cazul agențiilor poștale, conform CNPR alocarea s-a realizat ținând cont de forma de salarizare distinctă, respectiv ✕. CNPR nu a prezentat un calcul suport pentru modul de calcul al ✕, prin urmare sumele incluse în analiză nu au putut fi verificate.

Pentru alocarea celorlalte categorii de cheltuieli directe a fost utilizată alocarea pe baza ponderilor cheltuielilor salariale aferente activității de prezentare, respectiv distribuire în totalul cheltuielilor salariale. De asemenea, cheltuielile indirecte au fost alocate pe baza ponderii cheltuielilor directe în totalul cheltuielilor directe. Deoarece cheltuielile salariale au ponderea majoritară în totalul cheltuielilor înregistrate de PAD-urile analizate, alocarea pe baza ponderilor nu are potențial de a denatura rezultatul alocării.

În ceea ce privește alocarea veniturilor pe activitatea de prezentare, respectiv de distribuire, CNPR specifică în cererea de cost net 2018 faptul că veniturile au fost alocate pe cele două tipuri de activități în funcție de prestațiile și veniturile înregistrate la nivel de subunitate din cele două tipuri de activități. CNPR nu prezintă însă calculul suport în funcție de prestații și venituri, astfel că sumele incluse în analiza CNPR nu au putut fi verificate.

Pe baza informațiilor din Tabelul 5 din Cererea de compensare a costului net 2018 ANCOM a calculat pentru fiecare PAD ponderile prestațiilor prezentate, respectiv livrate, în totalul prestațiilor, din analiza acestora rezultând faptul că pentru ✕% din PAD-uri trimiterile livrate au o pondere de ✕% din totalul prestațiilor la nivel de PAD. În aceste condiții, faptul că pentru ✕% din PAD-uri veniturile alocate pe activitatea de livrare au o pondere de ✕% din totalul veniturilor indică o alocare proporțional adecvată a veniturilor pe cele două tipuri de activități. Totuși, având în vedere concluziile exprimate la punctul 4.3.5 din prezentul document privind imposibilitatea validării numărului de prestații la nivel de PAD, datorită diferențelor semnificative identificate între

⁵ Termenul „prestații” cuprinde toate tipurile de servicii prestate de CNPR, de exemplu trimiteri poștale, distribuire pensii, încasări facturi etc.

diferitele raportări ale CNPR, acuratețea sumelor incluse de CNPR în analiză, reprezentând venituri alocate pe activitatea de prezentare și de livrare la nivel de PAD, nu poate fi validată.

Rezultatele analizei CNPR privind PAD-urile din UAT-uri cu mai puțin de 1.500 locuitori indică faptul că $\times\%$ din costurile majorității PAD-urilor sunt generate de activitatea de livrare, în timp ce veniturile din activitatea de prezentare reprezintă $\times\%$ în cazul a $\times\%$ din cele \times PAD-uri analizate. Totodată, activitatea de livrare influențează decisiv rezultatul economic pentru majoritatea PAD-urilor analizate.

În aceste condiții, deși analiza CNPR nu a putut fi validată în totalitate datorită aspectelor prezentate mai sus, aceasta indică faptul că majoritatea costurilor înregistrate de aceste subunități sunt aferente parcurgerii distanțelor în vederea îndeplinirii obligațiilor de serviciu universal. Astfel, **PAD-urile din UAT-uri cu mai puțin de 1.500 locuitori sunt susceptibile a fi menținute în funcțiune din necesitatea îndeplinirii obligațiilor de serviciu universal** și pot fi validate ca derogări conform prevederilor art. 15 alin. (5) din Decizia președintelui ANCOM nr. 1158/2013 **dacă CNPR demonstrează că menținerea lor este cea mai eficientă formă de organizare pentru îndeplinirea acestor obligații**. În acest scop CNPR a realizat o simulare a reorganizării rețelei de PAD-uri, analiza detaliată a ANCOM fiind prezentată în secțiunea 4.3 de mai jos.

4.3 Analiza simulării reorganizării PAD-urilor care excedează obligației impuse conform art. 15 alin. (3) din Decizia președintelui ANCOM nr. 1158/2013

Conform Cererii de compensare a costului net 2018, pentru a justifica menținerea în funcțiune a PAD-urilor din UAT-uri cu mai puțin de 1.500 locuitori, precum și a PAD-urilor din UAT-uri cu peste 1.500 locuitori care excedează obligației impuse conform art. 15 alin. (3) din Decizia președintelui ANCOM nr. 1158/2013 și pot fi considerate derogări conform prevederilor art. 15 alin. (4) și (5), CNPR a simulat o reorganizare a rețelei de puncte de acces deservite de personal prin cuantificarea efectului operațional și economic generat de „desființarea” subunităților existente și „înființarea” unei singure subunități poștale care deservește toate localitățile dintr-o unitate administrativ-teritorială de bază. Metodologia detaliată și rezultatele simulării efectuate de CNPR sunt prezentate la capitolul 4.2.2 din Cererea de compensare a costului net 2018.

În cadrul fișierului „2019 08 14 Baza date 2_Analiza subunitati UAT 2018.xlsb”, CNPR realizează \times^6 **de scenarii de reorganizare** prin care se dorește justificarea actualei configurații a punctelor de acces deservite de personal ca fiind cea mai eficientă formă de organizare pentru îndeplinirea obligațiilor legale legate de furnizarea serviciului universal.

ANCOM a analizat structura fișierului „2019 08 14 Baza date 2_Analiza subunitati UAT 2018.xlsb” și a realizat o analiză riguroasă a datelor cuprinse în aceste scenarii, în vederea verificării și validării din punct de vedere economic și operațional a fiecărei ipoteze utilizate. În cazul scenariilor pentru care CNPR a simulat mai multe variante de reorganizare pentru același UAT, a fost analizată varianta considerată optimă de către CNPR⁷, respectiv varianta cu cea mai mică economie.

⁶ În fișier sunt prezentate alte 4 scenarii de reorganizare fără numerotare pentru care CNPR nu cuantifică un rezultat. Aceste scenarii nu au fost incluse în analiza ANCOM.

⁷ Conform descrierii de la pagina 26 din Cererea de compensare cost net 2018.

Pentru efectuarea analizei, au fost utilizate informații furnizate de CNPR legate de structura de puncte de acces deservite de personal existentă la nivelul anului 2018 (fișierul „2019 08 14 Baza date 1_SIRUTA 2018”), structura de personal (fișierele „Personal CNPR - decembrie 2018.xls”, „2019 08 14 Baza date 4_oficii si ghisee exterioare 2018.xlsb” și „2018 08 14 Baza date 5_Agentii si factori CPR 2018.xlsb”), distanțele parcurse pentru deservirea localităților (fișierul „Km normati 2018.xls”), precum și structura spațiilor în care operează unitățile poștale (fișierul „Amortizare spațiu neutilizat 2018.xls”). Totodată, au fost utilizate fișele de analiză și fișierele suport utilizate de CNPR pentru simularea unui număr de 8⁸ scenarii.

Pe lângă informațiile furnizate de CNPR, au fost utilizate informațiile privind numărul de locuitori din fiecare UAT conform informațiilor Institutului Național de Statistică privind rezultatele recensământului populației din anul 2011 și lista localităților cu deservire excepțională aprobată de ANCOM. Totodată, au fost utilizate rezultatele analizei derulate de KPMG Advisory SRL pentru ANCOM în cadrul proiectului de analiză a costului net 2017, analiză realizată pe baza informațiilor publice legate de geolocalizarea unităților administrativ - teritoriale de bază („ro_uat_polilinie.kml”), precum și a tuturor localităților din România („ro_localitati_punct.kml”) puse la dispoziție publicului de către Agenția Națională de Cadastru și Publicitate Imobiliară (ANCPI) prin intermediul site-ului Geoportal ANCPI (<http://geoportal.ancpi.ro/>, <http://www.geo-spatial.org/download/romania-seturi-vectoriale>).

Au fost identificate și verificate un număr de elemente necesare pentru analiza scenariilor de reorganizare, detaliate în continuare.

4.3.1 Tipologii de scenarii

În Cererea de compensare a costului net 2018 (Capitolul 4.2.2, pagina 26) este detaliată metodologia de simulare a organizării unei singure subunități poștale la nivelul unei unități administrativ-teritoriale de bază, după cum urmează:

„Pentru analiza celor \times subunități poștale, s-a simulat organizarea unei singure subunități poștale care deservește toate localitățile dintr-o unitate administrativ-teritorială (Baza de date 2). În situația în care s-au identificat mai multe posibilități de organizare, s-a analizat fiecare variantă, luându-se în calculul final varianta cu cea mai mică economie.

Subunitățile poștale se grupează în studii de caz în funcție de UAT-urile pe care le deservesc, parcurgându-se etapele prezentate în continuare:

1) Dacă o subunitate poștală deservește localități din două UAT-uri, atunci sunt incluse în analiză, în acest caz, și restul localităților din cele două UAT-uri, inclusiv cu subunitățile poștale care le deservesc pe acestea din urmă.

2) Dacă subunitățile poștale nou introduse, conform algoritmului descris mai sus, deservesc, la rândul lor, localități și din alt UAT (diferit de primele UAT-uri menționat anterior), se are în vedere și introducerea acestui nou UAT, ale cărui localități rămase (dacă este cazul) pot fi deservite, desigur, de altă(e) subunitate/subunități poștală(e) aferentă(e), acestea din urmă fiind incluse, de asemenea, în cadrul analizei.

⁸ Scenariile 1, 209, 664, 943, 1278, 1353, 1380, 1394.

3) Se repetă etapa 2) până când se ajunge ca în analiză să se includă în totalitate UAT-uri complete, subunitățile poștale nou introduse nemaideservind și alte localități, din alte UAT-uri care nu intraseră anterior în discuție, în cadrul analizei.

Ca rezultat, prin parcurgerea acestui algoritm, se ajunge la un moment final în care un anumit număr de subunități poștale (care rezultă din parcurgerea iterațiilor necesare, conform celor de mai sus) să deservească complet și integral un anumit număr de UAT-uri (în principiu, numărul localităților deservite de subunitățile poștale este egal cu numărul localităților din UAT-urile respective)."

În cadrul Cererii de compensare a costului net 2018 CNPR menționează că în analiza efectuată sunt cuprinse \times^9 subunități poștale. Analizând tipurile de scenarii de reorganizare realizate de CNPR s-au identificat subunități poștale care se repetă în cadrul mai multor scenarii, respectiv \times PAD-uri unice care apar de \times ori în cadrul scenariilor de reorganizare.

Din analiza detaliată a scenariilor, au fost identificate mai multe tipuri de scenarii care nu respectă metodologia CNPR și pe care ANCOM le consideră irelevante pentru scopul analizei, după cum urmează:

✓ scenarii care cuprind în principal desființări și reînființări ale acelorași PAD-uri. Un exemplu de astfel de scenariu este scenariul 353 în care se desființează oficiul poștal \times (situat în UAT \times având peste 1.500 locuitori și în care sunt organizate 2 PAD-uri) și agenția poștală \times (situată în UAT \times având peste 1.500 locuitori și în care este organizat un singur PAD) și se reînființează ambele subunități;

✓ scenarii incomplete, în care este simulată reorganizarea parțială a unor UAT-uri. Un exemplu de astfel de scenariu este scenariul 741 în care se desființează patru din cele cinci PAD-uri din UAT \times având peste 1.500 locuitori și se înființează un PAD, menținându-se astfel 2 PAD-uri în UAT \times ;

✓ scenarii în care se înființează PAD-uri în UAT-uri având mai puțin de 1.500 locuitori sau se înființează mai mult de 1PAD în UAT-uri având peste 1.500 locuitori. Un exemplu de astfel de scenariu este scenariul 932 în care se desființează o agenție poștală din UAT \times și o circumscripție poștală din UAT \times , ambele UAT-uri având mai puțin de 1.500 locuitori, și se înființează un ghișeu poștal în UAT \times , fără obligație legală conform prevederilor art. 15 alin. (3) din Decizia președintelui ANCOM nr. 1158/2013.

În concluzie, ANCOM a identificat un număr de \times scenarii ca fiind irelevante pentru scopul analizei de reorganizare, cuprinzând un număr de \times^{10} PAD-uri unice.

Astfel, următoarele tipuri de scenarii au fost incluse de CNPR în simularea reorganizării rețelei poștale:

✓ \times scenarii irelevante pentru scopul analizei, conform descrierii de la paragraful anterior, cuprinzând un total de \times PAD-uri, respectiv \times PAD-uri unice (patru PAD-uri se repetă în două scenarii de reorganizare irelevante);

✓ \times scenarii cuprinzând \times PAD-uri, respectiv \times^{11} PAD-uri unice având un beneficiu economic (denumite în continuare „scenariu profitabil”) din desființarea și reînființarea unor PAD-

⁹ Analiza de reorganizare realizată de CNPR vizează doar PAD-urile din UAT-uri cu mai puțin de 1.500 locuitori, precum și PAD-urile din UAT-uri cu peste 1.500 locuitori care excedează obligației impuse conform art. 15 alin. (3) din Decizia președintelui ANCOM nr. 1158/2013.

¹⁰ PAD-urile \times se repetă în câte două scenarii irelevante.

¹¹ PAD-urile \times se repetă în câte două scenarii profitabile.

uri, conform calculelor efectuate de CNPR și ajustate de ANCOM (ajustările sunt prezentate la secțiunea 4.3.5 din prezentul document). În analiza CNPR au fost identificate un număr de \times scenarii profitabile, din care \times sunt scenarii irelevante;

✓ \times scenarii neprofitabile cuprinzând \times PAD-uri, respectiv \times^{12} PAD-uri unice a căror reorganizare prezintă un dezavantaj economic (denumite în continuare „scenariu neprofitabil”), pe baza calculelor efectuate de CNPR și ajustate de ANCOM (ajustările sunt prezentate la secțiunea 4.3.5 din prezentul document). În analiza CNPR au fost identificate un număr de \times scenarii neprofitabile, din care \times sunt scenarii irelevante.

Pe baza analizei tipurilor de scenarii și a reconcilierii numărului de PAD-uri regăsite în analiza CNPR, s-a constatat că un număr de \times PAD-uri se regăsesc în mai mult de o categorie din cele trei descrise mai sus. Astfel, \times PAD-uri se regăsesc în câte două categorii distincte de scenarii, iar \times PAD-uri (\times și \times) se regăsesc atât în câte două scenarii neprofitabile, cât și în câte unul profitabil.

Ca urmare a aspectelor prezentate anterior se constată o inconsecvență în abordarea scenariilor de reorganizare, contrazicând în numeroase cazuri metodologia descrisă în cadrul Cererii de compensare a costului net 2018.

4.3.2 Parcurgerea distanțelor

În vederea verificării corectitudinii ipotezelor legate de modul și distanțele parcurse luate în calcul de CNPR în scenariile de reorganizare, atât la desființare, cât și la înființare, s-au utilizat datele puse la dispoziție de către CNPR în cadrul bazei de date „*Km normati 2018.xls*”.

A fost verificat numărul de kilometri și modul de parcurgere specificate în scenariile de reorganizare pentru unitățile desființate comparativ cu datele din baza de date, identificând următoarele situații:

✓ Pentru un număr de \times PAD-uri cuprinse în scenariile de reorganizare ($\times\%$ din total PAD-uri incluse în scenarii) există diferențe în numărul de kilometri „desființați”, față de cei declarați ca „normați”. De exemplu, în scenariul 17, pentru PAD-ul \times se specifică la desființare un număr de \times km parcurși „ \times ”, în timp ce numărul declarat de kilometri „normați” este de \times km parcurși „ \times ”;

✓ Pentru un număr de \times PAD-uri cuprinse în scenariile de reorganizare ($\times\%$ din total PAD-uri incluse în scenarii) există diferențe în modul de parcurgere a distanțelor în scenariile „desființate”, față de modul de parcurgere „normat”. De exemplu, în scenariul 15, pentru PAD-ul \times se specifică la desființare un număr de \times km parcurși „ \times ”, în timp ce numărul declarat de kilometri „normați” este de \times km, dar modul de parcurgere este „ \times ”.

Cele două tipuri de diferențe nu sunt interdependente, pentru anumite PAD-uri existând diferențe atât în ceea ce privește numărul de kilometri, cât și în ceea ce privește modul de parcurgere a distanțelor. De exemplu, în scenariul 253, pentru PAD-ul \times se specifică la desființare un număr de \times km parcurși „ \times ”, în timp ce numărul declarat de kilometri „normați” este de \times km, iar modul de parcurgere declarat este „ \times ”.

¹² Un număr de \times de PAD-uri se repetă în câte două scenarii neprofitabile și \times se repetă în trei scenarii neprofitabile.

Cu toate acestea, nu s-a putut determina numărul total de erori datorită faptului că în baza de date cuprinzând kilometrii normați se regăsesc înregistrări inconsistente, precum și înregistrări combinate.

Totodată, conform analizei derulate de KMPG Advisory SRL pentru analiza costului net 2017 privind situația cartografică și calculul numărului de kilometri necesar a fi parcurși cu ajutorul datelor încărcate în programul Google Earth Pro de localizare, precum și Google Maps pentru stabilirea distanțelor rutiere, există atât cazuri în care calculul de kilometri testat în scenariu este validat, cât și cazuri în care calculul de kilometri testat în scenariu este invalidat.

Exemplul 1

În scenariul 123 există o diferență de \times km între distanța specificată la desființare și distanța însumată a PAD-urilor din normare, aceasta fiind generată de diferențele identificate pentru PAD-ul \times care se regăsește inclusiv în scenariul 124. Însumând distanța aferentă PAD-ului \times specificată în scenariile 123 și 124 rezultă un număr de \times km, respectiv o diferență de \times km față de distanța normată prezentată în fișierul „Km normati 2018.xls”. În urma verificărilor se observă că localitățile \times și \times , situate în UAT \times și deservite în prezent de PAD-ul \times situat în localitatea \times , nu ar putea fi deservite direct din sediul UAT, respectiv PAD-ul \times situat în localitatea \times , deoarece UAT-ul este despărțit de un baraj de acumulare. Singura cale de acces între \times și localitățile \times și \times trece prin localitatea \times din UAT-ul învecinat, așa cum se poate observa în Figura 1.

Ca urmare a verificării, s-a considerat că în scenariu este luată în considerare doar o fracție din distanța totală deservită de PAD-ul \times , aferentă deservirii localității \times aflată în UAT \times , la \times km de \times , la verificarea scenariului de înființare distanțele rezultate fiind corecte.

\times

Figura 1

În concluzie, din punct de vedere al distanțelor incluse în scenariile de desființare și înființare, **testarea distanțelor parcurse a fost validată.**

Exemplul 2

În scenariul 1166 există o diferență de \times km între distanța specificată la desființare (generată de diferențe identificate pentru PAD-ul \times) și distanța însumată a PAD-urilor din normare. În urma verificărilor, se observă că Oficiul Poștal \times din UAT \times deservește localitatea \times , aflată în marginea UAT-ului alăturat (\times), unde există înființată o agenție ce deservește două localități, așa cum se poate observa în Figura 2.

Scenariul prezintă desființarea a 2 PAD-uri unice din 2 UAT-uri având peste 1.500 locuitori și reînființarea unui singur PAD în unul din aceste UAT-uri, scenariul fiind clasificat ca fiind nesolicitat (irelevant) conform obligației legale. De altfel, scenariul prezintă o reorganizare legată doar de deservirea unei localități.

Din punct de vedere al distanțelor parcurse, în scenariul desființat distanța deservită de Oficiul Poștal \times (\times) este incorectă, fiind specificați \times km față de \times km normați. În schimb, conform calculului și a verificării distanței rutiere, distanțele din scenariul de înființare sunt corecte.

\times

Figura 2

În concluzie, din punct de vedere al distanțelor incluse în scenariile de desființare și înființare, **testarea distanțelor parcurse a fost invalidată.**

ANCOM a verificat, de asemenea, datele privind parcurgerea distanțelor din fișele de analiză prezentate de CNPR pentru 8 scenarii de reorganizare, identificând următoarele inconsistențe:

✓ În fișa de analiză a scenariului 943 este specificată o distanță totală de \times km la înființare, în timp ce în scenariul de reorganizare sunt doar \times km. Totodată, în fișa de analiză sunt specificate 3 distanțe de distribuire pentru care modul de parcurgere este „ \times ” și o distanță parcursă \times , în timp ce în scenariul de reorganizare modul de parcurgere este „ \times ” pentru toate cele 4 distanțe;

✓ În fișa de analiză a scenariului 664 este specificat un număr de \times distanțe de distribuire la înființare, în timp ce în scenariul de reorganizare sunt menționate \times distanțe (numărul de kilometri parcuși la înființare este același);

✓ În fișa de analiză a scenariului 1278 este specificat un număr de \times distanțe de distribuire la înființare, în timp ce în scenariul de reorganizare sunt menționate \times distanțe (numărul de kilometri parcuși la înființare este același).

În concluzie, din cauza inconsistenței bazei de date, precum și a inconsecvenței utilizării convențiilor, analiza referitoare la parcurgerea distanțelor nu poate fi validată decât parțial.

4.3.3 Proveniența spațiilor utilizate

Pentru analiza utilizării corecte a tipului de spațiu, atât la desființare, cât și la înființare, au fost verificate datele prezentate de către CNPR în scenariile de reorganizare cu datele din foaia de calcul „*Spațiu total 2018'*” din fișierul „*Amortizare spațiu neutilizat 2018.xlsx'*”.

La verificarea datelor din această bază de date, s-au observat inconsecvențe și inconsistențe ale informațiilor. Astfel, de exemplu, în baza de date există PAD-uri pentru care nu este specificat niciun tip de spațiu sau tipul de spațiu este marcat ca fiind „ \times ”, astfel că nu poate fi identificată proveniența spațiului. Pentru toate PAD-urile incluse în scenarii de reorganizare s-a verificat corespondența tipului de spațiu cu cel inclus în baza de date mai sus amintită.

În urma analizei de desființare, din cele \times PAD-uri unice desființate în scenariile de reorganizare, s-au identificat \times de PAD-uri ($\times\%$) din \times de scenarii ($\times\%$) în care nu a fost posibilă verificarea provenienței spațiului, acestea neregăsindu-se în lista de spații sau fiind marcate „ \times ”. Dintre acestea, pentru un număr de \times PAD-uri din \times de scenarii au fost înregistrate cheltuieli cu amortizarea în scenariile de desființare. Totodată, un număr de \times PAD-uri ($\times\%$) desființate din \times scenarii ($\times\%$), pentru care tipul de spațiu identificat în baza de date a fost „ \times ” sau „ \times ”, au fost înregistrate cheltuieli cu \times , specifice tipului de spațiu „ \times ”. În concluzie, pentru PAD-urile și scenariile menționate proveniența spațiului nu a fost validată.

Similar, în cazurile de înființare, pentru PAD-ul înființat \times din scenariul 773, CNPR nu menționează tipul de spațiu în analiza de reorganizare, dar sunt înregistrate cheltuieli cu \times , ceea ce indică un spațiu tip „ \times ”. Totodată, pentru un număr de \times PAD-uri ($\times\%$) din cele $1\times$ PAD-uri unice înființate în \times scenarii de reorganizare ($\times\%$), CNPR menționează tipul de spațiu „ \times ” sau „ \times ” dar înregistrează cheltuieli cu \times , specifice tipului de spațiu „ \times ”. De asemenea, pentru \times PAD-uri înființate în \times scenarii de reorganizare, se specifică tipul de spațiu „ \times ” sau „ \times ” deși

În lista de spații acestea sunt spații „X”, înregistrând cheltuieli cu X. În concluzie, pentru PAD-urile și scenariile menționate, proveniența spațiului nu a fost validată.

ANCOM a verificat de asemenea datele privind proveniența spațiilor din fișele de analiză prezentate de CNPR pentru 8 scenarii de reorganizare, identificând următoarele inconsistențe:

- ✓ În fișa de analiză a scenariului 1 este specificată necesitatea X unui spațiu de aproximativ X mp, în timp ce în scenariul de reorganizare PAD-ul înființat este X și nu sunt calculate cheltuieli cu X;
- ✓ În fișa de analiză a scenariului 1353 este specificată necesitatea X unui spațiu de aproximativ X mp, în timp ce în scenariul de reorganizare cele două PAD-uri înființate sunt X și nu sunt calculate cheltuieli cu X.

4.3.4 Analiza curselor poștale auto

Pentru cursele poștale auto (CPA) luate în considerare la reorganizarea punctelor de acces deservite de personal pentru îndeplinirea obligațiilor legale legate de furnizarea serviciului universal, CNPR a calculat modificări ale distanțelor parcurse în cazul a X scenarii, însumând o economie de X kilometri parcurși și o reducere a costurilor cu X lei.

CNPR a luat în calcul un anumit număr de kilometri care nu a putut fi verificat cu o bază de date centralizatoare. În vederea validării, s-a încercat identificarea cursei poștale auto din scenariul de reorganizare cu centralizatorul itinerariilor CPA din fișierul „2019 08 14 Baza de date 6_Centralizator CPA 2018.xlsx”. Datorită faptului că în centralizatorul de itinerarii CPA este specificat doar punctul de plecare al cursei poștale auto, fără a fi menționate și PAD-urile sau UAT-urile deservite, identificarea curselor avute în vedere în fiecare scenariu de reorganizare nu a fost posibilă.

CNPR a prezentat exemple de itinerarii CPA desenate manual, schematic, din care datele sunt preluate și incluse în baza de date mai sus menționată, astfel că baza de date nu poate fi validată integral, iar prelucrarea manuală a datelor din aceste schițe crește gradul de incertitudine privind acuratețea informațiilor prezentate.

De altfel, și auditorul PKF Finconta a precizat în Raportul final de constatări factice privind verificarea cererii privind compensarea costului net al furnizării serviciilor din sfera serviciului universal¹³ că „pentru 5 itinerarii selectate aleatoriu am recalculat diferența de distanță ce va trebui parcursă pentru a putea respecta ipotezele scenariului alternativ comparativ cu scenariul de bază. De asemenea, am verificat documentele primare aprobate de către Direcția Regionalizare – centre de Profit, prin care au fost definite itinerariile de parcurs atât pentru scenariul de bază cât și pentru cel alternativ pentru fiecare din cele 5 itinerarii selectate.”

ANCOM a verificat datele privind CPA din fișele de analiză prezentate de CNPR pentru 8 scenarii de reorganizare, identificând faptul că în cazul scenariului 1278 este specificată în fișa de analiză o reducere a distanței parcurse de CPA de X km/zi, în timp ce în scenariul de reorganizare nu sunt calculate reduceri/creșteri de km parcurși de CPA.

Pe baza informațiilor cuprinse în scenariile de reorganizare și a informațiilor puse la dispoziție de CNPR în cadrul Cererii de compensare a costului net 2018, nu poate fi validată

¹³ Transmis prin adresa CNPR nr. 109/5200/14.08.2019, înregistrată la ANCOM cu nr. SC-24863/14.08.2019

corectitudinea reducerilor sau creșterilor numărului de kilometri aferenți modificărilor de distanțe specificate în scenariile de reorganizare.

Analiza efectuată de CNPR cu privire la datele referitoare la reducerile sau creșterile distanțelor curselor poștale auto din scenariile de reorganizare arată că în X de scenarii, numărul kilometrilor parcurși de cursele poștale auto crește cu X km, însumând un cost de X lei, iar în X scenarii, numărul kilometrilor parcurși scade cu X km, însumând un cost de X lei. Per ansamblu, așa cum este precizat mai sus, scenariile de reorganizare propuse de CNPR au relevat o reducere a costurilor cu X lei.

La calcularea costului cu transportul aferent distanțelor reduse sau crescute, CNPR a utilizat costul mediu pe kilometru (X lei/km) calculat pentru toate tipurile de curse poștale auto, așa cum reiese din fișierul „2019 08 14 Baza de date 6_Centralizator CPA 2018.xlsx” foaia de calcul „CPA”. Deși costul mediu este determinat pe baza datelor aferentei fiecărui tip de autovehicul, CNPR nu a utilizat costurile medii anuale ale fiecărui tip de autovehicul utilizat în scenariile de reorganizare.

De asemenea, în formula de calcul a costului anual de transport redus sau majorat, pe lângă distanță și cost este luat în considerare numărul de zile de deservire. Deși în centralizatorul cu itinerariile curselor poștale auto sunt specificate diferite frecvențe de deservire (de la X la X zile), în cadrul scenariilor s-a utilizat o constantă (X zile) în toate scenariile, fără a fi particularizată frecvența de deservire a cursei respective.

4.3.5 Elemente de cost înregistrate în cadrul fiecărui punct de acces

În analiza profitabilității scenariilor de reorganizare propuse de CNPR s-au luat în calcul cheltuielile totale, deoarece cheltuielile aferente furnizării serviciilor din sfera serviciului universal nu au putut fi identificate la nivel de PAD, datorită imposibilității validării numărului de prestații la nivel de segmente de afaceri și PAD-uri. Prezentăm mai jos diferențele semnificative identificate în raportările CNPR, în special la nivelul segmentului serviciului universal, care au condus la invalidarea numărului de trimiteri la nivel de PAD, așa cum a fost prezentat în Cererea de compensare a costului net 2018:

Segment	Situatii financiare separate 2018		Cerere de compensare cost net 2018 Tabel 5 și Tabel 7			
	Nr. prestații	Pondere (%)	Nr. prestații colectate	Pondere (%)	Nr. prestații livrate	Pondere (%)
SPU	X	X%	X	X%	X	X%
ASP	X	X%	X	X%	X	X%
ASNP	X	X%				
TOTAL	X	100%	X	100%	X	100%

Sursa: SFS 2018, Cerere cost net CNPR 2018

S-au verificat în scenariile de reorganizare, pe baza cheltuielilor totale, costurile calculate de către CNPR privind cheltuielile salariale, cheltuielile cu chirile și utilitățile, cu amortizarea și deprecierea, precum și alte costuri. În urma analizei, s-au identificat următoarele aspecte:

a) În calculul **costurilor de personal**, atât la desființare, cât și la înființare, CNPR a completat datele legate de posturile normate și necesarul de factori poștali, oficanți și diriginți fără o legătură cu un calcul preexistent. Pentru calculul costului cu personalul (agenți poștali, factori poștali, oficanți și diriginți) CNPR a utilizat medii anuale ale salariilor și costurilor cu tichetele de masă, atât pentru desființări, cât și pentru înființări.

În urma analizei datelor completate pentru desființările de unități poștale, pentru un număr de 3 scenarii¹⁴ s-au identificat diferențe între datele privind necesarul de personal la nivelul punctelor de acces deservite de personal din fișierul „2019 08 14 Baza date 2_Analiza subunitati UAT 2018” din cererea de compensare cost net 2018 și datele prezentate în fișierele „2019 08 14 Baza date 4_Oficii si ghisee exterioare 2018”, „2019 08 14 Baza date 5_Agentii si factori CPR 2018” și „Personal CNPR - decembrie 2018”. ANCOM a corectat diferențele identificate, astfel încât datele din scenariile de reorganizare să corespundă cu cele relevante din fișierele menționate. Ajustarea nu modifică rezultatul, respectiv clasificarea finală a celor 3 scenarii.

Deoarece pentru înființarea noilor subunități poștale nu există datele primare legate de numărul de trimiteri avut în vedere la normare, nu a fost posibilă verificarea normării noilor agenți poștali, factori poștali, oficanți sau diriginți. ANCOM a verificat datele privind numărul de trimiteri și normarea din fișele de analiză prezentate de CNPR pentru 8 scenarii de reorganizare, identificând următoarele inconsistențe:

- ✓ În scenariul 1 numărul de prestații livrate utilizat pentru normare nu corespunde cu numărul de prestații livrate din Tabelul 5 și Tabelul 7 din cererea de compensare cost net 2018 pentru PAD-ul 3;
- ✓ În scenariul 209 numărul de prestații livrate utilizat pentru normare nu corespunde cu numărul de prestații livrate din Tabelul 5 și Tabelul 7 din cererea de compensare cost net 2018 pentru PAD-ul 3;
- ✓ În scenariul 1394 numărul de prestații utilizat pentru normare nu corespunde cu numărul de prestații din Tabelul 5 și Tabelul 7 din cererea de compensare cost net 2018 pentru niciunul din cele patru PAD-uri reorganizate.

La verificarea calculului cheltuielilor cu personalul, în special cu oficanții, nu s-a putut realiza reconcilierea sumelor calculate de CNPR în scenariile de desființare cu cheltuielile înregistrate la nivelul PAD-urilor în Situațiile Financiare Separate 2018, deoarece în datele din SFS 2018 sunt incluse costurile indirecte cu oficanții alocate din centrele superioare, în timp ce în scenariile sunt cuprinse doar costurile directe. Astfel, deși în cadrul Cererii de compensare a costului net 2018, la capitolul 6.1.2, se specifică: „un oficanț urban este necesar pentru activitatea a 3 ghisee exterioare rurale sau pentru activitatea a 3 agenții poștale.” și se calculează aceste costuri în cadrul analizei „OZP angaj oficanți - oficanți necesari la data de 01.12.2018” din cadrul fișierului „2019 04 18 Baza date 4 Oficii si ghisee exterioare 2018”, s-a observat că în simularea scenariilor privind reorganizarea agențiilor poștale și a ghișeelor exterioare rurale nu s-a ținut cont de norma și costurile aferente oficanților urbani de la nivelul OZP-urilor.

ANCOM consideră că aceste cheltuieli cu oficanții urbani de la nivelul OZP-urilor reprezintă costuri direct atribuibile agențiilor poștale rurale și ghișeelor exterioare rurale, fiind necesară includerea acestor costuri în analiza profitabilității desființărilor și reînființărilor de unități poștale. Astfel, s-a calculat impactul aferent costurilor cu oficanții urbani de la nivelul OZP-urilor pentru toate agențiile poștale și ghișeele exterioare rurale desființate și înființate. În urma ajustării

¹⁴ Scenariile 3

acestor costuri, rezultatul economic al scenariilor de reorganizare calculat de CNPR s-a modificat, în \approx ¹⁵ cazuri devenind scenarii profitabile.

b) În calculul **costurilor cu chiriile și utilitățile**, CNPR a utilizat la desființarea PAD-urilor din scenarii o bază de date conținând doar anumite elemente de cost. Pentru a verifica corectitudinea datelor utilizate, s-au comparat aceste costuri cu cele specificate în anexele la Situațiile Financiare Separate 2018. În cazul costurilor cu chiriile și utilitățile nu au fost identificate diferențe de costuri între cheltuielile specificate de CNPR în scenariile de reorganizare și cele menționate în anexele la Situațiile Financiare Separate 2018.

c) La verificarea **costurilor cu deprecierea și amortizarea** înregistrate de CNPR în scenariile de reorganizare, comparând datele privind sumele menționate la desființare (verificate a fi conform cu datele din SFS 2018) cu cele de la înființarea în același sediu, s-au identificat \approx scenarii cu diferențe. Pentru un număr de \approx scenarii de reorganizare în care s-au identificat diferențe, tipul de spațiu pentru PAD-ul desființat este „proprietate” ceea ce ar fi antrenat cheltuieli cu deprecierea și amortizarea. La capitolul 4.2.2 din cadrul Cererii de compensare a costului net 2018, referitor la cheltuielile cu amortizarea, se specifică următoarele:

*„- în cazul în care se înființează subunitate poștală în spațiul CNPR, cheltuiala cu amortizarea spațiului **se menține**,*

- în cazul în care nu se mai organizează subunitate poștală în spațiul CNPR, cheltuiala cu amortizarea nu se mai înregistrează,

*- cheltuiala cu **amortizarea gentilor de factori se menține**, inclusiv în cazul desființării de agenții poștale sau factori de circumscripție rurală și înființării de distanțe de distribuie (la distribuiea trimiterilor pe teren, se folosesc aceleași genți, atât de către agenții poștali, cât și de către factorii poștali),*

*- cheltuiala cu **amortizarea cântarelor se menține** în cazul funcționării în continuare în localitatea (clădirea) respectivă a unei subunități poștale; dacă în localitatea (clădirea) respectivă nu funcționează subunitate poștală și se înființează o nouă subunitate poștală, se asigură alocarea prin redistribuire a unui cântar de la o subunitate care se desființează (înregistrându-se inclusiv cheltuiala cu amortizarea aferentă),*

*- cheltuiala cu **amortizarea biroticii se menține** în cazul funcționării în continuare în localitatea (clădirea) respectivă a unei subunități poștale; dacă în localitatea (clădirea) respectivă nu funcționează subunitate poștală, cheltuiala cu amortizarea biroticii nu se mai înregistrează;”*

În consecință, ținând cont de faptul că CNPR nu achiziționează spații noi și pentru a păstra comparabilitatea scenariilor de desființare cu cele de înființare, au fost eliminate diferențele de cheltuieli înregistrate în scenariile de înființare proprietate CNPR astfel încât acestea să fie egale cu cheltuiala cu amortizarea și deprecierea din aceeași unitate desființată. Corecția acestor diferențe identificate, independent de celelalte corecții efectuate de ANCOM, modifică rezultatul economic al scenariilor de reorganizare din neprofitabil în profitabil în cazul \approx .

d) În calculul economiilor cu **costul de transport**, CNPR nu specifică sursa calculului diferenței de kilometri rezultați pentru care a aplicat costul mediu de transport (lei/km) calculat pe baza

¹⁵ Au fost excluse din această analiză scenariile clasificate de ANCOM ca fiind irelevante pentru scopul analizei.

tuturor tipurilor de curse și autovehicule, fără a ține cont de costul mediu al mijlocului de transport utilizat în cursele poștale auto.

Pe baza informațiilor furnizate, costul cu economiile de transport din curse poștale auto nu poate fi validat sau invalidat.

e) În analiza **costurilor totale** și a rezultatului economic din reorganizare s-a ținut cont de elementele de cost luate în calcul la desființare și comparabile cu cele menționate în Situațiile Financiare Separate 2018. În urma analizei, a reieșit că în cazul a \times de scenarii rezultatul reorganizării nu se modifică. În schimb, în \times de scenarii rezultatul reorganizării se modifică față de cel calculat de CNPR.

Considerând noile rezultate ale scenariilor de reorganizare în urma ajustărilor efectuate, numărul scenariilor cu beneficii economice (scenarii profitabile) crește cu \times scenarii peste cele cuprinse în analiza inițială a CNPR, excluzând din analiză cele \times scenarii clasificate de ANCOM ca fiind irelevante pentru scopul analizei. Deși au fost identificate și alte elemente de cost cuprinse în scenarii care ar putea aduce un beneficiu din reorganizare, deoarece în analiza scenariilor de reorganizare nu toate elementele de cost sunt comparabile și verificabile, datorită faptului că ponderea cea mai mare în calculul beneficiului din reorganizare o reprezintă costul cu personalul, calculat ca medie anuală a tuturor PAD-urilor, precum și a faptului că majoritatea cheltuielilor nu modifică rezultatul final al scenariilor, s-a luat în considerare în analiza finală a scenariilor rezultatul economic recalculat de ANCOM doar pe baza ajustărilor legate de amortizare și depreciere, precum și a costurilor cu officianții urbani aferenți activității agențiilor poștale și a ghișeeleor exterioare urbane.

Prin ajustarea acestor costuri, rezultă un număr suplimentar de \times de scenarii profitabile, respectiv un număr total de \times scenarii profitabile, cuprinzând \times PAD-uri unice a căror reorganizare ar aduce un beneficiu economic și ar reduce ineficiențele existente.

4.3.6 Analiza spațială și cartografică a punctelor de acces deservite de personal pe teritoriul României

În urma reprezentării geografice a tuturor localităților deservite de PAD-uri la nivel de UAT și la nivelul României, pentru a verifica viabilitatea și rezonabilitatea ipotezelor operaționale utilizate și corelarea acestora cu situația concretă din teren, s-au efectuat verificări asupra localizării spațiale și cartografice pe harta geografică a României pentru toate PAD-urile aflate în funcțiune la sfârșitul anului 2017. De asemenea, comparând evoluția rețelei CNPR în anul 2018 față de 2017, am identificat un număr de \times PAD-uri care au fost desființate în 2018, respectiv un număr de \times PAD-uri nou înființate pe parcursul anului 2018, \times dintre acestea fiind incluse de CNPR în \times scenarii de reorganizare. Pe baza datelor obținute și a analizelor premergătoare referitoare la tipurile de scenarii de reorganizare, precum și a tipologiilor de reorganizări utilizate de CNPR, s-au efectuat verificări referitoare la constrângerile spațiale, cartografice sau de altă natură ce pot fi identificate la reprezentări grafice, de tip „satelit”.

Prezentăm mai jos exemple de scenarii considerate reprezentative pentru tipurile de scenarii prezentate de CNPR în Cererea de compensare a costului net 2018.

Scenariul 858

În scenariul 858 CNPR prezintă reorganizarea a 2 PAD-uri existente în UAT ✂, deservind toate cele ✂ localități (✂) având o populație totală de ✂ locuitori. Conform cerințelor legale, CNPR trebuie să asigure 1 PAD în UAT-uri cu peste 1.500 de locuitori.

✂

Figura 3

În Figura 3 se observă că agenția ✂ (marcată cu cerc galben pe hartă) deservește doar localitatea ✂ cu o populație de ✂ locuitori. Prin reorganizare, CNPR desființează agenția ✂ și simulează deservirea localității ✂ din oficiul poștal rural ✂.

Prin reorganizare, CNPR desființează postul de agent ✂ existent la nivelul ✂6 și recalculează necesarul de factori și oficanți necesari la nivelul oficiului poștal ✂. Astfel, din calculul CNPR rezultă o scădere cu o normă de ✂ factor și o creștere cu o normă de ✂ oficanți. CNPR nu prezintă calculul și datele care stau la baza noilor norme, fiind prezentată o normă totală și nu elemente legate de normarea de distanță sau de prestații.

Mai mult, normarea personalului se face în funcție de toate prestațiile realizate, astfel că nu este prezentat nici la desființare și nici la înființare niciun element justificativ legat de obligația legală de furnizor de serviciu universal, prin separarea activităților legate de prestarea serviciilor din sfera serviciului universal de cele din afara sferei. Astfel, scenariul analizează eficiența menținerii celor două PAD-uri în vederea prestării tuturor categoriilor de servicii CNPR, indiferent că acestea sunt din sfera sau din afara sferei serviciului universal, fără a justifica necesitatea existenței unui PAD în exces față de obligația legală stabilită prin art. 15 alin. (3) din Decizia președintelui ANCOM nr. 1158/2013, pentru îndeplinirea obligațiilor ce îi revin în calitate de furnizor de serviciu universal.

Concluzie:

Scenariul de desființare a 2 PAD-uri într-un UAT cu peste 1.500 locuitori și reînființarea unui PAD/UAT este **valid din punct de vedere al reorganizării**, este **valid din punct de vedere geografic** (localitatea ✂ poate fi deservită din oficiul poștal ✂), însă **nu poate fi validat din punct de vedere economic și din punct de vedere al necesității îndeplinirii obligațiilor ce îi revin CNPR în calitate de furnizor de serviciu universal**.

Scenariul 393

Scenariul 393 prezintă reorganizarea a 4 agenții poștale rurale existente la nivelul UAT ✂, deservind ✂ localități cu o populație totală de ✂ locuitori. Conform datelor menționate de CNPR în baza de date cu rețeaua existentă, ✂ agenții rurale deserveșc ✂ (✂), iar ✂ (✂), așa cum se poate observa în Figura 4, marcată cu galben.

Din punct de vedere al obligației legale, scenariul de reorganizare simulează desființarea celor 4 agenții poștale din UAT ✂ și reînființarea unui ghișeu poștal rural în sediul de UAT, în localitatea ✂. Din punct de vedere geografic nu se observă nicio constrângere legată de deservirea tuturor localităților dintr-un singur PAD, toate localitățile fiind accesibile prin legături rutiere.

✂

Figura 4

Din punct de vedere economic, observăm o creștere a cheltuielilor cu personalul (din desființarea a X posturi de agent - X – și înființarea a X factori rurali și a X X), cu chiriile și utilitățile (X, în timp ce pentru ghișeu este necesară X), precum și o scădere a costului cu transportul din reducerea curselor poștale auto.

CNPR nu a prezentat la desființare și la înființare elemente justificative legate de cerințele legale, prin separarea activităților legate de prestarea serviciilor din sfera serviciului universal de cele din afara sferei, luând în considerare doar norma de distanță aferentă serviciului universal, nu și norma aferentă prestațiilor din sfera serviciului universal. Astfel, scenariul analizează eficiența menținerii celor patru PAD-uri în vederea prestării tuturor categoriilor de servicii CNPR, indiferent că acestea sunt din sfera sau din afara sferei serviciului universal, fără a justifica necesitatea existenței unor PAD-uri în exces față de obligația legală stabilită prin art. 15 alin. (3) din Decizia președintelui ANCOM nr. 1158/2013, pentru îndeplinirea obligațiilor ce îi revin în calitate de furnizor de serviciu universal.

Concluzie:

Scenariul de desființare a 4 PAD-uri într-un UAT cu peste 1.500 locuitori și reînființarea unui PAD/UAT este **valid din punct de vedere al reorganizării**, este **valid din punct de vedere geografic** (nu există elemente geografice care să limiteze deservirea), însă **nu poate fi validat din punct de vedere economic și din punct de vedere al necesității îndeplinirii obligațiilor ce îi revin CNPR în calitate de furnizor de serviciu universal**.

Scenariul 1229

În scenariul 1229 este simulată reorganizarea a 3 unități poștale din cadrul UAT X, într-o singură unitate în cadrul UAT-ului, conform cerinței legale. Conform datelor declarate de CNPR în baza de date cu rețeaua existentă, în UAT X există 2 agenții (X și X) și un ghișeu rural (X) ce deservesc cele X localități, având o populație totală de X locuitori. Conform datelor CNPR, agenția X deservește localitățile X (situate în partea de nord a UAT-ului), agenția X deservește localitățile X, iar ghișeul rural X deservește localitățile X.

Pentru reînființare este aleasă unitatea X, acesta fiind sediul de UAT și dispus în centrul UAT-ului, cu legături rutiere față de celelalte localități și fără constrângeri de natură geografică, așa cum se poate observa în Figura 5.

X

Figura 5

Din punct de vedere economic, nu poate fi determinat numărul de posturi necesar la înființare deoarece în scenariu nu este marcat calculul necesarului de personal bazat pe normele de distanță și trimiteri.

De asemenea, CNPR nu a prezentat la desființare și la înființare elemente justificative legate de cerințele legale, prin separarea activităților legate de prestarea serviciilor din sfera serviciului universal de cele din afara sferei, luând în considerare doar norma de distanță aferentă serviciului universal, nu și norma de prestații din sfera serviciului universal. Astfel, scenariul analizează eficiența menținerii celor trei PAD-uri în vederea prestării tuturor categoriilor de servicii CNPR, indiferent că acestea sunt din sfera sau din afara sferei serviciului universal, fără a justifica

necesitatea existenței unor PAD-uri în exces față de obligația legală stabilită prin art. 15 alin. (3) din Decizia președintelui ANCOM nr. 1158/2013, pentru îndeplinirea obligațiilor ce îi revin în calitate de furnizor de serviciu universal.

Concluzie:

Scenariul de desființare a 3 PAD-uri într-un UAT cu peste 1.500 locuitori și reînființarea unui singur PAD/UAT este **valid din punct de vedere al reorganizării**, este **valid din punct de vedere geografic** (nu există elemente geografice care să limiteze deservirea), însă **nu poate fi validat din punct de vedere economic și din punct de vedere al necesității îndeplinirii obligațiilor ce îi revin CNPR în calitate de furnizor de serviciu universal.**

Scenariul 1227

În scenariul 1227 este prezentată reorganizarea unei agenții ✂ (✂) și a unui ghișeu rural (✂) existente pe teritoriul UAT ✂ având o populație totală de ✂ locuitori, prin realocarea localităților ✂ la ghișeul rural ✂. Alegerea CNPR de localizare a sediului unității poștale în ✂ și nu în ✂ (sediul UAT-ului) este justificată de numărul de locuitori mai mare decât în ✂.

Din analiza spațială și cartografică observăm că ✂ este poziționat central în cadrul UAT-ului (față de ✂ care se află în extremitatea sudică a UAT-ului), având legături rutiere ce permit o mai bună deservire a localităților din UAT, așa cum se observă și în Figura 6.

✂

Figura 6

Analizând acest scenariu se observă că în cadrul scenariului de reorganizare, dar și în situațiile financiare separate 2018, pentru agenția ✂ există costuri cu ✂ deși ✂.

CNPR nu a prezentat în cadrul scenariului elemente justificative legate de cerințele legale, prin separarea activităților legate de prestarea serviciilor din sfera serviciului universal de cele din afara sferei, luând în considerare doar norma de distanță din rațiuni de serviciu universal, nu și norma aferentă trimerilor din sfera serviciului universal. Astfel, scenariul analizează eficiența menținerii celor două PAD-uri în vederea prestării tuturor categoriilor de servicii CNPR, indiferent că acestea sunt din sfera sau din afara sferei serviciului universal, fără a justifica necesitatea existenței unor PAD-uri în exces față de obligația legală stabilită prin art. 15 alin. (3) din Decizia președintelui ANCOM nr. 1158/2013, pentru îndeplinirea obligațiilor ce îi revin în calitate de furnizor de serviciu universal.

Concluzie:

Scenariul de desființare a 2 PAD-uri într-un UAT cu peste 1.500 locuitori și reînființarea unui singur PAD/UAT este **valid din punct de vedere al reorganizării**, este **valid din punct de vedere geografic** (nu există elemente geografice care să limiteze deservirea), însă **nu poate fi validat din punct de vedere economic și din punct de vedere al necesității îndeplinirii obligațiilor ce îi revin CNPR în calitate de furnizor de serviciu universal.**

Scenariul 1166

În scenariul 1166, CNPR prezintă un tip de scenariu de reorganizare a 2 PAD-uri (ghișeul rural ✂ și agenția ✂) din 2 UAT-uri (✂, respectiv, ✂), ambele având peste 1.500 de locuitori, și

reînființarea acestora. Cele două PAD-uri sunt unice în UAT-urile respective, astfel, conform obligațiilor legale ce îi revin furnizorului de serviciu universal, o astfel de reorganizare nu este solicitată, deoarece cerința legală de a asigura un PAD în toate UAT-urile având o populație peste 1.500 de locuitori este îndeplinită prin organizarea actuală a rețelei CNPR.

Au fost analizate localitățile deservite de cele două unități poștale rurale, conform bazei de date cuprinzând rețeaua existentă de unități poștale, după cum urmează:

- ✓ Agenția X deservește localitățile X din UAT X, având o populație însumată de X locuitori, față de X locuitori în întreg UAT-ul;
- ✓ Ghișeul X deservește localitățile X din UAT X, precum și localitatea X din UAT X.

Conform datelor de mai sus și a reprezentării spațiale la nivelul celor 2 UAT-uri, se observă că localitatea X din UAT X este deservită de ghișeul X din UAT-ul imediat învecinat (UAT X) ca urmare a numărului de kilometri mai mic decât deservirea din agenția aflată în UAT-ul propriu, așa cum se poate observa în Figura 7.

X

Figura 7

În Figura 8 și Figura 9 se poate observa că distanța de la X (UAT X) la X (UAT X) este de X km, față de X km dacă ar fi fost deservită de agenția din X, în cadrul aceleiași UAT.

X X

Figurile 8 și 9

Din punct de vedere economic, datele legate de normele de agenți poștali, factori poștali și oficanți existenți sunt corecte, însă nu pot fi luate în considerare deoarece scenariul este irelevant pentru scopul analizei.

Concluzie:

Scenariul de desființare a 2 PAD-uri din 2 UAT-uri având fiecare peste 1.500 locuitori și reînființarea aceluiași PAD-uri este **invalidat**, fiind considerat un „scenariu irelevant”.

Scenariul 435

În scenariul 435 sunt reorganizate 5 unități poștale din trei UAT-uri, două dintre acestea având o populație de peste 1.500 locuitori (UAT X și UAT X) și unul având o populație sub 1.500 locuitori (UAT X). Prin reorganizare, CNPR simulează desființarea celor 5 agenții poștale din cele 3 UAT-uri și reînființarea a două unități poștale (un ghișeu poștal rural în UAT X și un oficiu poștal în UAT X) în cele două UAT-uri având peste 1.500 locuitori, conform cerinței legale.

Analizând configurația spațială și geografică a celor trei UAT-uri (marcate cu galben în Figura 10), se observă că UAT X poate fi deservit din localitatea X din UAT-ul învecinat (UAT X), situat în extremitatea sudică și având legături rutiere directe cu localitățile ce ar trebui deservite.

X

Figura 10

De asemenea, se observă că cele X localități din UAT X care ar trebui deservite din alt UAT sunt amplasate într-o formațiune arborescentă ce ar necesita parcurgerea a aproximativ X km, iar distanța dus-întors aproximativ X km, așa cum poate fi observat în Figura 11. În cadrul scenariului de reorganizare, CNPR menționează o creștere a distanțelor totale cu X km, o valoare similară cu cea identificată de ANCOM.

X

Figura 11

Cu toate acestea, se observă inconsistențe legate de numărul de kilometri parcurși de factorii poștali în cadrul scenariilor, față de kilometrii normați (pentru PAD-ul X sunt X km normați, față de X km în scenariul de reorganizare, iar pentru PAD-ul X sunt X km normați, față de X km în scenariul de reorganizare), precum și inconsistențe legate de modul de parcurgere (PAD-ul X are norma X km parcurși pedestru, față de modul de parcurgere „X” specificat în scenariul de reorganizare).

Din punct de vedere al personalului, din desființarea a cinci agenții poștale (X) și reînființarea unui oficiu poștal și a unui ghișeu rural extern rezultă scăderea numărului de factori poștali de la X la X, adăugarea X, rezultând astfel o creștere a costurilor salariale de X lei. Această sumă a fost ajustată de ANCOM cu suma de -X lei aferentă normelor de ofițeri urbani de la nivelul OZP pentru cele cinci agenții poștale desființate (X * salariul mediu al unui ofițer urban), precum și cu suma de X lei aferentă normei de ofițeri urbani pentru ghișeul rural înființat (X * salariul mediu al unui ofițer urban).

De asemenea, se observă o neconcordanță legată de modul de utilizare a spațiului necesar funcționării subunității poștale din localitatea X. Astfel, în baza de date cu spațiile deținute de CNPR, pentru X este menționat X spațiului utilizat de agenția poștală, în timp ce în scenariul de reînființare a oficiului poștal X este menționată utilizarea unui spațiu X, fiind înregistrate cheltuieli cu X atât la desființare cât și la reînființare.

Prin urmare, din punct de vedere economic, scenariul de reorganizare prezintă un semnificativ dezavantaj economic, datorat în special creșterii cheltuielilor salariale generate de reorganizare în vederea acoperirii distanțelor necesare a fi parcurse de factori poștali pentru deservirea localităților din UAT-ul cu mai puțin de 1.500 locuitori. Prin urmare este mai eficientă menținerea PAD-ului din UAT-ul cu mai puțin de 1.500 locuitori decât desființarea acestuia și deservirea sa de către PAD-urile din celelalte UAT-uri.

Concluzie:

Scenariul de desființare a 5 PAD-uri din trei UAT-uri, două din acestea având peste 1.500 locuitori, iar unul având sub 1.500 locuitori și reînființarea a 2 PAD-uri în două UAT-uri având peste 1.500 locuitori este **valid din punct de vedere al reorganizării**, este **valid din punct de vedere geografic** (nu există elemente care să limiteze deservirea) și, deși sunt și inconsistențe din punct de vedere al anumitor date, acest scenariu prezintă o semnificativă pierdere economică, fiind considerat un “scenariu neprofitabil”. Totodată, având în vedere și analiza prezentată la secțiunea 4.2 privind PAD-urile din UAT-uri cu mai puțin de 1.500 locuitori, acest scenariu este considerat **valid din punct de vedere al necesității îndeplinirii obligației legale de serviciu universal**.

Scenariul 1171

În cadrul scenariului 1171, CNPR simulează reorganizarea a 2 PAD-uri situate la nivelul a două UAT-uri, unul având sub 1.500 locuitori (UAT ✂) și unul având peste 1.500 locuitori (UAT ✂), urmărind încadrarea în cerința legală de a menține 1 PAD în UAT-uri având peste 1.500 locuitori.

Astfel, în scenariul de reorganizare este simulată desființarea agenției poștale ✂ din UAT ✂ (sub 1.500 locuitori) și a ghișeului rural ✂ din UAT ✂ (peste 1.500 locuitori) și reînființarea unui oficiu poștal care va deservi ambele UAT-uri în localitatea ✂.

Din analiza spațială și geografică a celor două UAT-uri, se observă în Figura 12 că deservirea localităților din UAT ✂ (✂) poate fi efectuată din UAT ✂, având acces rutier prin drumul comunal ✂.

✂

Figura 12

La verificarea distanțelor parcurse ce urmează a fi desființate se observă o neconcordanță a distanței parcurse pentru PAD-ul ✂, în scenariul CNPR fiind specificați ✂ km parcurși, față de ✂ km în baza de date cu kilometrii normați.

Însă, în cadrul reînființării, pentru această distanță CNPR utilizează același număr de kilometri (✂ km), aceasta indicând că, cel puțin aparent, în baza de date cu kilometrii normați este doar o eroare.

De asemenea, din scenariu reiese o creștere a numărului de kilometri parcurși cu ✂ km pentru deservirea celor două UAT-uri. Pentru validarea numărului de kilometri a fost verificată parcurgerea pedestră a distanței dintre noul oficiu poștal și localitățile deservite în UAT-ul învecinat (UAT ✂), având sub 1.500 locuitori. Astfel, s-a determinat un necesar de ✂ km ce ar trebui parcurși pentru deservirea acestor localități, așa cum se poate observa în Figura 13.

✂

Figura 13

Din punct de vedere al normărilor de personal, în urma reorganizării, normele de factori poștali și oficanți nu se modifică în scenariul de reorganizare față de unitățile desființate, rezultând însă o creștere salarială de ✂ lei la reînființare rezultată din ✂. Cu toate acestea, nu se pot valida sau invalida normele în scenariul de reînființare, datorită lipsei informațiilor legate de normare în scenariul de înființare.

De asemenea, se observă neinclusiunea în calculul economic și de personal a oficanților poștali urbani de la nivelul OZP-ului și anume ✂ oficanți pentru ghișeul ✂ desființat și ✂ oficanți pentru agenția poștală ✂ desființată, însumând un beneficiu economic în valoare de ✂ lei. Această sumă a fost ajustată în calculul profitabilității scenariului de reorganizare, astfel încât dacă scenariul inițial prezenta o creștere de cheltuieli la reorganizare de ✂ lei, fiind un „scenariu neprofitabil”, rezultatul ajustat indică o economie a cheltuielilor din reorganizare de ✂ lei la nivel de an, fiind în concluzie un „scenariu profitabil”.

Prin urmare, din punct de vedere economic, scenariul de reorganizare prezintă un avantaj economic, generat în special de economia de cheltuieli la nivelul oficanților poștali urbani de la

OZP. În concluzie, este mai ineficientă menținerea PAD-ului din UAT-ul cu mai puțin de 1.500 locuitori decât desființarea acestuia și deservirea sa de către PAD-ul din celălalt UAT.

Concluzie:

Scenariul de desființare a 2 PAD-uri din două UAT-uri, unul din acestea având peste 1.500 locuitori, iar unul având sub 1.500 locuitori și reînființarea a 1 PAD în UAT-ul având peste 1.500 locuitori este **valid din punct de vedere al reorganizării**, este **valid din punct de vedere geografic** (nu există elemente care să limiteze deservirea), și, deși sunt și inconsistențe din punct de vedere al anumitor date, acest scenariu prezintă o economie de cheltuieli, fiind considerat un "scenariu profitabil" și, prin urmare, **nu este valid din punct de vedere al necesității îndeplinirii obligației legale.**

4.3.7 Concluzii privind scenariile de reorganizare

Pe baza analizei scenariilor de reorganizare, concluzionăm că CNPR nu a justificat decât parțial, din rațiuni legate de îndeplinirea obligației legale de furnizor de serviciu universal, menținerea numărului de unități poștale în exces față de obligațiile impuse prin art. 15 alin. (3) din Decizia președintelui ANCOM nr. 1158/2013.

Deoarece elementele luate în calculul scenariilor de reorganizare de către CNPR nu au fost validate în totalitate, conținând date diferite față de cele prezentate în bazele de date anexate Cererii de compensare a costului net 2018 sau față de anexele la Situațiile Financiare Separate 2018 auditate, datorită inconsistenței datelor incluse în „desființarea” unităților poștale, a inconsecvenței în simularea scenariilor și a lipsei unei separări între elementele aferente prestării serviciilor din sfera și din afara sferei serviciului universal, nu a fost posibilă recalcularea beneficiilor sau dezavantajelor economice aferente cerințelor legale ale furnizării serviciilor din sfera serviciului universal rezultate din reorganizarea unităților poștale.

Urmare a analizei celor 3 de scenarii propuse de CNPR și a ajustărilor efectuate de ANCOM se impun următoarele concluzii:

✓ Scenarii profitabile – 3 scenarii, totalizând 3 PAD-uri, prezintă un beneficiu economic din reorganizarea unităților poștale conform cerințelor legale privind furnizarea serviciilor din sfera serviciului universal. Păstrarea în funcțiune a acestor unități în structura actuală o considerăm ca fiind din rațiuni comerciale, deoarece, prin reorganizare, PAD-urile cuprinse în aceste scenarii sunt susceptibile a deveni profitabile prin eliminarea ineficiențelor, menținerea acestora depășind obligația legală ce îi incumbă furnizorului de serviciu universal (a se vedea concluziile enunțate la punctele 1 și 2 de mai jos);

✓ Scenarii irelevante – 3 scenarii, cuprinzând 3 PAD-uri, invalidate pe motiv de irelevanță pentru scopul analizei (a se vedea și analiza și concluziile exprimate la secțiunea 4.3.1). Aceste scenarii au fost invalidate în demersul de justificare a păstrării configurației actuale ca fiind din rațiuni legale de serviciu universal;

✓ Scenarii neprofitabile – 3 scenarii, cuprinzând 3 PAD-uri, prezintă un dezavantaj economic din reorganizarea unităților poștale. Datorită neconcordanțelor și inconsecvențelor identificate de ANCOM și prezentate în cadrul prezentului document, considerăm că aceste

scenarii nu pot fi validate în totalitate deoarece nu a fost justificată existența unităților poștale curente ca fiind din rațiuni legale de serviciu universal (a se vedea concluziile enunțate la punctul 2 de mai jos).

În concluzie, scenariile de reorganizare validate de ANCOM și utilizate ca și criterii pentru clasificarea PAD-urilor sunt:

1) **Scenariile profitabile realizate pentru PAD-uri aflate în UAT-uri sub 1.500 locuitori:** PAD-urile din aceste scenarii sunt considerate ca fiind menținute din rațiuni comerciale întrucât excedează obligației legale de a asigura 1 PAD în UAT cu minim 1.500 de locuitori, și deși sunt susceptibile a fi menținute în funcțiune din necesitatea îndeplinirii obligațiilor de serviciu universal conform analizei prezentate în secțiunea 4.2 de mai sus, desființarea acestor PAD-uri ar asigura o formă mai eficientă de organizare;

2) **Scenariile neprofitabile realizate pentru PAD-uri aflate în UAT-uri cu populație sub 1.500 locuitori:** conform analizei și concluziilor prezentate în secțiunea 4.2, PAD-urile din aceste scenarii sunt susceptibile a fi menținute în funcțiune din necesitatea îndeplinirii obligațiilor de serviciu universal, iar analiza scenariilor de reorganizare (a se vedea în acest sens exemplele prezentate la punctul 4.3.6 din prezentul document) a demonstrat că reorganizarea acestora este mai puțin eficientă decât menținerea configurației actuale a rețelei poștale. În concluzie, ANCOM consideră că a fost justificată menținerea acestor PAD-uri din rațiuni legale de serviciu universal, conform prevederilor art. 15 alin. (3) și (5) din Decizia președintelui ANCOM nr. 1158/2013.

În ceea ce privește restul scenariilor de reorganizare, acestea nu au fost validate, deoarece CNPR nu a justificat prin aceste scenarii necesitatea existenței unor PAD-uri în exces față de obligația legală stabilită prin art. 15 alin. (3) din Decizia președintelui ANCOM nr. 1158/2013.

Elementele analizate, ajustările efectuate, precum și clasificarea finală a scenariilor de reorganizare sunt prezentate în documentul Excel „A1 - Analiza reorganizare subunitati dupa UAT & clasificare PAD-uri”, care face parte integrantă din prezentul document.

4.4 Identificarea punctelor de acces deservite de personal eligibile a fi luate în considerare la analiza Cererii de compensare a costului net 2018

În urma analizelor efectuate asupra elementelor de venituri și cheltuieli la nivelul fiecărui PAD, dar și asupra scenariilor de reorganizare a unităților poștale, ANCOM a determinat schema logică de determinare a punctelor de acces deservite de personal eligibile pentru a fi luate în considerare la analiza Cererii de compensare a costului de net pentru anul 2018. Aceasta se regăsește în documentul „A4 – Schemă logică determinare PAD-uri” și care face parte integrantă din prezentul document.

Pentru determinarea punctelor de acces deservite de personal eligibile în acest scop, ANCOM a clasificat fiecare punct de acces deservit de personal în una din următoarele categorii: „obligație legală”, „rațiuni comerciale” și „neeligibile”.

În categoria „obligație legală” (codurile L1-L4 din schema logică) sunt incluse toate PAD-urile menținute în funcțiune de CNPR din rațiuni legate de îndeplinirea obligațiilor de furnizor de serviciu universal și care au înregistrat pierdere în anul 2018.

În categoria „neeligibile” (codurile E1-E4 din schema logică) sunt incluse toate PAD-urile menținute în funcțiune de CNPR din rațiuni legate de îndeplinirea obligațiilor de furnizor de serviciu universal și care au înregistrat profit în anul 2018.

În categoria „rațiuni comerciale” (codurile C1-C3 din schema logică) sunt incluse toate celelalte PAD-uri, respectiv toate PAD-urile menținute în funcțiune de CNPR din alte rațiuni decât cele legate de îndeplinirea obligațiilor de furnizor de serviciu universal și care au înregistrat pierdere în anul 2018.

Pentru clasificarea PAD-urilor în cele trei categorii, au fost utilizate următoarele **criterii**:

1. **Populația deservită potrivit obligației legale:** conform art. 15 alin. (3) din Decizia președintelui ANCOM nr. 1158/2013 care prevede necesitatea existenței unui punct de acces deservit de personal în toate unitățile administrativ-teritoriale de bază (comune sau orașe) având minim 1.500 de locuitori.

Conform analizei de la punctul 4.1 din prezentul document, în UAT-uri sub 1.500 locuitori există ✕ PAD-uri pentru care este necesară analiza și încadrarea acestora în una din cele trei categorii de mai sus, pe baza celorlalte criterii.

2. **Numărul de PAD-uri existente în UAT,** în vederea stabilirii respectării condiției menționate la art. 15 alin. (3) din Decizia președintelui ANCOM nr. 1158/2013, respectiv existența unui singur PAD în UAT-urile având peste 1.500 de locuitori.

Conform analizei efectuate la punctul 4.1 din prezentul document, doar ✕ UAT-uri peste 1.500 de locuitori respectă cerința legală având prezența asigurată prin ✕ PAD-uri unice. Pentru restul de ✕ UAT-uri cu peste 1.500 de locuitori, CNPR asigură prezența prin intermediul a ✕ PAD-uri.

Astfel, pentru cele ✕ PAD-uri trebuie determinată menținerea acestora din rațiuni legale sau comerciale pe baza celorlalte criterii.

3. **Analiza PAD-urilor din UAT-uri având mai puțin de 1.500 locuitori și rezultatele scenariilor de reorganizare,** care, deși sunt în marea lor majoritate neconcludente sau irelevante, au rolul de a stabili, în parte, rațiunea legală sau comercială de menținere a PAD-urilor incluse în ele.

Conform concluziilor de la secțiunea 4.2 din prezentul document, PAD-urile din UAT-uri cu mai puțin de 1.500 locuitori sunt susceptibile a fi menținute în funcțiune din necesitatea îndeplinirii obligațiilor de serviciu universal cu condiția ca CNPR să demonstreze că menținerea lor este cea mai eficientă formă de organizare pentru îndeplinirea acestor obligații.

Totodată, conform concluziilor de la secțiunea 4.3.7 din prezentul document, PAD-urile aflate în UAT având mai puțin de 1.500 locuitori și care sunt cuprinse în scenariile de reorganizare neprofitabile sunt justificate ca fiind menținute din rațiuni legale, iar cele cu scenariile de reorganizare profitabile sunt menținute din rațiuni comerciale.

Astfel, ✕ PAD-uri din UAT-uri cu populație mai mică de 1.500 locuitori, aparținând unor scenariile de reorganizare neprofitabile, sunt justificate ca fiind menținute din rațiuni legale, dintre acestea

✂ sunt neprofitabile (categoria L1) și ✂ sunt profitabile (categoria E1). Totodată, ✂ PAD-uri (categoria C1) din UAT-uri având sub 1.500 locuitori sunt clasificate ca fiind menținute din rațiuni comerciale întrucât fac obiectul unor scenarii de reorganizare profitabile sau nu sunt incluse într-un scenariu de reorganizare, dintre acestea ✂ fiind neprofitabile și ✂ profitabile.

4. **Obligația legală de minimis** presupune alegerea, în anumite cazuri, a unui PAD desemnat a fi menținut din rațiuni legale, în cazul UAT-urilor având peste 1.500 de locuitori. Criteriul utilizat în identificarea PAD-ului cu obligație legală privind serviciul universal, în lipsa altor cerințe legale privind densitatea acoperirii geografice, este criteriul economic, respectiv PAD-ul cu cea mai ridicată profitabilitate/cea mai mică pierdere, dar care prestează servicii din sfera serviciului universal este considerat a fi menținut din obligații legale.

Astfel, există 2 cazuri în care obligația legală de minimis face distincția între cele ✂ PAD-uri din cele ✂ UAT-uri cu peste 1.500 de locuitori menținute din rațiuni legale și rațiuni comerciale:

✓ În cazul a ✂ PAD-uri din ✂ UAT-uri profitabile (rezultatul cumulat al PAD-urilor din UAT este unul profitabil), au fost identificate cele ✂ PAD-uri corespunzând obligației legale de minimis prin aplicarea criteriului economic, respectiv PAD-ul cu cea mai ridicată profitabilitate/cea mai mică pierdere, dar care prestează servicii din sfera serviciului universal. Datorită faptului că toate aceste ✂ PAD-uri sunt profitabile, ele au fost considerate neeligibile și încadrate în categoria E3. Restul de ✂ PAD-uri au fost considerate ca fiind menținute din rațiuni comerciale și încadrate în categoria (C2);

✓ În cazul a ✂ PAD-uri din ✂ UAT-uri neprofitabile (rezultatul cumulat al PAD-urilor din UAT este unul neprofitabil), au fost identificate cele ✂ PAD-uri corespunzând obligației legale de minimis prin aplicarea criteriului economic, respectiv PAD-ul cu cea mai ridicată profitabilitate/cea mai mică pierdere, dar care prestează servicii din sfera serviciului universal. Din cele ✂ de PAD-uri, ✂ PAD-uri neprofitabile sunt considerate ca fiind menținute din rațiuni legale și au fost încadrate în categoria L4, iar ✂ PAD-uri profitabile au fost considerate din rațiuni legale dar neeligibile (E4). Restul de ✂ PAD-uri sunt considerate ca fiind menținute din rațiuni comerciale și au fost încadrate în categoria C3.

5. **Profitabilitatea punctelor de acces deservite de personal** determină eligibilitatea includerii în analiza cererii de compensare a costului net 2018. Astfel, PAD-urile cu un rezultat contabil pozitiv (profitabile) din UAT-uri cu populație mai mică de 1.500 locuitori, chiar dacă pentru acestea a fost validat un scenariu de reorganizare neprofitabil, sunt excluse ca fiind neeligibile, conform metodologiei de calcul a costului net aferent furnizării serviciului universal, descrisă în Anexa la Decizia președintelui ANCOM nr. 1158/2013.

De asemenea, în UAT-urile cu mai mult de 1.500 locuitori în care există mai mult de 1PAD, PAD-urile din obligație legală au fost identificate (dacă identificarea nu a putut fi realizată exclusiv pe baza celorlalte criterii menționate) pe baza criteriului economic, respectiv PAD-ul cu cea mai ridicată profitabilitate/cea mai mică pierdere, dar care prestează servicii din sfera serviciului universal, este considerat ca fiind menținut din rațiuni legale. Descrierea detaliată a analizei și modulului de aplicare a criteriului sunt descrise la punctul 4 de mai sus.

Pe baza profitabilității (rezultatului contabil pozitiv sau negativ înregistrat în anul 2018), PAD-urile au fost catalogate ca fiind eligibile sau neeligibile a fi incluse în calculul costului net, după cum urmează:

- ✓ ✗ PAD-uri profitabile din UAT cu mai puțin de 1.500 locuitori au fost clasificate ca fiind neeligibile (E1);
- ✓ din cele ✗ PAD-uri din categoria 1 PAD/UAT menținute din rațiuni legale, ✗ PAD-uri profitabile au fost clasificate ca menținute din obligație legală dar neeligibile (E2), iar restul de ✗ PAD-uri neprofitabile au fost clasificate ca reprezentând obligație legală (L2);
- ✓ în cele ✗ UAT-uri peste 1.500 locuitori din categoria mai mult de 1 PAD/UAT profitabil, cele ✗ PAD-uri identificate ca fiind păstrate din obligație legală au fost clasificate ca neeligibile (E3) pe baza profitabilității;
- ✓ în cele ✗ UAT-uri peste 1.500 locuitori din categoria mai mult de 1 PAD/UAT neprofitabil, cele ✗ PAD-uri clasificate anterior ca fiind din rațiuni legale au fost clasificate pe baza profitabilității astfel: ✗ PAD-uri profitabile au fost clasificate ca neeligibile (E4), iar ✗ PAD-uri neprofitabile au fost încadrate în categoria PAD-urilor menținute din rațiuni legale (L4).

Ca urmare a clasificării celor ✗ PAD-uri existente la sfârșitul anului 2018 în rețeaua CNPR, conform criteriilor enumerate anterior au fost identificate PAD-urile cuprinse în cele 3 grupe (rațiuni legale, rațiuni comerciale și neeligibile), după cum urmează:

PAD-uri neeligibile, cuprinzând ✗ **PAD**-uri obținute din aplicarea celor 5 criterii descrise mai sus:

- E1 – ✗ PAD-uri profitabile din UAT-uri având sub 1.500 locuitori;
- E2 – ✗ PAD-uri profitabile din categoria 1 PAD/UAT, identificate ca având obligație legală;
- E3 – ✗ PAD-uri profitabile din categoria mai mult de 1 PAD/UAT și UAT profitabil, identificate ca având obligație legală;
- E4 – ✗ PAD-uri profitabile din categoria mai mult de 1 PAD/UAT și UAT neprofitabil, identificate ca având obligație legală;

PAD-uri comerciale, cuprinzând ✗ **PAD**-uri obținute din aplicarea celor 5 criterii descrise mai sus:

- C1 – ✗ PAD-uri din UAT-uri având sub 1.500 locuitori, având scenarii de reorganizare profitabile sau fără a fi incluse într-un scenariu de reorganizare;
- C2 – ✗ PAD-uri fără obligație legală din categoria mai mult de 1 PAD/UAT și UAT profitabil;
- C4 – ✗ PAD-uri fără obligație legală din categoria mai mult de 1 PAD/UAT și UAT neprofitabil.

PAD-uri rațiuni legale și eligibile, cuprinzând ✗ **PAD**-uri neprofitabile obținute din aplicarea celor 5 criterii descrise mai sus:

- L1 – ✗ PAD-uri neprofitabile din UAT-uri având mai puțin de 1.500 locuitori, justificate cu scenarii de reorganizare neprofitabile;
- L2 – ✗ PAD-uri neprofitabile din categoria 1 PAD/UAT având peste 1.500 locuitori;
- L3 – ✗ PAD-uri neprofitabile din categoria mai mult de 1 PAD/UAT profitabil având peste 1.500 locuitori, clasificate ca fiind menținute din rațiuni legale;
- L4 – ✗ PAD-uri neprofitabile din categoria mai mult de 1 PAD/UAT neprofitabil având peste 1.500 locuitori, clasificate ca fiind menținute din rațiuni legale.

În concluzie, ANCOM consideră că în analiza Cererii de Compensare a Costului Net pentru anul 2018 trebuie incluse doar cele ✂ **PAD-uri neprofitabile** clasificate ca fiind menținute din rațiuni ce țin de obligația legală de furnizare a serviciului universal.

Ca urmare a identificării celor ✂ PAD-uri eligibile a fi incluse în analiza cererii de compensare a costului net pentru anul 2018, au fost recalulate scenariul de bază și scenariul alternativ, detaliate în continuare, în vederea identificării valorii costului net aferent furnizării serviciilor din sfera serviciului universal în anul 2018.

În concluzie, în anul 2018 CNPR a menținut în funcțiune din rațiuni comerciale și nu ca urmare a obligațiilor ce decurg din calitatea de furnizor de serviciu universal, un număr de ✂ puncte de acces deservite de personal, iar dintre acestea un număr de ✂ PAD-uri au înregistrat pierderi.

5 Analiza scenariului de bază

Conform metodologiei de calcul al costului net al furnizării serviciului universal stabilită prin Decizia președintelui ANCOM nr. 1158/2013, CNPR are obligația de a elabora un scenariu de bază care „reflectă condițiile de operare și costurile înregistrate în cazul în care sunt furnizate serviciile din sfera serviciului universal ca urmare a obligației legale de furnizare a acestora.”

Cererea de compensare a costului net aferent anului 2018 a fost însoțită de un raport de constatări faptice privind verificarea cererii privind compensarea costului net al furnizării serviciilor din sfera serviciului universal, elaborat de auditorul PKF Finconta. În acest raport de constatări faptice auditorul certifică evaluarea faptului că „situațiile legate de costul net au fost bazate pe date financiare extrase direct din situațiile financiare statutare la 31 decembrie 2018 sau pe situații extracontabile extrase de CNPR din sistemul contabil/operațional pentru anul încheiat la 31 decembrie 2018 iar cheile de alocare și procedurile de colectare folosite respectă principiile și criteriile de calcul și evidență separată a costurilor, veniturilor și capitalului angajat”.

Cu referire la scenariul de bază întocmit de către CNPR, PKF Finconta a constatat că „veniturile și cheltuielile sunt alocate pe oficii poștale în conformitate cu metodologia descrisă la capitolul 6 din cererea de compensare”. De asemenea, pentru un număr de \times subunități poștale auditorul a constatat faptul că deși acestea prezintă angajați \times , conform organigramei CNPR valabilă în luna decembrie 2018, în balanțele de verificare nu sunt evidențiate cheltuieli cu salariile, cu impact asupra rezultatului subunităților respective și al celor în care aceste cheltuieli au fost înregistrate eronat. Totodată, ca urmare a verificărilor realizate privind veniturile înregistrate de un număr de \times subunități poștale selectate, auditorul a constatat, pentru majoritatea dintre acestea, fie lipsa documentelor contabile primare, fie diferențe între datele incluse în aceste documente și datele preluate și utilizate în balanțele de gestiune și la întocmirea situațiilor incluse în cererea de compensare a costului net aferent anului 2018.

5.1 Reconcilierea sumelor alocate în scenariul de bază cu sumele din Situațiile Financiare Separate auditate aferente anului 2018 și cu balanța de verificare

ANCOM a verificat dacă scenariul de bază a fost elaborat de către CNPR în concordanță cu Situațiile Financiare Separate aferente anului 2018, atât în ceea ce privește datele utilizate, cât și în ceea ce privește alocările și ajustările realizate pentru calculul costului net.

În urma verificărilor, s-a constatat că informațiile din scenariul de bază nu au ca sursă de date Situațiile Financiare Separate auditate aferente anului 2018, ci un set de rapoarte independente de Situațiile Financiare Separate, emise lunar de departamentul IT al CNPR din sistemele de evidență contabilă separată la nivel de centru de cost, rapoarte la care se adaugă un set de prelucrări manuale pentru repartizarea costurilor și veniturilor înregistrate pe alte centre administrative și, respectiv, pentru gruparea costurilor și veniturilor pe categorii (relativ) omogene. Totuși, lista unităților poștale neprofitabile, precum și informațiile despre categoriile principale de costuri și venituri corespunzătoare lor sunt prezentate atât în Tabelele 1 - 3 (Anexa 9) care însoțesc Cererea de compensare a costului net 2018, cât și în Anexa 7 care însoțește Situațiile Financiare Separate 2018 - conform prevederilor Deciziei președintelui ANCOM nr. 1158/2013 și, respectiv, Deciziei președintelui ANCOM nr. 1159/2013 privind condițiile de

Întocmire și auditare a situațiilor financiare separate de către Compania Națională Poșta Română S.A. - și reprezintă astfel elementul de legătură între cele două exerciții de alocare.

ANCOM a verificat dacă informațiile/sumele din scenariul de bază se reconciliază cu cele din Situațiile Financiare Separate auditate aferente anului 2018, precum și cu cele din balanța de gestiune aferentă anului 2018. Au fost realizate următoarele reconcilierii:

✓ Reconcilierea sumelor alocate conform scenariului de bază prezentat de CNPR în cererea de compensare a costului net 2018 cu sumele provenite din balanța de gestiune CNPR pentru anul 2018, cu următoarele concluzii:

- nu au fost identificate diferențe în ceea ce privește totalul de venituri;
- a fost identificată o diferență în ceea ce privește totalul de cheltuieli, în sumă totală de 200 lei, reprezentând costuri cu auditul de calitate aferent anului 2018, serviciu prestat și facturat în 2019¹⁶, aceste cheltuieli fiind prezente atât în alocările din cererea de compensare a costului net 2018, cât și din Situațiile Financiare Separate 2018.

Concluziile reconcilierii sunt prezentate în tabelul de mai jos:

lei

	Cerere cost net –2018	Balanța 2018	Diferență
Cheltuieli alocate PAD-uri	200		
Cheltuieli excluse	200		
TOTAL cheltuieli	200	200	(200)
Venituri alocate PAD-uri	200		
Venituri excluse	200		
TOTAL venituri	200	200	200

✓ Reconcilierea informațiilor prezentate în Situațiile Financiare Separate 2018 cu cele din Cererea de compensare a costului net 2018 privind numărul de unități poștale, cu următoarele concluzii:

- S-au identificat un număr de 200 unități poștale incluse în SFS2018, dar neincluse în Cererea de compensare cost net 2018: 200;
- S-au identificat un număr de 200 unități poștale incluse în lista subunităților poștale menținute în funcțiune în anul 2018 și în Cererea de compensare cost net 2018, dar neincluse în SFS2018: 200;
- În Tabelul 1 din Cererea de compensare cost net 2018, sunt prezentate 200 PAD-uri. PAD-ul 200 a fost inclus în mod eronat în lista punctelor de acces neprofitabile, acesta înregistrând un profit de 200 lei în anul 2018, așa cum reiese atât din Anexa 7 la SFS 2018, cât și din Tabelul 1 din Cererea de compensare cost net 2018.

¹⁶ Se constată că la punctul 8.3 din Cererea de compensare Cost Net 2018, pentru Servicii de monitorizare și auditare a timpilor de circulație aferente anului 2018 sunt prezentate facturi/contracte atât din 2018, cât și din 2019, astfel încât nu poate fi dedusă suma facturată exclusiv în 2019.

Sumele considerate corecte și preluate de către ANCOM în analizele efectuate pentru analiza cererii de compensare cost net 2018 sunt cele prezentate în anexele la Situațiile Financiare Separate auditate aferente 2018 (Anexa 7).

5.2 Verificarea parametrilor și a elementelor luate în considerare în scenariul de bază

5.2.1 Evidența contabilă a cheltuielilor și veniturilor

În scenariul de bază, activitatea poștală din anul 2018 este analizată lunar la nivelul celor \times de puncte de acces deservite de personal menținute în funcțiune de CNPR în 2018 și prezentată la nivel agregat pentru întreg anul 2018 pentru fiecare dintre aceste puncte de acces. Conform CNPR, acest nivel de detaliu a fost posibil datorită faptului că în anul 2018 în sistemele de gestiune contabilă ale CNPR a fost ținută evidență contabilă separată pentru fiecare dintre aceste puncte de prezență (centre de cost).

Cu toate acestea, evidența contabilă a cheltuielilor și veniturilor înregistrate la nivelul fiecărei subunități poștale (centru de cost) include totalitatea costurilor și veniturilor înregistrate și/sau atribuibile unității poștale, respectiv atât elementele de cost și venit corespunzătoare prestării serviciilor din sfera serviciului universal, cât și elemente de cost și venit corespunzătoare prestării serviciilor poștale din afara serviciului universal și/sau serviciilor prestate pe bază de contracte comerciale (de exemplu, încasare facturi, distribuire pensii/drepturi sociale, distribuire facturi de utilități, distribuire notificări etc.).

Mai mult, elementele de cost din scenariul de bază nu sunt prezentate în corespondență cu tipul de serviciu prestat, respectiv cu veniturile provenite din prestarea acestor servicii, ci sunt evidențiate la nivel de categorii de costuri omogene (grupare detaliată în *Anexa 3 a cererii de compensare a costului net 2018 - Situația cheltuielilor grupate pe categorii de cheltuieli*), valori totale corespunzătoare fiecărui centru de cost.

De exemplu, categoria de costuri salariale este prezentată pentru fiecare centru de cost la nivel total, fără a fi efectuată o separare pe categorie de angajat corespunzătoare tipului de activitate prestată (activitate de colectare – oficanți, activitate de livrare – factori poștali etc.) și/sau fără o separare a costurilor salariale în funcție de tipul de serviciu prestat (de ex., colectare/distribuie trimiteri poștale din sfera serviciului universal vs. colectare/distribuie trimiteri din afara sferei serviciului universal și/sau prestații comerciale).

În același timp, informațiile furnizate de către CNPR aferente scenariului de bază prezintă, pe baza unor inductori de alocare specifici fiecărei categorii de cheltuială și venit, alocarea cheltuielilor atât pe activități, cât și pe produse la nivel total.

Reiese că activitatea unităților poștale este generată atât de activitatea specifică serviciului universal (SPU), cu o pondere a acestora din totalul cifrei de afaceri de \times %, cât și de alte categorii de servicii, precum ASP și ASNP, așa cum este detaliat în tabelul de mai jos:

lei

Categorie	Total venituri	Total cheltuieli, din care:	Rezultat operațional
SPU	✂	✂	✂
ASP	✂	✂	✂
ASNP	✂	✂	✂
Total SFS 2018	✂	✂	✂
Total scenariu de bază	✂	✂	✂
Diferență	✂	✂	(✂)

Sursa: SFS 2018, Cerere cost net 2018

Cu toate că CNPR a realizat alocarea veniturilor și cheltuielilor pe activități și produse pe baza inductorilor de alocare și Situațiile Financiare Separate 2018 reflectă această defalcare pe activități la nivel total, aceasta nu a fost realizată și la nivelul unităților poștale pentru a realiza astfel izolarea elementelor aferente altor activități din afara sferei serviciului universal la nivel de unitate poștală, analiză ce ar fi fost necesară pentru determinarea pierderii generate strict de obligațiile legale aferente serviciului universal la nivel de unitate poștală.

În concluzie, scenariul de bază include atât parametri aferenți obligației de serviciu universal, cât și elemente care sunt determinate de constrângerile operaționale ale CNPR, constrângeri care derivă din alte obligații care i-au fost impuse sau pe care și le-a asumat în raport cu serviciile din afara sferei serviciului universal.

5.2.2 Analiza de profitabilitate a punctelor de acces deservite de personal CNPR

Conform Anexei la Decizia președintelui ANCOM nr. 1158/2013 (Calculul costului net al furnizării serviciului universal):

„Pentru calculul costului net, CNPR va utiliza și va transmite către ANCOM, în scopul verificării acestuia, următoarele informații:

[...]

j) lista unităților poștale neprofitabile datorită furnizării serviciilor din sfera serviciului universal și lista unităților poștale operaționale cu menționarea următoarelor elemente:

– informații despre costurile și veniturile unităților poștale neprofitabile, conform tabelului 1 din Anexă;

[...]

– situația costurilor aferente unităților poștale neprofitabile pe categorii, în conformitate cu tabelul 3 din Anexă; (subl. ns.)”

Conform cererii de compensare a costului net aferent anului 2018 redactată de CNPR:

„O subunitate poștală este considerată a fi neprofitabilă dacă furnizarea serviciilor prin intermediul acesteia a generat o pierdere, adică în cazul în care $Cu > Vu$, unde Cu este costul subunității poștale, iar Vu este venitul aferent aceleiași unități.”

Astfel, așa cum este detaliat și la secțiunea 5.2.1 din prezentul document, în ceea ce privește **analiza de profitabilitate** a fiecărui punct de acces deservit de personal efectuată de CNPR, se constată că **nu a fost identificată profitabilitatea specifică activității de**

furnizare a serviciilor din sfera serviciului universal, ci rezultatul net/agregat al prestării tuturor tipurilor de servicii CNPR.

De exemplu, în determinarea necesarului de forță de muncă - necesar factori poștali distribuitori - sunt luate în calcul atât necesarul de forță de muncă pentru parcurgerea distanței de distribuire, cât și necesarul de forță de muncă pentru distribuirea, respectiv achitarea efectivă a prestațiilor la adresele vizitate, fără a se face o separare între activitatea de livrare a trimiterilor ce fac obiectul serviciului universal și celelalte tipuri de prestații. Astfel, costurile comune celor două tipuri de prestații/activități (de ex., costuri salariale cu factorii poștali distribuitori) sunt prezentate în scenariul de bază la nivel agregat, fapt care face imposibilă evaluarea profitabilității serviciului universal la nivel de unitate poștală, separat de profitabilitatea agregată rezultată din furnizarea tuturor celorlalte tipuri de servicii (poștale și non-poștale).

CNPR a justificat abordarea propusă prin prisma avantajului reprezentat de repartizarea cheltuielilor cauzate de operarea rețelei poștale în condițiile impuse de calitatea de furnizor de serviciu universal, la un portofoliu de servicii extins cu servicii profitabile din afara sferei serviciului universal. Cu toate acestea, pentru că nu a fost cuantificată corespondența dintre volumul de activitate, respectiv consumul de resurse, corespunzător prestării serviciilor - poștale și non-poștale - din afara serviciului universal și veniturile provenite din prestarea acestor categorii de servicii la nivelul fiecărei unități poștale prezentate, nu a putut fi evaluat efectul net al acestei abordări asupra profitabilității serviciilor din sfera serviciului universal.

Astfel, nu poate fi confirmat faptul că oficiile poștale declarate neprofitabile și care fac obiectul cererii de cost net sunt neprofitabile din cauza prestării serviciilor care fac obiectul serviciului universal și/sau care este profitabilitatea prestării serviciilor din sfera serviciului universal la nivelul fiecărei unități/subunități poștale.

Izolarea influenței asupra costului net a aspectelor care nu sunt determinate de obligațiile ce decurg din serviciul universal presupun identificarea și respectiv alocarea corespunzătoare a elementelor de cost și venit aflate în relație de cauzalitate și, respectiv, proporțional cu fiecare categorie de serviciu non-universal (servicii poștale și non-poștale) pentru fiecare punct de acces și, respectiv, transferul de costuri între subunități poștale, exercițiu care nu este prezentat de CNPR în cererea de cost net.

De asemenea, Raportul final de constatări factice întocmit de PKF Finconta indică, atât lipsa transmiterii de către CNPR a unor documente primare necesare pentru a valida anumite venituri, cât și existența unor neconcordanțe între anumite elemente de venituri și cheltuieli prezentate în scenariul de bază din Cererea de cost net și datele din documentele primare. Pentru că aceste elemente reprezintă chei de alocare în scenariul de bază, neconcordanțele identificate de auditor ar putea avea impact în calculul de profitabilitate, respectiv în definirea listei de subunități poștale neprofitabile.

În concluzie, s-a constatat că în scenariul de bază nu a fost identificată profitabilitatea specifică activității de furnizare a serviciilor din sfera serviciului universal făcând astfel imposibilă stabilirea profitabilității reale a prestării serviciilor din sfera serviciului universal la nivelul punctelor de acces (centrelor de cost) și, respectiv, identificarea punctelor de acces neprofitabile din rațiuni ce decurg exclusiv din obligația legală a prestării serviciului universal.

5.2.3 Nivelul de eficiență operațională și a costurilor

Scenariul de bază reflectă realitatea operațională a CNPR, așa cum este înregistrată în evidențele contabile (balanța contabilă) la nivel de (sub)unitate poștală. Acest lucru nu exclude însă posibilitatea existenței unor **ineficiențe operaționale**, cum ar fi existența unui număr de puncte de acces deservite de personal care nu sunt justificate exclusiv de obligațiile rezultate din calitatea de furnizor de serviciu universal. Aceste ineficiențe potențiale au fost identificate și prezentate în cadrul capitolului 4 din prezentul document - „*Determinarea punctelor de acces deservite de personal menținute în funcțiune în anul 2018 în vederea îndeplinirii obligațiilor ce decurg din calitatea de furnizor de serviciu universal și eligibile pentru compensare*”:

✓ au fost identificate un număr de **✗ de puncte de acces deservite de personal care au înregistrat pierderi în anul 2018.**

✓ dintre acestea, au fost identificate **✗ PAD-uri considerate ca fiind menținute în vederea îndeplinirii obligației legale, din ✗ UAT-uri peste 1.500 de locuitori** (1 PAD/UAT), localități unde sunt incidente prevederile art. 15 alin. (3) din Decizia președintelui ANCOM nr. 1158/2013 (considerate „din obligație legală”), dar unde nu se poate distinge cât din pierderea individuală generată este aferentă activității din sfera serviciului universal;

✓ dintre cele rămase, au fost identificate **✗ PAD-uri din ✗ UAT-uri sub 1.500 de locuitori**. Dintre acestea, **pentru doar ✗ PAD-uri** a putut fi validat faptul că actuala configurație de deservire este optimă față de una alternativă prezentată de CNPR („scenarii neprofitabile”) și deci sunt menținute din rațiuni legale, iar restul de **✗ PAD-uri** au fost menținute din rațiuni comerciale, prin urmare acestea nefiind luate în calcul pentru compensarea costului net;

✓ dintre cele rămase, au fost identificate **✗ PAD-uri** prezente în **✗ UAT-uri cu peste 1.500 locuitori**, cu mai mult de 1 PAD/UAT. În contextul obligației legale, au fost analizate scenariile de reorganizare prezentate de către CNPR pentru a determina dacă prezența acestora în cadrul UAT-ului este într-o configurație optimă și a putut fi demonstrat acest lucru prin intermediul simulării unui scenariu de reorganizare care s-a dovedit a fi „neprofitabil”, astfel încât să nu fie aferentă unor rațiuni comerciale (inclusiv ineficiențe). Astfel a fost validat faptul că **✗ PAD-uri funcționează din rațiuni ce țin de obligații legale** aferente serviciului universal, iar **✗ PAD-uri funcționează din alte rațiuni decât cele care decurg din obligație legală (rațiuni comerciale)**. Cu toate acestea, datorită faptului că profitabilitatea individuală nu poate fi izolată strict pentru activitățile aferente serviciului universal, acestea nu au fost luate în calcul în determinarea costului net.

Astfel, au fost identificate un număr de **✗ de puncte de acces deservite de personal care au fost menținute în funcțiune din rațiuni comerciale și care au înregistrat pierderi în anul 2018 în cuantum de ✗ lei.**

Deși există indicii cu privire la existența unor ineficiențe pentru PAD-urile mai sus menționate, întrucât acestea funcționează datorită unor rațiuni comerciale, cuantificarea acestora și ajustarea scenariului de bază nu este posibilă în lipsa existenței unor informații privind profitabilitatea specifică activității de furnizare a serviciilor din sfera serviciului universal la nivel individual.

5.2.4 Considerații privind evaluarea costurilor generale și de administrație (CGA) precum și a nivelului de eficiență

În cadrul Cererii de compensare a costului net 2018, CNPR a considerat ca sursă pentru scenariul de bază situațiile de venituri și cheltuieli la nivel de subunități și oficii poștale provenite din informațiile utilizate pentru întocmirea situațiilor financiare separate 2018 și, la rândul acestora, a situațiilor financiare statutare la nivel de societate.

Pentru a identifica performanța financiară distinctă a activității de prestare a serviciului universal, CNPR a prezentat în cadrul situațiilor financiare separate 2018 repartizarea unor cheltuieli generale și de administrație legate de activitatea operațională (salarii personal TESA, amortizare etc.) atât pe produse, cât și pe activități pe baza unor inductori, luând în calcul diferite criterii de alocare între activități. ANCOM a verificat rezonabilitatea criteriilor alese, precum și a formulelor de calcul și corelația cu raportul de audit emis de către PKF Finconta, fără a identifica elemente care să afecteze în mod semnificativ scenariul de bază și care să necesite o ajustare a acestuia.

Cu toate acestea, alocarea cheltuielilor indirecte (inclusiv cele generale și de administrație) la nivel de punct de acces este realizată pe baza unor criterii operaționale (de exemplu numărul de trimiteri) al căror total nu este corelat cu informațiile utilizate la alocarea cheltuielilor la nivel de produs și activitate, diferențe detaliate în secțiunea 4.3.5 de mai sus.

În ceea ce privește cheltuielile generale și de administrație în sumă de X lei (din care sunt alocate pe segmentul SPU X¹⁷ lei, fără a putea identifica categoriile de costuri din care provin acestea), reprezentând X% din total cheltuieli CNPR, X% dintre acestea sunt aferente salariilor, X% aferente impozitelor pe proprietate și alte taxe, X% aferente altor cheltuieli operaționale, iar X% aferente amortizării.

Categorie cheltuieli	Total cheltuieli generale și de administrație CNPR (lei)	Pondere
X	X	X%
X	X	X%
X	X	X%
X	X	X%
X	X	X%
X	X	X%
X	X	X%
X	X	X%
X	X	X%
X	X	X%
X	X	X%
X	X	X%
X	X	X%
Total	X	100%

Sursa: CNPR, fișier „ALOCAREA CHELTUIELILOR PE ACTIVITĂȚI 2018.xlsb”

¹⁷ Conform SFS2018, fișier CNPR „20190809 Alocarea cheltuielilor pe produse 2018.xlsb”

Din perspectiva evaluării celor mai importante categorii de costuri, din punct de vedere al eficienței operaționale se impun următoarele observații:

- ✓ În ceea ce privește costul cu salariile personalului administrativ, în sumă de X lei, nivelul de eficiență al acestora nu poate fi evaluat decât în raport cu elemente non-financiare precum: structura organizatorică existentă, gradul de încărcare al acestora, adecvarea proceselor și fluxurilor operaționale ale funcțiilor suport. Din informațiile de natură financiară avute la dispoziție nu a fost identificată necesitatea unor ajustări din perspectiva eficienței.
- ✓ În legătură cu impozitele pe proprietate și alte taxe, în sumă de X lei, precum și cheltuielile cu amortizarea în sumă de X lei, acestea derivă din reglementările fiscale existente și din configurația activelor existente. O eventuală analiză a eficienței acestora este posibilă doar în contextul regândirii modelului de afaceri al CNPR. Pe baza informațiilor financiare existente, nu s-au efectuat ajustări.
- ✓ În legătură cu categoria „alte cheltuieli operaționale”, în sumă de X lei, având în vedere ponderea X în totalul CGA și lipsa unor informații detaliate privind componența acestora, nu s-au efectuat ajustări.

Ținând cont că X lei din cei X lei aferenți cheltuielilor generale și de administrație sunt alocati segmentului SPU (X%), considerăm că o eventuală creștere a nivelului de eficiență, cu impact în diminuarea celorlalte categorii de costuri decât cele menționate mai sus, nu ar avea un impact material asupra costului net.

5.2.5 Analiza necesarului de personal (factori poștali distribuitori) pentru scopul îndeplinirii obligațiilor de serviciu universal în scenariul de bază

Pentru determinarea necesarului de personal la nivel de punct de acces deservit de personal, CNPR ia în calcul atât necesarul de forță de muncă pentru parcurgerea distanței de distribuție, cât și necesarul de forță de muncă pentru distribuția, respectiv achitarea efectivă a prestațiilor la adresele vizitate, fără a face o separare între activitatea de livrare a trimiterilor ce fac obiectul serviciului universal și celelalte tipuri de prestații, fapt ce denaturează analiza și poate limita scopul verificării calculului costului net.

ANCOM a efectuat o analiză a necesarului de personal pentru scopul îndeplinirii obligațiilor de serviciu universal în scenariul de bază (N5) și rezultatele au fost comparate cu situația personalului existent (E) la nivelul fiecărui PAD. Indicatorul N5 este rezultatul normat al sumei dintre necesarul de forță de muncă pentru parcurgerea distanței de distribuție (Nd) și necesarul de forță de muncă pentru distribuția, respectiv achitarea efectivă a prestațiilor la adresele vizitate (Np)¹⁸.

În ceea ce privește indicatorul Np, așa cum am menționat și în secțiunea 4.3.5 din prezentul document, nu s-a putut identifica numărul prestațiilor din sfera serviciului universal la nivel de PAD, din cauza necorelării informațiilor din diferitele baze de date primite de la CNPR. Din acest motiv, în analiză s-a utilizat necesarul de personal la nivel de PAD calculat în baza tuturor prestațiilor, atât din sfera serviciului universal, cât și din afara sferei serviciului universal.

¹⁸ N5, E, Nd, Np reprezintă notațiile din Cererea de compensare a costului net 2018.

ANCOM a recalculat indicatorul Nd utilizând numărul de kilometri parcurși zilnic preluat din baza de date „Km normați 2018” primită de la CNPR și fondul de timp corespunzător parcurgerii unui kilometru, calculat în cererea de compensare cost net 2018. Fondul de timp corespunzător parcurgerii unui km se stabilește astfel:

✂

✂

Rezultatul obținut din calculul de mai sus (Nd recalculat la nivel de PAD) a fost cumulat cu Np la nivel de PAD calculat de CNPR, iar suma rezultată a fost rotunjită conform normării efectuate de CNPR utilizată în calculele necesarului de personal. Astfel s-a obținut necesarul de personal (factori poștali distribuitori) recalculat în scenariul de bază. Acest necesar a fost comparat cu situația personalului existent.

Rezultatele analizei ANCOM arată că **surplusul total de factori poștali distribuitori în scenariul de bază este de ✂ posturi** la nivelul întregii rețele poștale. Un număr de ✂ PAD-uri au un surplus de factori poștali (✂ posturi în total), ✂ PAD-uri au un deficit de factori (✂ posturi) și ✂ PAD-uri operează cu un nivel optim de factori poștali.

Chiar dacă necesarul de personal (factori poștali distribuitori) este calculat bazat pe normele interne pentru asigurarea condițiilor pentru furnizarea serviciului universal, pe parcursul programului de muncă personalul este implicat și în furnizarea altor tipuri de servicii din afara sferei serviciului universal, de natură comercială, precum distribuire de pensii, distribuire de trimiteri în număr mare etc. Având în vedere faptul că CNPR nu a furnizat informații operaționale la nivel de PAD care să permită demarcarea activităților aferente serviciului universal de celelalte activități, nu poate fi efectuată o alocare a timpului utilizat strict pentru furnizarea serviciului universal. Chiar și în aceste condiții, rezultă un surplus de personal existent, ceea ce indică existența unor ineficiențe.

Analiza necesarului de personal pentru îndeplinirea obligațiilor de serviciu universal nu a fost limitată la PAD-urile eligibile pentru compensarea costului net întrucât chiar și PAD-urile neeligibile contribuie la îndeplinirea obligațiilor aferente serviciului universal (de exemplu PAD-urile profitabile menținute în funcțiune din obligații aferente serviciului universal). În scenariul alternativ, calculul necesarului de personal a fost realizat la nivel de PAD, iar în cazul în care PAD-ul analizat înregistrează un surplus de factori poștali în scenariul de bază, adică $E > N5$, numărul posturilor reduse se calculează după următoarea formulă:

Necesarul de factori poștali aferent PAD-ului calculat în scenariul alternativ-N5

În cazul în care PAD-ul nu înregistrează un surplus de factori poștali în scenariul de bază ($E \leq N5$), numărul posturilor reduse se calculează conform formulei:

Necesarul de factori poștali aferent PAD-ului calculat în scenariul alternativ - E

Astfel, costul net calculat nu este afectat de surplusul existent de factori poștali distribuitori din scenariul de bază, potențialele ineficiențe nefiind astfel preluate în cadrul scenariului alternativ.

6 Analiza scenariului alternativ

Conform metodologiei de calcul al costului net, scenariul alternativ reprezintă o simulare a condițiilor de operare și a costurilor care ar fi înregistrate în situația în care nu ar exista obligația de furnizare a serviciilor din sfera serviciului universal. Astfel, este necesar ca ipotezele pe care CNPR își bazează dezvoltarea scenariului alternativ să fie justificate astfel încât să se asigure că acestea sunt raționale și pot fi puse în practică.

CNPR a determinat impactul absenței obligației de serviciu universal asupra următoarelor categorii de venituri și cheltuieli:

#	Descriere	Impact (lei)
1	Oficii poștale urbane	✗
	Cheltuieli salariale	✗
	Cheltuieli cu tichetele de masă	✗
2	Oficii poștale rurale	✗
	Cheltuieli salariale	✗
	Cheltuieli cu tichetele de masă	✗
3	Ghișee exterioare rurale-factori poștali	✗
	Cheltuieli salariale	✗
	Cheltuieli cu tichetele de masă	✗
4	Ghișee exterioare rurale transformate în agenții	✗
	Reduceri cheltuieli salariale	✗
	Reduceri cheltuieli tichete de masă	✗
	Alte cheltuieli (chirii, utilități etc.)	✗
	Creșteri cheltuieli salariale	✗
	Creșteri cheltuieli tichete de masă	✗
5	Agenții poștale	✗
	Reduceri cheltuieli salariale și tichete de masă	✗
	Creșteri cheltuieli salariale	✗
	Creșteri cheltuieli cu tichetele de masă	✗
6	Factori de circumscripție rurală	✗
	Reduceri cheltuieli salariale și tichete de masă	✗
7	Transport	✗
	Reduceri cheltuieli salariale	✗

#	Descriere	Impact (lei)
	Reduceri cheltuieli cu tichetele de masă	✂
	Reduceri cheltuieli din reconfigurarea rețelei de transport	✂
8	Respectarea obiectivelor de calitate	✂
9	Evidența contabilă separată	✂
10	Serviciul intern prioritar	✂
11	Serviciul intern express	✂
12	Presă	✂
13	Cost prorata TVA	✂
14	Venituri business - prorata TVA	✂
15	Mărci comerciale	✂
16	Licență transport	✂
17	Cheltuieli variabile	✂
	Total impact economic	✂
	Profit rezultat din modificarea capitalului angajat	✂
	Cecograme	✂
	Total cost net	✂

Sursa: Cerere compensare cost net 2018

ANCOM a verificat acuratețea sumelor prezentate mai sus și incluse de CNPR în Cererea de compensare a costului net 2018 prin verificarea ipotezelor utilizate de către CNPR și a acurateții calculelor efectuate, așa cum au fost ele incluse în fișierele suport pregătite de CNPR, precum și a informațiilor suplimentare obținute de la CNPR pe parcursul perioadei de analiză a cererii de compensare, astfel:

- ✓ a fost verificată credibilitatea și viabilitatea operațională și comercială a fiecărei ipoteze;
- ✓ a fost verificată aplicabilitatea fiecărei ipoteze, respectiv includerea tuturor modificărilor/efectelor pe care le implică fiecare ipoteză utilizată asupra cererii și utilizatorilor, precum și realismul și coerența acestora;
- ✓ au fost evaluate din punct de vedere al rezonabilității și aplicabilității practice ipotezele privind modificarea rețelei poștale, a structurii și a fluxurilor operaționale;
- ✓ au fost evaluate implicațiile financiare ale ipotezelor utilizate asupra nivelului costurilor, veniturilor și profitabilității CNPR;
- ✓ a fost verificată existența ajustărilor privind parametrii de calitate în scenariul alternativ față de scenariul de bază.

În urma analizării tuturor acestor informații, ANCOM a identificat necesitatea efectuării unor ajustări asupra ipotezelor/calculului efectuate de CNPR.

6.1 Ipoteze avute în vedere de către CNPR în pregătirea scenariului alternativ

Din cele \times subunități poștale ale CNPR, respectiv oficii poștale urbane și rurale, ghișee exterioare urbane și rurale, agenții poștale rurale și circumscripții poștale rurale, în funcțiune în luna decembrie 2018, în absența obligației de serviciu universal, CNPR simulează condițiile de operare și costurile asociate pentru un număr de \times subunități poștale ($\times\%$), localizate în urbanul mic (\times subunități poștale) și în rural (\times subunități poștale). Ipotezele avute în vedere în construirea scenariului alternativ sunt detaliate în continuare.

6.1.1 Considerații geografice

Descrierea ipotezei conform cererii de compensare cost net 2018

În scenariul alternativ, CNPR asigură:

- ✓ acoperirea geografică (în fiecare localitate populată de pe teritoriul României, conform aprobării ANCOM din anul 2015 transmise prin adresa nr. SC-DER-14028/15.05.2015) pentru toată gama de servicii și produse prevăzute în oferta CNPR valabilă în luna decembrie 2018;
- ✓ prezența prin puncte de acces deservite de personal și puncte de contact proprii în toate localitățile în care, în luna decembrie 2018, erau organizate subunități poștale;
- ✓ livrarea, în cazul adreselor situate în extravilanul localităților, la punctele de contact ale CNPR din localitățile respective sau către o persoană desemnată de către destinatar și comunicată în scris CNPR, care are domiciliul în intravilanul localității, respectându-se acordul ANCOM valabil în anul 2014 și stipulat în Regulile aplicabile serviciilor poștale incluse în sfera serviciului universal aprobate de ANCOM (conform prevederilor de la art. 6 din Decizia președintelui ANCOM nr. 1158/2013).

Ajustări ANCOM

Conform concluziilor analizei prezentate la capitolul 4 din prezentul document, a rezultat un număr de \times PAD-uri neprofitabile pe care CNPR le-a menținut în funcțiune din rațiuni comerciale în anul 2018, și nu din obligațiile legale ce decurg din calitatea de furnizor de serviciu universal.

Totodată, au fost identificate un număr de \times PAD-uri neprofitabile menținute în funcțiune din rațiuni ce țin de serviciu universal eligibile pentru compensare.

Prin urmare, ANCOM a analizat toate ipotezele considerate de CNPR în scenariul alternativ, precum și calculul acestora, însă pentru costurile aferente colectării și livrării trimerilor poștale (Nppi și Ndpi), au fost luate în considerare pentru calculul costului net **doar acele puncte de acces deservite de personal care generează pierderi din rațiuni ce țin de serviciul universal (\times PAD-uri) și care sunt eligibile pentru compensarea costului net.**

Cu privire la celelalte categorii de costuri care ar suferi modificări în cadrul scenariului alternativ și care nu sunt direct atribuibile unor anumite puncte de acces deservite de personal (de ex., transport, costuri administrative etc.) după revizuirea și validarea ipotezelor de lucru, acestea au fost luate în considerare pentru calculul costului net.

6.1.2 Frecvența prestării serviciilor

Descrierea ipotezei conform Cererii de compensare cost net 2018

În scenariul alternativ, CNPR asigură:

- ✓ o frecvență a colectării de la fiecare punct de acces și a livrării la fiecare adresă în fiecare localitate din:
 - mediul urban mare (reședințe de județ și Municipiul București), 5 zile lucrătoare pe săptămână;
 - mediul urban mic (rest localități urbane), 4 zile lucrătoare pe săptămână, respectiv de luni până miercuri și vineri;
 - mediul rural, 3 zile lucrătoare pe săptămână, respectiv luni, miercuri și vineri.
- ✓ o frecvență a colectării, respectiv a livrării în fiecare localitate populată cuprinsă în Lista localităților situate în condiții geografice excepționale – mai 2015, comunicată de ANCOM prin adresa nr. SC-DER-14028/15.05.2015, astfel:
 - 2 zile lucrătoare pe săptămână, dacă localitatea este deservită în prezent 3 zile lucrătoare;
 - 1 zi lucrătoare pe săptămână, dacă localitatea este deservită în prezent 2 zile lucrătoare.

În cazul localităților situate în Delta Dunării s-a menținut frecvența colectării, respectiv livrării, din scenariul de bază.

În consecință, CNPR a calculat o serie de reduceri de costuri, generată de această reducere a frecvenței prestării serviciilor.

De asemenea, CNPR calculează o reducere a veniturilor în valoare de \times lei datorată reducerii frecvenței prestării serviciilor, dar nu cuantifică o reducere corespunzătoare a cheltuielilor variabile economisite ca urmare a reducerii volumului de activitate.

Analiză ANCOM

Pe baza situațiilor financiare separate 2018 s-au extras cheltuielile variabile aferente produselor pentru care CNPR estimează o pierdere de venituri și s-a cuantificat **o reducere proporțională de cheltuieli directe în valoare de \times lei.**

În ceea ce privește reducerea de venituri în valoare de \times lei datorată reducerii frecvenței prestării serviciilor de distribuire presă, la verificarea informațiilor prezentate de CNPR în fișierul „2019 08 14 Baza date 9_Analiza impact presă” a fost constatată o eroare de calcul în estimarea impactului reducerii veniturilor din taxa de distribuire. Astfel, pentru anumite PAD-uri au fost aplicate eronat procentele de reducere de $\times\%$ pentru zone urbane, respectiv $\times\%$ pentru zone rurale. În urma corecției acestei erori a rezultat o ajustare de \times lei, respectiv o reducere de venituri din presă în scenariul alternativ de \times lei. În cazul reducerilor de venituri pentru serviciul standard prioritar și Prioripost nu au fost identificate diferențe față de calculul CNPR. Deși, în

practică, reducerea frecvenței prestării serviciilor poate avea un efect direct în reducerea pierderilor înregistrate la nivelul rețelei poștale, în scenariul alternativ comparativ cu scenariul de bază, această ipoteză este analizată de CNPR împreună cu ipoteza conform căreia volumul prestațiilor rămâne nemodificat (cu excepția prestațiilor din servicii interne prioritare, expres și abonamente presă). Coroborat cu utilizarea timpului de lucru de 80% al factorilor poștali (în scenariul de bază), putem concluziona că o reducere a frecvenței prestării de la 5 la 4 zile pe săptămână în mediul urban mic și de la 5 la 3 zile pe săptămână în rural poate genera o încărcare dublă din punctul de vedere al volumului prestațiilor zilnice ce trebuie efectuate de factorii poștali, în scenariul alternativ în ziua de vineri pentru mediul urban mic și în zilele de miercuri și vineri pentru rural.

Totuși, în urma informațiilor furnizate de CNPR și a analizării informațiilor suplimentare furnizate în legătură cu normarea factorilor poștali, putem concluziona că gradul de încărcare al factorilor poștali nu este 80% (în scenariul de bază) și permite livrarea volumelor suplimentare în zilele de vineri pentru mediul urban mic și în zilele de miercuri și vineri pentru rural, fără depășirea timpului de lucru legal.

6.1.3 Produse și servicii

Descrierea ipotezei conform Cererii de compensare cost net 2018

În scenariul alternativ, CNPR continuă să furnizeze aceleași produse și servicii ca în scenariul de bază și, în consecință, nu există niciun impact asupra costului net.

Analiză ANCOM

Întrucât în cadrul scenariului alternativ CNPR va continua să furnizeze aceleași produse și servicii ca în scenariul de bază, însă cu o frecvență mai redusă pentru mediul urban mic și rural, concluzionăm că nu există niciun impact asupra costului net din acest punct de vedere.

6.1.4 Tarife

Descrierea ipotezei conform Cererii de compensare cost net 2018

Conform cererii de compensare a costului net 2018, în scenariul alternativ CNPR menține aceleași tarife ca în scenariul de bază. Totuși, în scenariul alternativ, tarifele aferente serviciilor din sfera serviciului universal nu mai sunt scutite de TVA.

Analiză ANCOM

Întrucât scutirea de TVA a serviciilor din sfera serviciului universal este un drept atribuibil calității de furnizor de serviciu universal, în scenariul alternativ, prin pierderea acestei calități, concluzionăm că serviciile din sfera serviciului universal nu mai sunt scutite de TVA și vor deveni purtătoare de TVA. Prin urmare, prețul plătit de consumatorul final va fi mai mare cu 19%, însă venitul per prestație rămâne identic în scenariul alternativ prezentat de CNPR. Considerăm rezonabilă această ipoteză, întrucât ipoteza alternativă de diminuare a venitului per prestație cu

procentul de TVA (astfel încât tariful plătit de către consumatorul final să rămână același) nu este realistă în condițiile în care aceasta ar însemna o diminuare semnificativă a marjei.

Efectele modificării tarifelor ca urmare a eliminării scutirii de TVA au fost cuantificate în cadrul Capitolului 7 - Beneficii intangibile.

6.1.5 Utilizarea rețelei de transport

Descrierea ipotezei conform Cererii de compensare cost net 2018

În analiza CNPR pentru scenariul alternativ, se are în vedere reducerea frecvenței livrării în mediul urban mic de la 5 la 4 zile pe săptămână și în mediul rural de la 5 la 3 zile pe săptămână. Astfel, s-au avut în vedere următoarele aspecte:

a) Menținerea în scenariul alternativ, cu aceeași frecvență ca și în scenariul de bază, a următoarelor rute de transport: rute internaționale; rute inter-regionale, între centrele regionale de tranzit (CRT); rute intra-regionale, între subunitățile poștale cu activitate de tranzit, respectiv între OZP-uri și CRT-urile la care sunt arondate; rute locale, între subunitățile poștale cu activitate de tranzit, precum OZP și CRT, și cutiile poștale și clienții; rute de transport specializate; rute teritoriale, între OZP (sau alte subunități cu activitate de tranzit) și subunitățile poștale arondate din cadrul aceluiași județ; rute locale, între subunitățile poștale cu activitate de tranzit, precum OZP și CRT, și subunitățile poștale din aceeași localitate, precum oficii poștale și ghișee exterioare.

b) Proiectarea în scenariul alternativ de rute teritoriale și locale, care să răspundă următoarelor cerințe:

✓ În ziua de marți rutele se efectuează numai în relație cu subunitățile poștale din mediul urban mare și mediul urban mic, respectiv:

- nu se efectuează rutele în relația cu subunitățile poștale rurale;
- se menține frecvența la nivelul subunităților poștale din mediul urban mare și din mediul urban mic corespunzător scenariului de bază din ziua de marți;

✓ În ziua de joi rutele se efectuează numai în relație cu subunitățile poștale din mediul urban mare, respectiv:

- nu se efectuează rutele în relația cu subunitățile poștale din mediul urban mic și mediul rural;
- se menține frecvența la nivelul subunităților poștale din mediul urban mare similar scenariului de bază din ziua de joi.

Din această reconfigurare a rutelor de transport, conform calculelor CNPR a rezultat o reducere de cheltuieli aferente transportului în sumă totală de \approx lei provenită din două elemente:

1. reducerea costurilor salariale (inclusiv bonuri de masă) cu agenții/mânuiitorii de valori, în sumă de \approx lei
2. reducerea altor cheltuieli de transport generate de reducerea distanței parcurse, în sumă de \approx lei.

Analiză ANCOM

a) Reducerea costurilor salariale cu agenții/mânuiitorii de valori

ANCOM a verificat calculul numărului de kilometri parcurși pentru distanțele unde se asigură transport 3 zile (rural) sau 4 zile (urban mic) pe săptămână, precum și normele de timp aferente pentru calculul necesarului de personal. De asemenea, s-au verificat salariile medii la care se raportează calculul pentru stabilirea reducerii de cheltuială. Nu au fost identificate diferențe față de calculul CNPR.

b) Reducerea altor cheltuieli de transport generate de reducerea distanței parcurse

S-a verificat calculul numărului de kilometri parcurși pentru distanțele unde se asigură transport 3 zile (rural) sau 4 zile (urban mic) pe săptămână stabilind astfel diferența de distanță, în număr de kilometri, dintre scenariul alternativ și scenariul de bază.

În urma verificărilor s-a constatat că, pentru a stabili cuantumul reducerii de cheltuială, în calculele CNPR este luat în calcul un cost de X lei per km, același ca în scenariul de bază. Însă, având în vedere că numărul total de kilometri se diminuează cu X%, de la X km (scenariul de bază) la X km (scenariul alternativ), menținerea aceluiași cost pe kilometru ar însemna că toate componentele de cost să se diminueze direct proporțional cu numărul de kilometri. În contextul în care CNPR nu operează modificări la flota de autovehicule cu care operează, ANCOM consideră această ipoteză nerezonabilă din punct de vedere economic.

În aceste condiții, având în vedere menținerea constantă în scenariul alternativ a X% din distanța parcursă în scenariul de bază (X km / X km), ANCOM consideră că toate cheltuielile aferente acestei distanțe se mențin în scenariul alternativ, inclusiv cheltuielile cu carburanții, anvelopele, reparațiile și cheltuielile salariale, exclusiv cele aferente mânăitorilor de valori. Reducerea de cheltuială salariale aferentă mânăitorilor de valori a fost cuantificată separat, conform descrierii de la punctul a) de mai sus.

Prin urmare, ANCOM a recalculat cheltuielile totale aferente parcurgerii distanței CPA în scenariul alternativ, rezultând suma de X lei, respectiv o economie de costuri din parcurgerea distanței CPA de X lei¹⁹ (sumă ce nu include economiile de costuri aferente reducerii cheltuielilor salariale cu mânăitorii de valori, calculate separat). Costul mediu/km în scenariul alternativ recalculat de ANCOM este de X lei/km.

În concluzie, în scenariul alternativ a fost luată în calcul o reducere a cheltuielii legate de transport de X lei, respectiv o ajustare a valorii calculate de CNPR cu X lei. – a se vedea documentul "A3 - Fisier calcul ajustare transport".

6.1.6 Calitatea serviciului

Descrierea ipotezei conform Cererii de compensare cost net 2018

Referitor la calitatea serviciului, în cererea de compensare cost net 2018, CNPR a cuantificat sumele legate de evaluarea și auditarea măsurii în care cerințele de calitate a serviciului impuse de calitatea de furnizor de serviciu universal au fost îndeplinite pe parcursul anului 2018,

¹⁹ Nu au fost luate în considerare eventualele efecte ale unei dez-economii de scară provenite din obținerea unui preț mai convenabil de achiziție a combustibilului, în scenariul de bază, pentru un număr mai mare de kilometri. Pentru a putea cuantifica un asemenea beneficiu, în scenariul de bază, ar fi fost necesare informații suplimentare privind relația actuală a CNPR cu furnizorii săi.

inclusiv cele legate de determinarea fluxului real corespunzător trimiterilor interne și intracomunitare de corespondență în greutate de până la 2 kg din cea mai rapidă categorie standard și auditarea rezultatelor acestei determinări. Rezultă astfel o economie de cheltuieli în scenariul alternativ în sumă de \approx lei.

Analiză ANCOM

ANCOM constată că, în lipsa calității de furnizor de serviciu universal, nu mai sunt aplicabile obligațiile prevăzute în Decizia președintelui ANCOM nr. 1158/2013 și Decizia președintelui ANCOM nr. 1101/2017 și astfel nu mai există obligația legală de evaluare de către un organism independent a respectării cerințelor minime de calitate, această ipoteză fiind, în consecință, validă.

Având în vedere că în scenariul alternativ nivelul parametrilor de calitate nu este ajustat de CNPR față de scenariul de bază (cerințele de calitate impuse furnizorului de serviciu universal sunt îndeplinite într-o măsură redusă atât în scenariul de bază, cât și în scenariul alternativ), nu a fost cuantificat niciun impact suplimentar celui calculat de CNPR în scenariul alternativ datorat obligațiilor legate de calitatea serviciilor.

De asemenea, conform raportului de audit emis de către PKF Finconta la data de 14.08.2019, în cadrul Ipotezei nr. 4, auditorul menționează că a verificat contractul și facturile suport pentru reducerile de cheltuieli aferente serviciilor de evaluare și auditare aferente.

6.1.7 Rețeaua de subunități poștale

Descrierea ipotezei conform Cererii de compensare cost net 2018

În scenariul alternativ, CNPR decide să mențină același număr de unități poștale (deservite sau nedeservite de personal) și același program cu publicul pentru acceptarea trimiterilor la punctul de acces și pentru livrarea trimiterilor la sediul subunității.

De asemenea, ca urmare a reducerii frecvenței de livrare a serviciilor în mediul urban mic și rural, efectuează o serie de regradări ale agențiilor poștale, precum și transformarea unor ghișee exterioare rurale în agenții pentru care calculează un impact financiar.

Astfel, în scenariul alternativ, CNPR simulează impactul financiar ca urmare a modificării frecvenței de livrare de la 5 la 4 zile în mediul urban mic și de la 5 la 3 zile în mediul rural, având ca efect reducerea distanței parcurse de către factorii poștali distribuitori, numărul de prestații rămânând același.

Pentru determinarea categoriilor de unități poștale din scenariul alternativ, CNPR simulează un punctaj total pe baza următorilor indicatori: Np (punctaj provenit din numărul de prestații) și Nd (punctaj provenit din distanță). Astfel, pe baza normelor interne utilizate („*Tabelă gradare agenții*”) este stabilit gradul agenției necesare (1, 1A, 2, 3, 4).

În urma acestei simulări, conform Cererii de compensare cost net 2018, rezultă următoarele:

Categorie venit/ cheltuială	Reduceri nr. posturi	Reduceri cheltuieli salarii (lei)	Reduceri cheltuieli tichete de masă (lei)	Reduceri diverse cheltuieli (lei)	Creșteri nr. posturi	Creșteri chelt. salarii (lei)	Creșteri chelt. tichete de masă (lei)	Reduceri chelt. salarii și tichete de masă (lei)
Oficii poștale urbane	✗	✗	✗					
Oficii poștale rurale	✗	✗	✗					
Ghișee exterioare rurale - factori poștali	✗	✗	✗					
Ghișee exterioare rurale - transformate în agenții, din care:	✗	✗	✗	✗	✗	✗	✗	
<i>Oficiant</i>	✗	✗	✗					
<i>Oficiant angajare</i>					✗	✗	✗	
<i>Factor poștal</i>	✗	✗	✗					
<i>Chirii + Utilități + Alte cheltuieli</i>				✗				
Agenții poștale					✗	✗	✗	✗
<i>Regradare</i>								✗
<i>Înființare agenții</i>					✗	✗	✗	
Factori de circumscripție rurală	✗							✗
Total impact	✗	✗	✗	✗	✗	✗	✗	✗

Sursa: Cerere de compensare cost net 2018

Astfel, conform CNPR, în urma modificării rețelei de subunități poștale, în cererea de compensare cost net 2018 a fost cuantificat un impact economic pozitiv net de ✗ lei.

Analiză ANCOM

Pe baza ipotezelor operaționale luate în calcul de către CNPR în cadrul scenariului alternativ (reducerea frecvenței de livrare în mediul urban mic și mediul rural) au fost verificate sursa datelor, consecvența cu datele existente în scenariul de bază și s-a recalculat impactul economic în cadrul scenariului alternativ. S-au constatat următoarele:

✓ CNPR a luat în calcul toate punctele de acces deservite de personal fără să limiteze impactul economic rezultat luat în calcul pentru determinarea costului net doar la punctele de acces ce îndeplinesc condițiile legale pentru compensarea costului net. Având în vedere formula de calcul pentru determinarea costului net (indicatorii „Nppi” și „Ndpi”), **a fost limitat impactul economic rezultat din activitatea de colectare și livrare a trimiterilor poștale doar la acele puncte de acces deservite de personal ce sunt eligibile pentru compensarea costului net**, respectiv cele rezultate în urma analizei din capitolul 4 din prezentul document.

✓ În analiza CNPR referitoare la înființarea celor ✂ agenții poștale nu au fost utilizate costurile salariale medii prezentate în fișierul „2019 08 14 Baza date 5_Agentii si factori CPR 2018.xlsb”, foaia de calcul „Coeficienti” și utilizate pentru calculul economiilor de costuri din regradarea agențiilor. De exemplu, salariul mediu lunar, inclusiv tichete de masă și sume reprezentând contribuții firmă, aferent unui agent poștal de gradul doi utilizat pentru calculul economiilor de cheltuieli din regradare a fost de ✂ lei (conform foii de calcul „Coeficienti”), iar cel utilizat pentru calculul cheltuielilor cu înființarea celor ✂ agenții poștale a fost de ✂ lei (conform foii de calcul „Sal_medii” din fișierul „2019 08 14 Baza date 4_oficii și ghișee exterioare 2018.xlsb”). În aceste condiții, ANCOM a ajustat calculul CNPR privind cheltuielile generate de înființarea celor ✂ agenții poștale, prin utilizarea informațiilor privind salariile medii din foaia de calcul „Coeficienti”.

Cu excepția observațiilor menționate mai sus, nu au fost identificate alte elemente cu un impact suplimentar generat de reconfigurarea rețelei de subunități poștale.

În urma analizei ANCOM rezultă un impact economic net de ✂ lei provenit din ✂ lei (scăderea unor cheltuieli) și ✂ lei (creșterea unor cheltuieli), așa cum este detaliat mai jos:

Categorie venit/ cheltuială	Reduceri nr. posturi	Reduceri cheltuieli salarii (lei)	Reduceri cheltuieli tichete de masă (lei)	Reduceri diverse cheltuieli (lei)	Creșteri nr. posturi	Creșteri chelt. salarii (lei)	Creșteri chelt. tichete de masă (lei)	Reduceri chelt. salarii și tichete de masă (lei)
Oficii poștale urbane	✂	✂	✂					
Oficii poștale rurale	✂	✂	✂					
Ghișee exterioare rurale - factori poștali	✂	✂	✂					
Ghișee exterioare rurale - transformate în agenții, din care:	✂	✂	✂	✂	✂	✂	✂	
<i>Oficiant</i>	✂	✂	✂					
<i>Oficiant angajare</i>					✂	✂	✂	
<i>Factor poștal</i>	✂	✂	✂					
<i>Chirii + Utilități + Alte cheltuieli</i>				✂				
Agenții poștale					✂	✂	✂	✂
<i>Regradare</i>								✂
<i>Înființare agenții</i>					✂	✂	✂	
Factori de circumscripție rurală	✂							✂
Total impact	✂	✂	✂	✂	✂	✂	✂	✂

Sursa: Analiza ANCOM

6.1.8 Sistemul de evidență contabilă separată și cererea pentru compensarea costului net aferent furnizării serviciilor din sfera serviciului universal

Descrierea ipotezei conform Cererii de compensare cost net 2018

Conform Cererii de compensare a costului net 2018, în scenariul alternativ CNPR renunță la obligația de a efectua o evaluare de către un organism independent a sistemului de evidență internă a costurilor și de certificare de către un auditor independent a cererii de compensare a costului net, eliminându-se cheltuielile pentru anul 2018 în sumă de ∞ lei.

Analiză ANCOM

În urma analizelor efectuate, nu s-a identificat un impact financiar suplimentar generat de sistemul de evidență contabilă separată și cererea pentru compensarea costului net aferent furnizării serviciilor din sfera serviciului universal.

De asemenea, conform raportului de audit emis de către PKF Finconta la data de 14.08.2019, în cadrul Ipotezei nr. 5, auditorul menționează că a verificat contractul aferent serviciilor de audit al situațiilor financiare separate și al cererii de compensare a costului net.

6.1.9 Cecograme

Descrierea ipotezei conform Cererii de compensare cost net 2018

Având în vedere absența obligației de furnizare a serviciului universal, în scenariul alternativ CNPR solicită compensarea costurilor înregistrate în scenariul de bază cu colectarea, sortarea, transportul și livrarea cecogramelor interne și internaționale în greutate de până la 7 kg, în sumă de ∞ lei.

Analiză ANCOM

În SFS2018 s-au identificat costurile aferente prestării cecogramelor în anul 2018 în sumă de ∞ lei, prin urmare nu s-a identificat un impact suplimentar față de cel calculat de CNPR.

6.2 Analiza impactului financiar al ajustărilor ipotezelor prezentate de CNPR

Analizând Cererea de compensare a costului net aferent anului 2018 elaborată de CNPR cu fișierele suport aferente, a fost identificată necesitatea unor modificări ale acestora cu impact financiar în scenariul alternativ.

Sumarizat, impactul asupra costului net al ajustărilor asupra scenariului alternativ ca urmare a analizei și ajustării ipotezelor CNPR este prezentat mai jos:

#	Categorie	Impact (lei)
1	Oficii poștale urbane	∞
	Reduceri cheltuieli salariale	∞
	Reduceri cheltuieli tichete de masă	∞
2	Oficii poștale rurale	∞

	Reduceri cheltuieli salariale	✂
	Reduceri cheltuieli tichete de masă	✂
3	Ghișee ext. rurale - factori poștali	✂
	Reduceri cheltuieli salariale	✂
	Reduceri cheltuieli tichete de masă	✂
4	Ghișee ext. rurale - transformate în agenții	✂
	Reduceri cheltuieli salariale	✂
	Reduceri cheltuieli tichete de masă	✂
	Reduceri diverse cheltuieli	✂
	Creșteri cheltuieli salariale	✂
	Creșteri cheltuieli tichete de masă	✂
5	Agenții poștale	✂
	Reduceri cheltuieli salariale si tichete de masă	✂
	Creșteri cheltuieli salariale	✂
	Creșteri cheltuieli cu tichetele de masă	✂
6	Factori de circumscripție rurală	✂
	Reduceri cheltuieli salariale si tichete de masă	✂
7	Transport	✂
	Reduceri cheltuieli salariale	✂
	Reduceri cheltuieli tichete de masă	✂
	Reduceri cheltuieli cu reconfigurarea rețelei de transport	✂
8	Respectarea obiectivelor de calitate	✂
9	Evidență contabilă separată	✂
10	Serviciul intern prioritar*	✂
	Reduceri venituri	✂
	Reduceri diverse cheltuieli	✂
11	Serviciul intern express*	✂
	Reduceri venituri	✂
	Reduceri diverse cheltuieli	✂
12	Presa cotidiană*	✂
	Reduceri venituri	✂
	Reduceri diverse cheltuieli	✂

13	Cost prorata TVA*	∞
14	Venituri business - prorata TVA*	∞
15	Mărci comerciale*	∞
16	Licența transport*	∞
17	Cheltuieli variabile*	∞
18	Beneficii de marketing*	∞
	Total	∞

Sursa: A2 - Ajustari scenariul alternativ & beneficii intangibile

* Elemente analizate la capitolul 7 din prezentul document.

6.3 Analiza capitalului mediu angajat în scenariul alternativ comparativ cu scenariul de bază

ANCOM a verificat valoarea profitului rezultat din modificarea capitalului angajat inclus de CNPR în Cererea de compensare a costului net 2018, respectiv suma de ∞ lei, prin:

- ✓ revizuirea reconcilierii efectuate de CNPR între elementele de bilanț aferente scenariului de bază și situațiile financiare statutare;
- ✓ revizuirea calculului/recalcularea capitalului mediu angajat efectuat de CNPR pentru scenariul alternativ luând în calcul toate reducerile și creșterile de cheltuieli și venituri incluse în cererea de compensare a costului net.

În urma analizelor efectuate și a refacerii calculului CNPR, prezentate în documentul A2 - *Ajustari scenariul alternativ & beneficii intangibile*, ANCOM a identificat **diferențe în valoare de ∞ lei în ceea ce privește impactul în profitul rezultat din modificarea capitalului mediu angajat calculat de către CNPR pe baza ipotezelor din cererea de cost net.**

Adăugând ajustările propuse de ANCOM în scenariul alternativ, profitul rezultat din modificarea capitalului angajat devine ∞ lei.

Categoriile de ajustări provenind din impactul economic (asupra contului de profit și pierdere) aferent scenariului alternativ în suma de ∞ lei (impact pozitiv) sunt defalcate astfel:

- ✓ Reduceri de cheltuieli aferente salariilor și tichetelor de masă, în sumă de ∞ lei;
- ✓ Reduceri diverse cheltuieli operaționale (ex. aferente transportului, utilităților, cheltuielilor variabile) în sumă de ∞ lei;
- ✓ Creșteri de cheltuieli aferente salariilor și tichetelor de masă, în sumă de ∞ lei;
- ✓ Creșteri alte cheltuieli operaționale în sumă de ∞ lei;
- ✓ Reduceri venituri în sumă de ∞ lei.

În funcție de natura ajustării (cheltuiala, venit), efectul în bilanț al acestor ajustări poate fi inclus într-una dintre următoarele categorii de elemente: Creanțe comerciale, numerar și echivalente de numerar, datorii curente.

Pentru cheltuiala cu salariile, a fost luată în considerare ca ipoteză plata salariilor 50% în luna aferentă cheltuielii și 50% în luna următoare. Prin urmare, în bilanțul de la sfârșit de an se va regăsi în sold 50% din suma aferentă unei luni de salariu.

Pentru alte categorii de venituri și cheltuieli, pentru a calcula efectul în bilanț a fost luat în calcul un termen mediu de plată de 30 de zile (de pe o lună pe alta). Astfel, 1/12 din valoarea acestor venituri și cheltuieli care s-ar modifica pe parcursul unui an a fost presupus că va rămâne în soldul creanțe sau datorii curente la finalul anului, iar 11/12 din valoarea acestor venituri și cheltuieli vor fi fost plătite la finalul anului, rezultând astfel un impact în soldul de numerar.

Pentru venituri a fost luată în considerare plata 100% cash. Astfel, în bilanțul aferent sfârșitului de an nu se vor regăsi solduri, ci 100% dintre acestea vor fi fost încasate.

O altă ajustare cu impact (doar de prezentare) asupra bilanțului aferent scenariului alternativ, însă fără impact asupra contului de profit și pierdere este legată de efectul fiscal provenit din regimul de taxare aplicabil - prestațiile din sfera serviciului universal devin purtătoare de TVA. Astfel, ca urmare a creșterii cuantumului TVA colectate și deduse (majorare pro-rata) pe întregul an rezultă un sold aferent TVA-ului de plată în ultima lună a anului mai mare cu suma de \times lei cu corespondență în contul de lichidități aferente lunii decembrie.

7 Beneficii intangibile

Conform dispozițiilor Deciziei președintelui ANCOM nr. 541/2013 și Anexei la Decizia președintelui ANCOM nr. 1158/2013, calculul costului net va lua în considerare toți factorii relevanți, inclusiv beneficiile intangibile și avantajele comerciale de care furnizorul de servicii poștale se bucură ca urmare a desemnării ca furnizor de serviciu universal. De asemenea, în Anexa la Decizia președintelui ANCOM nr. 1158/2013 sunt enumerate principalele tipuri de beneficii care trebuie avute în vedere de către CNPR la calculul costului net și anume:

- ✓ beneficii legate de regimul de taxare aplicabil (de exemplu, scutirea de la plata TVA);
- ✓ mărcile comerciale – furnizorul de serviciu universal desemnat beneficiază de recunoașterea și popularizarea brandului. Beneficiul se poate determina, de exemplu, prin estimarea economiilor cu cheltuielile de marketing care sunt astfel evitate. Pentru estimarea valorii totale a mărcii comerciale poate fi utilizată o comparație cu costul unor mărci similare și apoi alocată proporția aferentă serviciului universal;
- ✓ efectul de marketing – oficiile poștale, vehiculele și uniformele lucrătorilor poștali reprezintă spațiu publicitar care poate fi utilizat de către furnizorul de serviciu universal pentru promovarea brandului și serviciilor proprii sau care poate fi închiriat către terți. Efectul de marketing va fi determinat proporțional cu serviciul universal;
- ✓ economiile de scară și puterea de negociere cu furnizorii;
- ✓ alte beneficii tangibile și intangibile (de exemplu, ubicuitatea).

7.1 Beneficiile legate de regimul de taxare aplicabil

Pentru estimarea beneficiilor legate de regimul de taxare aplicabil, s-au analizat beneficiile legate de scutirea de TVA a serviciilor publice poștale.

În conformitate cu prevederile Codului fiscal²⁰, serviciile publice poștale, precum și livrarea de bunuri aferentă acestora reprezintă operațiuni de interes general scutite de TVA. Serviciile publice poștale sunt serviciile poștale din sfera serviciului universal prestate de furnizorii de serviciu universal, potrivit Ordonanței de urgență a Guvernului nr. 13/2013.

În acest context, scutirea de la plata TVA este susceptibilă a determina o creștere a competitivității operatorului desemnat de servicii poștale din sfera serviciului universal și implicit o creștere a cererii pentru servicii din sfera serviciului universal.

Suplimentar celor de mai sus, un procent din clienții CNPR (persoane fizice, persoane juridice plătitoare și neplătitoare de TVA) ar schimba furnizorul de servicii poștale în eventualitatea creșterii tarifelor cu 19%²¹ prin aplicarea TVA. Pe de altă parte, ca urmare a posibilității de deducere a TVA-ului, se obține o diminuare a costurilor de operare.

Pentru estimarea beneficiilor intangibile legate de regimul de taxare aplicabil s-au analizat:

²⁰ Legea nr. 227/2015 privind Codul Fiscal, cu modificările și completările ulterioare

²¹ Valoarea TVA aplicabilă la nivelul anului 2018

- ✓ Impactul unei eventuale aplicări a TVA la tarifele serviciilor din sfera serviciului universal. Astfel, a fost reanalizată evoluția estimată a veniturilor din serviciile din sfera serviciului universal raportat la concluziile rapoartelor de cercetare cantitativă;
- ✓ Evoluția costurilor asociată deducerii TVA pentru serviciile din sfera serviciului universal.

7.1.1 Estimare CNPR

CNPR prezintă în cadrul cererii de compensare a costului net 2018²² o estimare a beneficiilor legate de regimul de taxare aplicabil, respectiv a beneficiilor rezultate din scutirea de la plata TVA pentru serviciile din sfera serviciului universal. Principalele ipoteze utilizate de CNPR sunt următoarele:

- ✓ $\% \times$ din totalul de \times clienți persoane juridice sunt persoane juridice neplătitoare de TVA și generează aproximativ $\% \times$ din veniturile din sfera serviciului universal aferente persoanelor juridice;
- ✓ $\% \times$ din totalul de \times clienți persoane juridice sunt persoane juridice plătitoare de TVA și generează aproximativ $\% \times$ din veniturile din sfera serviciului universal aferente persoanelor juridice;
- ✓ Motivată în principal de lipsa unui sistem informatic (ERP) care să permită centralizarea unor informații detaliate pe fiecare client business al CNPR și implicit pe fiecare obiect al contractului, cu date de trafic și venit aferente, evidențele deținute în prezent la nivel de CNPR se realizează, în proporție de $\% \times$, prin culegerea manuală a datelor, ceea ce face ca acuratețea informațiilor utilizate să fie afectată de posibile erori intervenite pe fluxul de prelucrare a acestor informații;
- ✓ Diminuarea veniturilor generate de persoanele fizice cu $\% \times$ (pe baza Raportului de cercetare „*Comportamentul utilizatorilor de servicii poștale*” efectuat de către firma Reveal Marketing Research în februarie 2018), segment care contribuie cu $\% \times$ la veniturile din sfera serviciului universal;
- ✓ Diminuarea veniturilor generate de persoanele juridice neplătitoare de TVA cu $\% \times$ (pe baza Raportului de cercetare „*Comportamentul utilizatorilor de servicii poștale*” efectuat de către firma Reveal Marketing Research în februarie 2018);
- ✓ Menținerea veniturilor pentru persoanele juridice plătitoare de TVA, motivat de faptul că această categorie de clienți deduce TVA-ul. CNPR nu poate considera procentele de pierdere prezentate în cercetarea de piață Reveal Marketing ca fiind realiste, acestea neavând fundamente economice reale;
- ✓ Menținerea veniturilor pentru persoanele juridice externe;
- ✓ Pierderea de venituri este compensată prin deducerea cheltuielii cu prorata TVA aferent serviciilor din sfera serviciului universal și a cheltuielilor variabile.

²² Capitolul 10.1

Pe baza ipotezelor menționate, CNPR estimează:

- ✓ O pierdere de venituri pe segmentele clienți persoane fizice și juridice neplătitoare de TVA în sumă de \times lei;
- ✓ O economie de cheltuieli variabile aferente veniturilor din TVA pierdute în sumă de \times lei;
- ✓ O economie de costuri cu prorata TVA aferent serviciilor din sfera serviciului universal în sumă de \times lei.

Beneficiul generat de regimul de taxare este evaluat de CNPR la \times lei.

7.1.2 Analiză ANCOM

Pentru analiza beneficiilor legate de regimul de taxare aplicabil s-a evaluat rezonabilitatea estimărilor CNPR. Analiza a fost efectuată prin realizarea a două scenarii:

- 1 Evaluarea ipotezelor utilizate de CNPR pe baza informațiilor prezentate în cadrul cercetării de marketing întocmită de Reveal Marketing Research pentru CNPR și utilizarea unor noi ipoteze privind impactul majorării tarifelor serviciilor din sfera serviciului universal ca urmare a aplicării TVA;
- 2 Analiza impactului includerii TVA în tarife.

7.1.2.1 Evaluarea ipotezelor pe baza cercetării de piață elaborată de Reveal Marketing Research.

- ✓ *Evaluarea pierderilor de venituri*

CNPR a prezentat ANCOM în cererea de compensare a costului net 2018 raportul de cercetare cantitativă „Comportamentul utilizatorilor de servicii poștale” realizat de Reveal Marketing Research în luna februarie 2018, realizat pe un eșantion de 1.214 persoane juridice (cu o eroare de eșantionare de +/- 2,81%) și 1.154 persoane fizice (cu o eroare de eșantionare de +/- 2,88%).

Din analiza informațiilor prezentate în raportul de cercetare cantitativă, precum și a datelor și calculelor detaliate privind reducerile de venituri puse la dispoziție de CNPR în fișierele suport „CHELTUIELI VARIABILE 2018.xlsx”, „2019 08 14 Baza date 10_ Cuantificare beneficii.xls” și „2019 08 14 Anexa 18 Baza date clienți CNPR persoane juridice 2018.xls” au rezultat următoarele erori:

- ✓ În fișierul „CHELTUIELI VARIABILE 2018.xlsx” foaia de calcul „cheltuieli variabile” CNPR calculează o reducere de venituri din segmentul persoane fizice și persoane juridice neplătitoare de TVA în sumă de \times lei, în timp ce în fișierul „2019 08 14 Baza date 10_ Cuantificare beneficii.xls” suma aferentă acestor reduceri și inclusă în calculul costului net 2018 este de \times lei.
- ✓ În fișierul „CHELTUIELI VARIABILE 2018.xlsx”, datorită etichetării eronate a unor categorii de trimiteri poștale în foaia de calcul „lp 2018” și a aplicării eronate a formulelor de calcul în foaia de calcul „cheltuieli variabile”, veniturile din colete (etichetate „COL”) și trimiteri cu valoare declarată (etichetate „VAL”) aferente persoanelor fizice și respectiv juridice în scenariul de bază nu au fost calculate corect de CNPR. ANCOM a corectat erorile identificate.

✓ În fișierul „CHELTUIELI VARIABILE 2018.xlsx” foaia de calcul „cheltuieli variabile” CNPR utilizează procente eronate, diferite de cele prezentate în cererea de cost net 2018 și respectiv în fișierele „2019 08 14 Baza date 10_Cuantificare beneficii.xls” și „2019 08 14 Anexa 18 Baza date clienți CNPR persoane juridice 2018.xls” pentru determinarea veniturilor aferente persoanelor juridice plătitoare de TVA și respectiv neplătitoare de TVA în scenariul de bază. ANCOM a corectat eroarea identificată.

✓ A fost constatată aplicarea corectă a reducerii veniturilor din segmentele persoane fizice în scenariul alternativ cu 30% conform raportului de cercetare menționat mai sus. În cazul persoanelor juridice neplătitoare de TVA, procentul aplicat de CNPR în fișierul „CHELTUIELI VARIABILE 2018.xlsx” foaia de calcul „cheltuieli variabile” a fost de 30%. Acesta a fost corectat la 20% conform cercetării de piață.

Adițional la cele menționate, la pagina 68 din cercetarea de piață s-a identificat faptul că 30% din companiile plătitoare de TVA au răspuns că vor folosi servicii oferite de către alt furnizor de servicii poștale, în cazul în care tariful oferit de CNPR ar crește prin adăugarea TVA, în condițiile în care creșterea tarifelor exclusiv prin adăugarea TVA-ului ar situa serviciile CNPR sub nivelul tarifelor serviciilor oferite de ceilalți furnizori de servicii poștale.

În cererea de compensare cost net 2018, CNPR menționează faptul că nu consideră aceste procente de pierdere de venituri ca fiind realiste, neavând o fundamentare economică, fapt pentru care nu au fost luate în calcul de către CNPR în cererea de cost net.

Deși din punct de vedere al profitabilității, aplicarea TVA pentru serviciile din sfera serviciului universal nu ar avea un impact economic pentru firmele plătitoare de TVA, din punct de vedere al fluxurilor de numerar, impactul poate fi semnificativ, în special pentru companiile care au o pondere mare de cheltuieli poștale. Considerând acest aspect, în cuantificarea beneficiului legat de regimul de taxare aplicabil a fost luată în calcul și reducerea de venituri pentru persoanele juridice plătitoare de TVA, calculând un impact adițional din pierderea de venituri de 30 lei.

În consecință, conform corecțiilor efectuate și a ajustărilor asupra veniturilor aferente persoanelor juridice plătitoare de TVA, reducerea veniturilor ca impact al majorării tarifelor cu cota TVA în scenariul alternativ a fost estimată de către ANCOM la 30 lei.

✓ *Evaluarea economiei de costuri cu pro-rata TVA*

Economia de costuri cu pro-rata TVA în scenariul alternativ în sumă de 30 reprezintă costurile cu prorata TVA aferente SPU preluate de CNPR din situațiile financiare separate 2018. Deoarece în portofoliul de produse CNPR există și alte produse scutite de TVA, nu doar cele din sfera SPU, ca de exemplu serviciile financiare, distribuire de pensii etc., Autoritatea a refăcut calculul de reducere a cheltuielilor cu pro-rata TVA în scenariul alternativ pe baza informațiilor disponibile.

Astfel, s-a calculat TVA la achiziții în scenariul de bază, folosind cheltuielile cu pro-rata TVA din Situațiile Financiare Separate 2018, respectiv un procent de 30% din venituri purtătoare de TVA. De asemenea, prin diferență a fost calculat și TVA deductibil în scenariul de bază.

Au fost ajustate veniturile aferente segmentului SPU din scenariul alternativ cu impactul scăderii veniturilor din modificarea tarifelor cu cota TVA și veniturile non-SPU cu impactul scăderii veniturilor din modificarea frecvenței de la 5 la 4 zile pe săptămână în mediul urban mic și de la 5 la 3 zile pe săptămână în mediul rural (veniturile din serviciul Prioritar, Prioripost și Presă).

TVA la achiziții în scenariul alternativ a fost ajustat cu TVA aferent cheltuielilor reduse (transport, respectarea obiectivelor de calitate etc.). De asemenea s-a calculat noul TVA deductibil, conform noii pro-rata, care rezultă din modificarea structurii veniturilor scutite și purtătoare de TVA în scenariul alternativ.

Prin diferența dintre TVA la achiziții și TVA deductibil au fost calculate cheltuielile cu pro-rata TVA în scenariul alternativ. Cheltuielile cu pro-rata TVA în scenariul alternativ au fost estimate de ANCOM la X lei, față de X lei în scenariul de bază (sumă preluată din SFS2018). Prin urmare, reducerea cheltuielilor cu pro-rata TVA în scenariul alternativ este de X lei.

✓ *Evaluarea economiei de cheltuieli variabile*

Pentru estimarea economiei de cheltuieli variabile s-a pornit de la estimarea CNPR, ajustând-o suplimentar și cu impactul rezultat din reducerea de venituri aferentă persoanelor juridice plătitoare de TVA, rezultând o economie de cheltuieli variabile aferentă pierderii totale de venituri urmare a aplicării TVA de X lei.

Valoarea beneficiului legat de regimul de taxare aplicabil recalculat de ANCOM este de X lei - X lei - X lei = X lei.

7.1.2.2 Analiza impactului includerii TVA în tarife

În cadrul acestui scenariu, a fost testată ipoteza cu privire la scăderea veniturilor în eventualitatea includerii TVA-ului în tarifele CNPR. În cadrul acestui scenariu s-a considerat că ar fi irațional ca CNPR să accepte o scădere a veniturilor mai mare decât nivelul unei eventuale scăderi ce ar fi determinată de încorporarea TVA-ului în tarife, prin diminuarea acestora cu 16% ($19\% / (1 + 19\%)$).

Aplicând un procent de reducere a veniturilor de 16% la categoriile persoane fizice și persoane juridice, rezultă o pierdere de venituri de X lei, peste valoarea calculată pe baza procentelor de reducere din cercetarea de piață. Mai mult, în aceste condiții, CNPR nu ar mai înregistra economii de cheltuieli variabile.

În concluzie, pornind de la premisa unui comportament rațional al CNPR, acela în care se urmărește maximizarea profitului (respectiv minimizarea pierderilor), considerăm că CNPR ar lua decizia de a menține valoarea tarifelor la același nivel, la care se adaugă TVA.

În concluzie, valoarea beneficiului legat de regimul de taxare aplicabil înregistrat de CNPR în anul 2018 este de X lei.

7.2 Economii de scară și scop

Economiile de scară constau în reducerea costurilor medii urmare a creșterii volumului de servicii prestate. Această reducere este generată de distribuirea bazei de cheltuieli fixe la o valoare mai mare a trimiterilor, în ipoteza prestării serviciilor din sfera serviciului universal. În cazul specific CNPR, se prezumă că în lipsa calității de furnizor desemnat de servicii poștale din sfera serviciului universal, CNPR ar înregistra o scădere a numărului de trimiteri poștale și nepoștale și implicit a veniturilor la nivelul tuturor serviciilor din portofoliu, determinând o distribuire a

cheltuielilor fixe asociate menținerii rețelei poștale la o bază mai redusă de servicii. În fapt, în scenariul alternativ sunt indicate modificări în materie de venituri, conform estimărilor CNPR, respectiv cele rezultate din scăderea frecvenței colectărilor/livrărilor, precum și cele rezultate din efectul modificării regimului TVA aplicabil serviciilor din sfera serviciului universal.

Pentru scopul analizei de identificare a beneficiilor CNPR rezultate din calitatea de furnizor de serviciu universal desemnat, considerăm că evaluarea economiilor de scară și a celor de scop trebuie realizate împreună, având în vedere originea relativ similară a celor două categorii de economii, precum și faptul că CNPR are un portofoliu foarte extins de servicii. De asemenea, cu toate că, în cadrul calculului costului net, CNPR menționează reducerea veniturilor ca urmare a modificării frecvenței de colectare/ livrare, nu se menționează eliminarea totală în scenariul alternativ a vreunui serviciu din portofoliu.

Având în vedere efectul coroborat al celor două categorii majore de scăderi de venituri, considerăm că CNPR poate înregistra beneficii legate de economiile de scară și scop, derivate din calitatea CNPR de furnizor de serviciu universal desemnat, însă un astfel de beneficiu (economii de scară) poate fi în mod realist calculat împreună cu beneficiul rezultat din economiile de scop.

7.2.1 Estimare CNPR

CNPR menționează că, luând în considerare ponderea ridicată a veniturilor din prestarea serviciilor din afara sferei serviciului universal și a serviciilor non-poștale în total venituri, precum și faptul că dispune de un sistem de evidență internă a costurilor detaliat, astfel încât să fie capabilă să identifice costul furnizării individuale a serviciilor poștale incluse în sfera serviciului universal/din afara sferei serviciului universal, consideră că nu se produc economii de scară și de scop.

7.2.2 Analiză ANCOM

În urma modificării frecvenței de livrare/colectare de la 5 la 4 zile în mediul urban mic și de la 5 la 3 zile în mediul rural, CNPR estimează în cererea de cost net că ar pierde venituri aferente serviciului intern expres (Prioripost), serviciului intern prioritar și distribuției presei, economisind cheltuielile variabile aferente acestora. Acest lucru se întâmplă dat fiind faptul că pentru aceste servicii timpul de livrare este unul din componentele și avantajele principale. Este imposibil de cuantificat acest impact negativ la nivelul altor tipuri servicii, dar putem concluziona astfel că aceste beneficii pe care CNPR le are în scenariul de bază sunt atribuibile prezenței superioare în mediul rural și urban mic.

De asemenea, aceste venituri ce nu fac parte din serviciul universal, au fost afectate în scenariul alternativ, când CNPR nu mai este furnizor desemnat de serviciu universal. Acest lucru indică faptul că CNPR folosește infrastructura existentă, menținută din rațiuni legale, pentru a furniza și alte servicii poștale și non-poștale, beneficiu pe care l-ar pierde dacă ar pierde și calitatea de furnizor desemnat de servicii din sfera serviciului universal.

Astfel, deși CNPR a inclus aceste reduceri de venituri și economii de costuri variabile la diferențele dintre scenarii și au fost alocate pe PAD-uri, considerăm că suma de **3< lei** (vezi tabelul de mai jos) **provine din beneficiile economiei de scară și de scop pe care le înregistrează CNPR în scenariul de bază.**

Tip venit	Venituri	Costuri variabile	Total beneficiu
Serviciul intern prioritar	✂	✂	✂
Serviciul intern express	✂	✂	✂
Presa cotidiană	✂	✂	✂
Total	✂	✂	✂

Sursa: Cerere compensare cost net 2018, Analiza ANCOM

7.3 Efectul de marketing

Efectul de marketing este legat de posibilitățile adiționale în ceea ce privește beneficiile din publicitatea pentru sine și pentru terți de care se bucură furnizorul de serviciu universal în două forme:

- ✓ Publicitate solicitată de către terți constând în veniturile obținute ca urmare a campaniilor de marketing realizate de terți în spațiile și/sau cu resursele operatorului de serviciu universal. Beneficiul poate fi contabilizat în acest caz ca diferență între veniturile din publicitatea realizată de terți în scenariul de bază raportat la scenariul alternativ;
- ✓ Autoreclamă constând în efect publicitar al oficiilor poștale, cutiilor poștale, vehiculelor și poștașilor, cu toții afișând logoul furnizorului de serviciu universal. Beneficiul este reprezentat de avantajele de publicitate ale furnizorului de serviciu poștal pentru marca sa proprie, prin raportarea spațiilor cu autoreclamă în scenariul de bază la scenariul alternativ. Evaluarea constă în alocarea proporțională a unor eventuale cheltuieli de publicitate determinate de necesitatea de a compensa spațiile disponibile în acest scop ce ar fi închise în scenariul alternativ și raportarea la tarifele de publicitate aplicabile pe piață.

Cu toate că nu propune modificări ale rețelei naționale de subunități poștale, considerăm că **CNPR înregistrează beneficii din efectul de marketing**. S-au cuantificat aceste beneficii la nivelul autoreclamei, beneficiile fiind estimate la valoarea de ✂ lei (a se vedea secțiunea 7.3.2 de mai jos).

7.3.1 Estimare CNPR

CNPR menționează că în analiza efectului de marketing se pleacă de la premisa că oficiile poștale, vehiculele și uniforme salariaților poștali reprezintă spațiu publicitar care poate fi utilizat de către furnizorul de serviciu universal pentru promovarea brandului și a serviciilor proprii sau care poate fi închiriat către terți, sens în care efectul de marketing ar trebui să fie determinat proporțional cu serviciul universal.

CNPR consideră că eventualele beneficii intangibile rezultate ca urmare a efectului de marketing derivat din faptul că furnizorul de servicii poștale din sfera serviciului universal poate utiliza spațiul suplimentar de care dispune ca urmare a obligației de serviciu universal (spațiu disponibil în clădiri, pe autovehicule etc.) în vederea realizării unor venituri suplimentare din publicitate, sunt practic insesizabile, luând în considerare următoarele considerente:

1. Servicii de publicitate în spațiile CNPR din subunitățile neprofitabile:

- ✓ În scenariul alternativ, CNPR nu închide nicio subunitate poștală, acționând doar în sensul reorganizării subunităților poștale neprofitabile ca urmare a modificării frecvenței de livrare a trimiterilor poștale;
- ✓ Singurul serviciu de promovare oferit de CNPR în relațiile sale contractuale este serviciul „Postafiș”- serviciu ce permite expunerea de afișe publicitare în locațiile CNPR. Veniturile obținute de CNPR în anul 2018 din oferirea acestui serviciu sunt >100 mii lei. Chiar și în aceste condiții, în ipoteza menținerii numărului de subunități poștale, serviciile de acest tip pot fi prestate în aceleași condiții ca în scenariul de bază.

2. Servicii de publicitate pe autovehiculele CNPR ce ar rămâne neutilizate în scenariul alternativ:

- ✓ CNPR își menține structura parcului auto în scenariul alternativ, fără a crea un beneficiu furnizorului desemnat de servicii din sfera serviciului universal prin comparație cu ipoteza lipsei calității de furnizor desemnat de servicii poștale universale. Mai mult, CNPR nu oferă spre vânzare spațiu de promovare terților, singurele elemente de promovare utilizate fiind proprii CNPR și constau în inscripționarea siglei/logoului companiei pe vehiculele sale, pentru creșterea notorietății propriului brand sau pentru promovarea anumitor servicii din portofoliul propriu (în special serviciile cu potențial pe piața poștală, serviciile expres, serviciile business nou create).

Astfel, CNPR consideră că elementele de promovare, sediile, punctele de lucru, autovehiculele și uniformele nu sunt dependente de calitatea de furnizor desemnat de serviciu universal, cu atât mai mult cu cât, atât în scenariul de bază, cât și în scenariul alternativ, CNPR continuă să ofere un serviciu de colectare și livrare a trimiterilor de corespondență și colete poștale la nivel național și prin urmare, vizibilitatea brandului CNPR ar fi la fel de proeminentă ca și în scenariul de bază.

7.3.2 Analiză ANCOM

Având în vedere ipotezele indicate de CNPR în scenariul alternativ, analiza ANCOM cu privire la efectul de marketing este următoarea:

Venituri din servicii de publicitate pentru terți:

- ✓ **Venituri din expunerea de afișe publicitare în locațiile CNPR** - CNPR menționează că nu înregistrează astfel de venituri în subunitățile neprofitabile însă nu indică dacă se generează venituri în subunitățile profitabile. În funcție de existența unor eventuale venituri în subunitățile profitabile și în funcție de modalitatea în care se face tarifarea serviciilor de publicitate (în funcție de traficul de clienți etc.), coroborat cu scăderea veniturilor în scenariul alternativ, prezumat a conduce la scăderea traficului de clienți, considerăm că CNPR nu este susceptibilă a înregistra un beneficiu întrucât publicitatea afișată în cadrul subunităților poștale se păstrează în ambele scenarii.
- ✓ **Venituri din expunerea de afișe publicitare pe autovehiculele CNPR** - CNPR nu oferă astfel de servicii în niciunul dintre scenariile prezentate.

Autoreclamă:

✓ **Beneficii de promovare a mărcii proprii în locațiile CNPR și pe cutiile poștale** - Având în vedere că CNPR nu intenționează modificarea numărului de puncte de acces în scenariul alternativ, considerăm că nu există beneficii astfel rezultate.

Cu toate acestea, având în vedere că în scenariul alternativ anumite ghișee se transformă în agenții poștale, considerăm că există un beneficiu determinat de costul suplimentar ce ar fi ocazionat de modificările de afișaj pentru cele \approx de subunități poștale ce fac obiectul transformării. Pentru estimarea acestui beneficiu s-a considerat că pentru actualizarea afișajului fiecărei subunități poștale regradate vor fi necesari \approx mp²³ de material autocolant, prețul mediu estimat de ANCOM pe baza evaluărilor realizate la firmele de profil fiind de 25 lei/mp. În estimarea suprafeței medii au fost avute în vedere dimensiunile generale ale cutiilor poștale (dimensiunea feței) și dimensiunile siglelor de pe ecusoanele angajaților. **Valoarea estimată a beneficiului este de \approx lei;**

✓ **Beneficii de promovare a mărcii proprii prin afișarea pe autovehiculele din flotă precum și pe uniforme angajaților** - Urmare a scăderii frecvenței de colectare și livrare, CNPR estimează o reducere a distanței parcurse pe itinerariile CPA, de la \approx km în scenariul de bază la \approx km în scenariul alternativ. Considerăm astfel că CNPR este susceptibil a înregistra un beneficiu legat de efectul de marketing. Informațiile publice referitoare la tarifele de închiriere spațiu publicitar pe mijloacele de transport sunt:

- **Regia Autonomă de Transport Timișoara**, tarifele sunt cuprinse între 600 – 780 lei/lună/mijloc de transport pentru închiriere spațiu publicitar pe tramvai simplu articulat, respectiv tramvai dublu articulat;
- **Oradea Transport Local S.A.**, tarifele sunt cuprinse între 80 și 550 euro/lună/mijloc de transport;
- **Compania de Transport Public Cluj Napoca S.A.**, tarifele sunt cuprinse între 60 – 100 euro/lună/mijloc de transport;
- **Societatea Transport Călători Express S.A.** a organizat în data de 22.01.2016 o licitație pentru închiriere spațiu publicitar, având prețuri de pornire cuprinse între 450 – 600 lei/lună/mijloc de transport.

Considerăm că, raportat la tarifele prezentate, un tarif de 350 lei/lună/mijloc de transport s-ar înscrie la nivelul minim al tarifelor practicate de operatorii de transport. Pentru estimarea beneficiului au fost utilizate următoarele ipoteze:

- ✓ Distanța suplimentară parcursă în scenariul de bază față de scenariul alternativ (luând în calcul doar estimările CNPR) este de \approx km/lună;
- ✓ Viteza medie de deplasare în scenariul alternativ, conform estimărilor CNPR, este de \approx km/h. Deoarece nu sunt prezentate informații privind viteza medie de deplasare în cererea de cost net

²³ Necesari material autocolant estimat în funcție de dimensiunea suprafeței unei cutii poștale de colectare corespondență deținută de CNPR, dimensiunea logo-ului afișat pe uniforme angajaților, sau logo-urile de pe mașinile din flota de transport a CNPR

2018, în scenariul alternativ ANCOM a calculat viteza medie de deplasare astfel: viteza medie de deplasare = nr total km pe lună calculați de CNPR necesari în scenariul alternativ/nr. estimativ de ore disponibile în scenariul alternativ pentru condus; nr estimativ de ore disponibile = (timpul pentru condus (minute) în scenariul alternativ pe săptămână * 4.25 săptămâni în medie pe lună)/ 60 (minute));

✓ Numărul total de ore rezultat este de \times ore, reprezentând un număr de \times zile (raportat la un număr de 12 ore/zi). Calculat la un număr de 30,5 zile/lună²⁴ rezultă un număr de \times luni (echivalent luni-mijloc de transport);

✓ Valoarea estimată a beneficiului de promovare a mărcii proprii prin afișarea pe autovehiculele din flotă, precum și pe uniforme angajaților, este de \times lei (\times luni X 350 lei/lună).

Concluzionând, cu toate că nu propune modificări ale rețelei naționale de subunități poștale, considerăm că **CNPR înregistrează beneficii din efectul de marketing**, beneficii cuantificate la nivelul a doi generatori de beneficii, estimate la valoarea totală de \times lei (\times lei + \times lei).

7.4 Ubicuitatea

Beneficiile legate de ubicuitate prezintă două dimensiuni majore:

✓ Prima dimensiune derivă din notorietatea furnizorului în rândul clienților. Se prezumă că în eventualitatea schimbării adresei, utilizatorii vor putea avea acces în continuare la serviciile furnizorului. De asemenea, este posibil ca acești utilizatori să nu aibă informații despre alți eventuali furnizori de servicii poștale. Urmare a acestei lipse de informare se estimează că aceștia vor continua să aleagă furnizorul de servicii poștale universale în detrimentul altor furnizori. Se valorizează astfel disponibilitatea ubicuă a serviciilor furnizorului desemnat;

✓ A doua dimensiune vizează livrarea ubicuă a serviciilor de către furnizorul de servicii universale desemnat. Se prezumă că există o probabilitate mai mare de alegere a furnizorului de servicii universale desemnat având în vedere că în virtutea obligației de serviciu universal, operatorul livrează către toate adresele.

Având în vedere scenariul alternativ prezentat de CNPR prin care se intenționează menținerea rețelei naționale de subunități poștale, considerăm că **beneficiul legat de ubicuitate**, derivat din calitatea de furnizor de serviciu universal desemnat, este inclus în aceeași măsură în ambele scenarii și **nu afectează calculul costului net al CNPR**.

7.4.1 Estimare CNPR

În ceea ce privește ubicuitatea, CNPR menționează că aceasta nu poate fi luată în considerare ca aducând beneficii suplimentare ca urmare a deținerii calității de furnizor de serviciu universal desemnat, din următoarele motive:

²⁴ Numărul mediu de zile/lună calculat ca medie aritmetică între numărul total de zile ale lunilor pe parcursul unui an calendaristic.

- ✓ În lipsa calității de furnizor de serviciu universal, CNPR își păstrează calitatea de furnizor național de servicii poștale, fără a aduce modificări, în termen de răspândire națională, a rețelei de subunități poștale;
- ✓ menținerea și/sau dezvoltarea rețelei de subunități poștale la nivel național constituie un element strategic atât pentru CNPR, cât și pentru marea majoritate a furnizorilor care activează pe piața serviciilor poștale, motiv pentru care CNPR a menținut și în scenariul alternativ prezența la nivel național a rețelei de subunități poștale;
- ✓ chiar dacă utilizatorii sunt mai susceptibili de a alege furnizorul de serviciu universal deoarece rețeaua acestuia este disponibilă la nivel național (conform cerințelor SPU), în contrast cu rețelele concurente care nu sunt disponibile la nivel național, în cazul CNPR omniprezența nu poate fi considerată beneficiu; acesta este un beneficiu istoric de care CNPR va continua să beneficieze chiar și în condițiile în care nu mai este furnizor de serviciu universal desemnat.

7.4.2 Analiză ANCOM

Analizând componentele acestui beneficiu și luând în considerare ipotezele modelate de CNPR în scenariul alternativ, conform cărora oficiile poștale neprofitabile nu sunt închise, rezultă că procentul clienților care se mută de la oficiile poștale neprofitabile la unele profitabile este zero și, în consecință, **valoarea acestui beneficiu este < lei.**

7.5 Marca comercială, reputația

Beneficiile pentru furnizorul de serviciu universal desemnat rezultă din faptul că un astfel de furnizor poate fi perceput pozitiv de către expeditori datorită statutului, rolului social, timpului în care a fost prezent și activ pe piață sau experienței în aprovizionarea serviciilor la scară mare. Astfel de beneficii rezultă din prezumția că furnizorul de serviciu universal desemnat operează la nivel național prestând servicii poștale de calitate ridicată, ceea ce generează o creștere a reputației furnizorului și respectiv a mărcii acestuia.

Această stare de fapt poate afecta deciziile expeditorului, în sensul achiziționării de alte servicii poștale de la CNPR, suplimentar față de serviciile incluse în sfera serviciului universal.

În schimb, o eventuală reducere a calității sub cerințele minime impuse furnizorului de serviciu universal desemnat poate conduce la o diminuare a reputației și, respectiv, a valorii mărcii.

Conform literaturii de specialitate²⁵, pentru cuantificarea beneficiilor de marcă, reputație și notorietate este necesară cuantificarea valorii totale a acestor efecte pentru ca ulterior să fie definită ponderea atribuibilă serviciilor poștale din sfera serviciului universal. Una dintre metodele des folosite este metoda evitării plății redevenței. Metoda se bazează pe ipoteza că în cazul în care nu ar avea marca sa proprie, compania ar trebui să obțină dreptul de utilizare a acelei mărci în schimbul plății unei redevențe. Primul pas constă în identificarea/estimarea valorii redevenței ca procent în valoarea totală a veniturilor (sau profit, EBITDA). Raportul intitulat "Report on net

²⁵ Raport "Net cost calculation and evaluation of a reference scenario", ERGP, 2012

cost calculation and evaluation of a reference scenario”²⁶ întocmit de Grupul autorităților europene de reglementare în domeniul serviciilor poștale (ERGP) evidențiază ca una dintre metode calcularea valorii actualizate nete a acestor redevențe pe durata de viață a mărcii. Pentru scopul acestei analize, evitarea plății de redevențe trebuie evidențiată pentru un singur an, respectiv pentru anul 2018.

În urma analizei realizate **considerăm că CNPR înregistrează beneficii legate de marcă, reputație și notorietate**, derivate din calitatea de furnizor de serviciu universal, și un astfel de beneficiu ar trebui să fie reflectat în estimările de venituri/costuri incluse în scenariul alternativ și cuantificate prin raportarea (diferența) celor două scenarii.

7.5.1 Estimare CNPR

CNPR menționează că a înregistrat la OSIM un portofoliu de \times mărci. De asemenea, CNPR deține \times mărci înregistrate la nivel internațional prin sistemul OMPI.

Conform CNPR, mărcile comerciale înregistrate nu au ca obiect servicii poștale incluse în sfera serviciului universal și prin urmare nu se evită cheltuielile de marketing. De asemenea, în timp ce sunt sesizabile dese probleme de imagine cauzate de dificultățile inerente ale asigurării satisfacției beneficiarilor de prestații din sfera serviciului universal, un eventual impact pozitiv dat de reducerea cheltuielilor de promovare nu poate fi evidențiat și cu atât mai puțin cuantificat.

De asemenea, CNPR consideră că poate exista un beneficiu aferent mărcii comerciale raportat la faptul că în scenariul alternativ anumite ghișee exterioare se transformă în agenții poștale, precum și faptul că toate punctele de acces și contact ale CNPR (oficii poștale, agenții poștale, ghișee exterioare) sunt semnalizate prin casete luminoase cu sigla CNPR. Se evidențiază faptul că nu se impun modificări privind înlocuirea totală a casetelor luminoase existente, ci doar o actualizare prin lipire autocolant, vopsire etc. a acestora cu denumirea subunității poștale care a suferit transformări (\times subunități poștale dintr-un total de \times subunități, respectiv $\times\%$). CNPR cuantifică acest beneficiu în sumă de \times lei la nivelul anului 2018.

CNPR concluzionează că, având în vedere menținerea prezenței la nivel național (atât din punct de vedere al punctelor de acces, cât și al punctelor de contact) în scenariul alternativ și implicit menținându-și notorietatea dobândită printr-o prezență de peste 150 de ani pe piața serviciilor poștale, coroborat cu faptul că CNPR nu a utilizat elemente speciale în cuprinsul mărcilor/simbolurilor sale înregistrate care să genereze fond comercial universal în rândul clienților, nu există un alt beneficiu cu privire la marca comercială, cu excepția celui cuantificat la nivelul \times lei, care să dispară în scenariul alternativ ca urmare a lipsei calității de furnizor desemnat de servicii poștale din sfera serviciului universal.

7.5.2 Analiză ANCOM

În primul rând, beneficiul identificat și cuantificat de către CNPR aferent transformării ghișeelelor exterioare în agenții poștale, în sumă de \times lei, a fost analizat de ANCOM la punctul 7.3

²⁶ <http://ec.europa.eu/DocsRoom/documents/14223/attachments/1/translations/en/renditions/native>

de mai sus, considerând că acesta reprezintă un beneficiu de marketing și nu este legat de valoarea mărcii comerciale.

Totodată, având în vedere că în scenariul alternativ CNPR estimează o scădere a veniturilor urmare a modificării frecvenței colectărilor și livrărilor, precum și urmare a schimbării regimului de taxare prin adăugarea TVA la tarifele existente, considerăm că ar putea exista premisele pentru estimarea beneficiului legat de marcă, reputație și notorietate. Totuși, revizuind studiile de piață și informațiile disponibile²⁷ putem concluziona că deși CNPR înregistrează beneficii legate de marcă, reputație și notorietate, derivate din calitatea de furnizor de serviciu universal, aceste beneficii nu se pot cuantifica în mod distinct. Întrucât CNPR își menține în scenariul alternativ prezența la nivel național (atât din punct de vedere al punctelor de acces, cât și al punctelor de contact) - menținându-și notorietatea dobândită printr-o prezență de peste 150 de ani pe piața serviciilor poștale - coroborat cu faptul că CNPR nu a utilizat elemente speciale în cuprinsul mărcilor/simbolurilor sale înregistrate care să genereze fond comercial universal în rândul clienților, considerăm că **nu există un beneficiu cu privire la marca comercială** care să dispară ca urmare a ridicării calității de furnizor desemnat de serviciu poștal universal în scenariul alternativ.

Principalele motive pentru care considerăm că nu este oportună cuantificarea distinctă a acestui beneficiu sunt:

- ✓ **Calitatea serviciilor.** Cerințele privind calitatea serviciilor prevăd că CNPR, în calitate de furnizor de serviciu universal desemnat, trebuia să asigure livrarea trimerilor de corespondență în greutate de până la 2 kg din cea mai rapidă categorie standard, astfel: trimeri interne de corespondență din cea mai rapidă categorie standard în cel mult două zile lucrătoare de la data depunerii la punctele de acces pentru 85% din livrări și în cel mult patru zile lucrătoare pentru 97% din livrări; livrarea trimerilor de corespondență intracomunitară din cea mai rapidă categorie standard trebuie să fie realizată în cel mult trei zile lucrătoare de la data depunerii la punctele de acces pentru 85% din livrări și în cel mult cinci zile lucrătoare pentru 97% din livrări. La nivelul anului 2018, raportul de calitate CNPR indică faptul că un procent de **≈% din trimerile interne de corespondență prioritară au fost livrate în Z+2, iar un procent de ≈% în Z+4**. Considerăm că neîndeplinirea cerințelor de calitate este majoră, fiind în măsură să afecteze în sens negativ marca comercială, reputația și notorietatea CNPR în scenariul de bază;
- ✓ Conform informațiilor prezentate de CNPR, **drepturile de proprietate ale mărcii sunt ale CNPR** și nu se referă la serviciul universal. Mărcile înregistrate ar continua să fie în proprietatea CNPR și în scenariul alternativ;
- ✓ **Notorietatea este maximă conform cercetărilor de piață.** Conform studiului Reveal Marketing Research întocmit pentru CNPR, notorietatea CNPR este de ≈% în timp ce următorul clasat este ≈ cu ≈%. Considerăm că în cazul scenariului alternativ, având în vedere ipotezele indicate de CNPR, este nerealistă o afectare a acestui nivel de notorietate urmare a eventualei lipse a calității de furnizor de serviciu universal desemnat;

²⁷ Raportul de calitate CNPR pentru anul 2018; Raport privind datele statistice aferente pieței serviciilor poștale din România, în anul 2018; Cerere de cost net pentru anul 2018; Cercetarea de piață Reveal Marketing Research realizată în anul 2018

✓ **Singurul impact ar putea fi la nivelul reputației/performancei.** Estimând evoluția atributelor performanței CNPR, în ceea ce privește tradiția, precum și accesul facil la servicii, ipotezele prezentate de CNPR în scenariul alternativ nu ar conduce la nicio modificare a acestora. Singurele modificări s-ar produce în ceea ce privește rezonabilitatea tarifelor (schimbarea regimului TVA) și furnizarea serviciilor în timp util/ profesionalism, aceste modificări fiind deja surprinse în scenariul alternativ sau la nivelul altor beneficii identificate (ex.: beneficii legate de regimul de taxare aplicabil).

7.6 Puterea de negociere superioară cu furnizorii

În ceea ce privește calitatea de furnizor de serviciu universal desemnat, considerăm că **CNPR este susceptibilă a înregistra beneficii legate de puterea de negociere superioară cu furnizorii** având în vedere faptul că scăderea de venituri din scenariul alternativ este însoțită de o scădere a cheltuielilor directe asociate acestor venituri. Prezumăm astfel că beneficiul rezultă din capacitatea CNPR de a obține tarife și/sau condiții comerciale mai bune în scenariul de bază, urmare a unor volume mai mari ale achizițiilor realizate de companie.

7.6.1 Estimare CNPR

CNPR menționează că, în calitate de furnizor de serviciu universal desemnat, nu a beneficiat de o poziție privilegiată în negocierile cu diverșii furnizori. Mai mult, calitatea de furnizor de serviciu poștal universal desemnat a constituit o barieră în relațiile sale comerciale, motivat de restricțiile impuse, prin prevederile legislative în vigoare, în ceea ce privește adoptarea unei politici comerciale flexibile, competitive, pe segmentul trimiterilor din sfera serviciului universal.

7.6.2 Analiză ANCOM

Raportat la precizările CNPR, considerăm că obligativitatea respectării prevederilor legislației achizițiilor publice derivă din calitatea CNPR de autoritate contractantă și nu din calitatea CNPR de furnizor de serviciu universal desemnat. Astfel, calitatea CNPR de autoritate contractantă derivă din prevederile Legii nr. 98/2016 privind achizițiile publice, cu modificările și completările ulterioare și Legii nr. 99/2016 privind achizițiile sectoriale, cu modificările și completările ulterioare, nu din dispozițiile Ordonanței de urgență a Guvernului nr. 13/2013.

În ceea ce privește calitatea de furnizor de serviciu universal desemnat, considerăm că **CNPR este susceptibilă a înregistra beneficii legate de puterea de negociere superioară cu furnizorii** având în vedere faptul că scăderea de venituri din scenariul alternativ vine însoțită de o scădere a cheltuielilor directe asociate acestor venituri, scădere susceptibilă a afecta nivelul discount-urilor acordate de furnizori.

Astfel, aceste beneficii pot fi estimate pe baza valorii totale a achizițiilor din timpul anului 2018 și a discounturilor pierdute datorită volumului scăzut de bunuri achiziționate. Nivelul discount-urilor pierdute datorită volumului scăzut de bunuri achiziționate depinde de nivelul competiției la momentul derulării procedurii de atribuire pentru elementele de cheltuieli vizate și, considerând că atribuirile contractelor de achiziții s-au realizat preponderent prin intermediul mijloacelor electronice, considerăm valoarea acestui element zero.

Având în vedere argumentele prezentate de CNPR în cererea de cost net aferentă anului 2018, dar și existența aceluiași condiții de achiziție în scenariul de bază cât și în cel alternativ, considerăm că **nu există un beneficiu aferent puterii de negociere superioară cu furnizorii**. De asemenea, se constată că în scenariul alternativ variațiile de volume sunt negative, astfel că nu se pot considera beneficii legate de puterea de negociere superioară cu furnizorii.

7.7 Drepturile speciale

Din categoria drepturilor speciale ANCOM a reținut și analizat dreptul privind accesul la ocupația de operator de transport în România.

În conformitate cu prevederile art. 11 lit. a) din Ordonanța Guvernului nr. 27/2011 privind transporturile rutiere, cu modificările și completările ulterioare, prevederile privind accesul la ocupația de operator de transport nu se aplică întreprinderilor angajate exclusiv în următoarele tipuri de transport rutier: **transporturi poștale efectuate în cadrul unui serviciu universal**. Din practica CNPR înțelegem însă că această prevedere nu este interpretată în sensul în care prevederile privind accesul la ocupația de operator de transport s-ar aplica în situația în care transporturile poștale sunt efectuate atât pentru servicii universale, cât și pentru alte servicii poștale.

Având în vedere lipsa informațiilor necesare, nu am putut evalua un eventual necesar suplimentar de investiții pentru conformarea cu cerințele de licențiere ca operator de transport.

Derivat din practica CNPR, considerăm că **aceasta înregistrează un beneficiu legat de dreptul privind accesul la ocupația de operator de transport în România**, rezultat din calitatea sa de furnizor de serviciu universal desemnat. Valoarea acestui beneficiu pentru anul 2018 a fost estimată la \approx lei.

7.7.1 Estimare CNPR

Din categoria drepturilor speciale, în cadrul cererii de compensare a costului net 2018 CNPR analizează beneficii obținute din dreptul privind accesul la ocupația de operator de transport în România.

Având în vedere prevederile legislației în vigoare, art. 11 lit. a) din Ordonanța Guvernului nr. 27/2011 privind transporturile rutiere, cu modificările și completările ulterioare, CNPR, în calitatea sa de furnizor desemnat de servicii poștale din sfera serviciului universal, este exceptată de la formalitățile privind accesul la ocupația de operator de transport, inclusiv taxele aplicabile celorlalți operatori.

Luând în considerare faptul că, în scenariul alternativ, CNPR nu mai este furnizor desemnat de servicii poștale din sfera serviciului universal, intervin o serie de cheltuieli suplimentare care pot fi considerate beneficii intangibile.

Pentru estimarea acestui beneficiu, CNPR a utilizat următoarele informații:

- ✓ numărul de autovehicule cu capacitate peste 3,5 tone utilizate de CNPR în scenariul alternativ;

- ✓ contravaloarea taxei pentru eliberare licență de transport în cont propriu, 706 lei/10 ani, ceea ce implică un cost anual de 70,60 lei;
- ✓ contravaloarea taxei pentru eliberarea copiei conforme personalizată pe numărul de înmatriculare al autovehiculului aferentă anului 2018, de 260 lei/autovehicul.

Astfel, CNPR calculează aceste taxe pentru întreaga flotă supusă procesului de licențiere, respectiv pentru ✕ autovehicule din care:

- ✓ ✕;
- ✓ ✕.

Cheltuiala suplimentară pentru licențierea flotei de transport în cazul în care CNPR nu ar mai fi exceptată de la licențierea acesteia este în sumă de ✕ lei/an.

7.7.2 Analiză ANCOM

Pentru analiza eventualelor beneficii s-a verificat valoarea tarifelor indicate de CNPR prin raportare la tarifele de ordin general aplicabile întregii flote a CNPR pentru prestațiile specifice realizate de Autoritatea Rutieră Română, aprobate prin Ordinul ministrului transporturilor, construcțiilor și turismului nr. 2.156/2005²⁸, cu modificările și completările ulterioare.

Deși nu s-a putut verifica acuratețea estimării numărului de autovehicule necesare, întrucât există mai multe soluții posibile de grupaje a trimiterilor pe itinerarii de transport, iar CNPR a declarat că deține suficiente autoturisme în flotă astfel încât optimizarea să se facă de la caz la caz, având în vedere ipotezele CNPR cu privire la numărul de autovehicule cu o capacitate peste 3,5 tone utilizate în scenariul alternativ, precum și prevederile Ordonanței Guvernului nr. 27/2011, considerăm că **CNPR înregistrează un beneficiu legat de dreptul privind accesul la ocupația de operator de transport în România**, derivat din calitatea sa de furnizor de serviciu universal desemnat. Valoarea acestui beneficiu pentru anul 2018 a fost estimată la ✕ lei.

7.8 Amplasarea gratuită a cutiilor poștale pe proprietatea publică

În conformitate cu prevederile art. 6 din Ordonanța de urgență a Guvernului nr. 13/ 2013, **furnizorii de servicii poștale incluse în sfera serviciului universal** beneficiază de dreptul de a instala, a întreține, a înlocui și a muta cutii poștale pe imobilele aflate în proprietate publică a statului sau a unităților administrativ-teritoriale, cu titlu gratuit, cu respectarea prevederilor legale în vigoare.

Prin urmare, orice furnizor de servicii poștale din sfera serviciului universal beneficiază de dreptul de a-și instala gratuit cutii poștale pe imobilele aflate în proprietatea publică a statului sau

²⁸ Ordinul ministrului transporturilor, construcțiilor și turismului nr. 2.156/2005 privind tarifele pentru prestațiile specifice realizate de Autoritatea Rutieră Română - A.R.R., cu modificările și completările ulterioare

a unităților administrativ-teritoriale, calitatea de furnizor desemnat de servicii poștale din sfera serviciu universal nefiind o condiție pentru dobândirea acestui drept.

Astfel, **CNPR nu înregistrează de beneficii legate de amplasarea gratuită a cutiilor poștale în spațiul public ce derivă din calitatea de furnizor desemnat de servicii poștale din sfera serviciului universal.**

7.8.1 Estimare CNPR

În cadrul cererii de compensare a costului net aferent anului 2018, CNPR menționează existența unui număr de ∞ puncte de acces nedeservite de personal (cutii poștale), însă nu cuantifică niciun beneficiu rezultat din amplasarea gratuită a cutiilor poștale pe proprietatea publică a statului sau a unităților administrativ-teritoriale.

7.8.2 Analiză ANCOM

Estimarea unui eventual beneficiu din amplasarea cutiilor poștale în spațiul public se poate face pe baza numărului cutiilor poștale amplasate pe proprietatea publică a statului sau a unităților administrativ-teritoriale și valoarea chiriei aferente spațiului respectiv. Astfel:

- ✓ **Valoarea chiriei (luând în considerare suprafața ocupată de cutia poștală).** În conformitate cu prevederile Ordonanței de urgență a Guvernului nr. 13/2013 care permit tuturor furnizorilor de servicii poștale incluse în sfera serviciului universal, să instaleze, întrețină, înlocuiască și să mute, cu titlu gratuit, cutii poștale pe imobilele aflate în proprietatea publică a statului sau a unităților administrativ-teritoriale, considerăm că valoarea chiriei este zero atât în scenariul de bază, cât și în scenariul alternativ. Concluzionăm astfel că valoarea beneficiilor legate de amplasarea gratuită a cutiilor poștale pe proprietatea publică a statului sau a unităților administrativ-teritoriale este zero, indiferent de numărul cutiilor poștale.
- ✓ **Numărul cutiilor poștale amplasate pe proprietatea publică a statului sau a unităților administrativ-teritoriale.** CNPR menționează existența unui număr de ∞ puncte de acces nedeservite de personal (cutii poștale).

Având în vedere prevederile Ordonanței de urgență a Guvernului nr. 13/ 2013 care permit tuturor furnizorilor de servicii poștale incluse în sfera serviciului universal, să instaleze, întrețină, înlocuiască și să mute, cu titlu gratuit, cutii poștale pe imobilele aflate în proprietatea publică a statului sau a unităților administrativ-teritoriale, opinia Autorității este că **CNPR nu înregistrează niciun beneficiu legat de amplasarea gratuită a cutiilor poștale pe proprietatea publică.**

7.9 Cererea complementară pentru serviciile din afara sferei serviciului universal

În literatura de specialitate²⁹ se menționează că cererea complementară determină vânzări crescute pentru alte servicii/produse (adițional vânzării de servicii poștale din sfera serviciului universal).

²⁹ Raportul „Net cost calculation and evaluation of a reference scenario”, ERGP, 2012

Urmare a ipotezelor propuse de CNPR în scenariul alternativ există premisele ca alături de scăderea generală a veniturilor (generată de efectul modificării regimului TVA aplicabil serviciilor din sfera serviciului universal și a modificării frecvenței colectării și livrării) să existe și o scădere a veniturilor pentru serviciile complementare.

Considerăm deci că **CNPR este susceptibilă a înregistra beneficii legate de cererea complementară pentru serviciile din afara sferei serviciului universal**, iar valoarea acestor beneficii ar trebui să fie inclusă în cuantificarea scăderii veniturilor din servicii alternative calculată de CNPR în concordanță cu ipotezele considerate în scenariul alternativ.

7.9.1 Estimare CNPR

CNPR nu a inclus în cadrul cererii de compensare a costului net 2018 beneficii legate de cererea complementară pentru serviciile din afara sferei serviciului universal.

7.9.2 Analiză ANCOM

Având în vedere că CNPR estimează că în scenariul alternativ vor exista reduceri de venituri generate de scăderea frecvenței livrărilor, există premisele pentru verificarea existenței acestui beneficiu.

Considerăm că acest beneficiu poate fi evaluat conform formulei „% volum servicii complementare pierdute x Aproximarea valorii serviciilor complementare”.

Data fiind lipsa informațiilor necesare (studii care să reflecte acest comportament de consum al clienților CNPR etc.), evidențierea distinctă a acestui beneficiu nu a fost posibilă. Orice astfel de complementaritate s-ar adăuga scăderilor de venituri din servicii poștale din sfera serviciului universal deja cuantificate și implicit a costurilor asociate.

Deși Autoritatea nu a avut la dispoziție informații referitoare la ponderea cererii pentru alte servicii poștale și/sau non-poștale, generată direct și strict de cererea pentru servicii poștale din sfera serviciului universal, considerăm că această cerere complementară există.

Considerăm astfel că CNPR este susceptibilă a înregistra beneficii legate de cererea complementară pentru serviciile din afara sferei serviciului universal, însă valoarea acestor beneficii ar trebui să fie evidențiată în calculul scenariului alternativ și reflectată în valorile Nppi, Ndpi, NPT și NR din formula de calcul al costului net, pornind de la ipoteza includerii în calculul costului net a tuturor categoriilor de venituri și respectiv de cheltuieli, precum și a includerii urbanului mare în calcul, dar acest lucru nu a putut fi verificat în lipsa unui model integrat și detaliat de calcul al scenariului alternativ întocmit de CNPR.

7.10 Efectul ciclului de viață al consumatorilor

Acest tip de beneficiu este generat de utilizatorii care în acest moment nu generează profit pentru furnizorul desemnat, dar care ar putea deveni profitabili în viitor. Astfel de utilizatori ar putea alege furnizorul desemnat de servicii poștale din sfera serviciului universal în detrimentul concurenților, condiționat și de o politică bună de retenție a clienților.

Tarifele mici ale CNPR conduc la o menținere a clienților cu nevoi de bază, însă neîndeplinirea cerințelor de calitate îi îndepărtează pe cei cu nevoi sofisticate. Acest lucru se întâmplă în ambele scenarii propuse de CNPR.

Urmare a analizei efectuate putem considera că **valoarea unui astfel de beneficiu este ✕ pentru CNPR.**

7.10.1 Estimare CNPR

CNPR nu a inclus în cadrul cererii de compensare a costului net aferent anului 2018 beneficii legate de efectul ciclului de viață al consumatorilor.

7.10.2 Analiză ANCOM

Acest beneficiu poate fi estimat pe baza următoarei formule de calcul:

$$\text{Beneficii} = \text{\% Servicii generatoare de pierderi} \times \text{Cost net} \times \text{Parte a oficiilor poștale ce vor deveni profitabile în timp} \times \text{VAN (NPV)}$$

Având în vedere dinamica în scădere a veniturilor și a cotei de piață, precum și faptul că CNPR nu propune modificări ale politicii comerciale în scenariul alternativ, considerăm că nu există premise astfel încât o parte din oficiile poștale neprofitabile în scenariul de bază să devină profitabile în scenariul alternativ, cel puțin la nivelul anului 2018. Considerăm astfel că valoarea acestui parametru din cadrul formulei este zero, generând o valoare zero și pentru beneficiu.

Deși susceptibilă a înregistra un astfel de beneficiu, CNPR înregistrează o erodare constantă a veniturilor și cotei de piață an de an și nu valorizează acest eventual beneficiu latent. Coroborat cu lipsa informațiilor privind clienții care vor deveni profitabili în viitor, informații necesare pentru estimarea acestui beneficiu, putem concluziona că deși dispune de o plajă extinsă de astfel de clienți neprofitabili, **valoarea efectivă a unui astfel de beneficiu pentru CNPR este ✕.**

7.11 Baza de date a destinatarilor

Baza de date a destinatarilor reprezintă unul dintre elementele de infrastructură pentru care CNPR are obligația de a asigura accesul altor operatori de servicii poștale la „*elementele de infrastructură a rețelei poștale publice pe care o operează, în măsura necesară furnizării de către aceștia a propriilor servicii poștale, în condiții transparente, proporționale și nediscriminatorii*” așa cum sunt enumerate acestea non-exhaustiv în Decizia președintelui ANCOM nr. 1158/2013.

Astfel, baza de date a destinatarilor ar putea fi exploatată în condiții legale de către CNPR prin definirea unor servicii cu valoare adăugată puse la dispoziția potențialilor clienți de business în condiții legale și conforme cu restricțiile impuse de reglementările privind Protecția Datelor cu Caracter Personal (GDPR). Cu scop strict ilustrativ, menționăm cu titlu de exemplu servicii de

marketing țintit care să ofere posibilitatea clienților de business să trimită mesaje adresate unora dintre clienții CNPR din baza de date, conform cu interesele și acordul exprimate de aceștia în scris.

7.11.1 Estimare CNPR

CNPR nu a inclus în cadrul cererii de compensare a costului net aferent anului 2018 beneficii legate de exploatarea bazei de date a destinatarilor.

7.11.2 Analiză ANCOM

Analizând realitățile pieței de servicii poștale din România și informațiile furnizate de operatorii de servicii poștale, așa cum au fost surprinse în studiul de piață efectuat de ANCOM în cadrul demersului de definire a unui set de condiții tehnice și economice în care se poate realiza accesul la rețeaua poștală publică, elementele de infrastructură, precum și la serviciile furnizate de către CNPR derulat în luna noiembrie 2016 și supus consultării publice în perioada februarie – martie 2017³⁰, s-a constatat manifestarea unui interes scăzut din partea acestor furnizori de servicii poștale pentru accesul la elementele de infrastructura non-fizice ale rețelei poștale operate de CNPR.

Concluzionând, CNPR este susceptibilă a înregistra beneficii din exploatarea bazei de date a destinatarilor, numai în condițiile definirii unor servicii noi, cu valoare adăugată, de genul celor descrise cu scop ilustrativ în paragrafele anterioare. Urmare a faptului că în scenariul alternativ propus de CNPR nu este propusă introducerea unor astfel de noi servicii în portofoliu, **acest beneficiu nu este materializat.**

³⁰ <https://www.ancom.ro/formdata-269-49-330>

8 Valoarea ajustată a costului net

Având în vedere toate elementele prezentate în secțiunile anterioare (costul net calculat de către CNPR, ajustările propuse, valoarea ajustată a beneficiilor intangibile și a profitului rezultat din modificarea capitalului angajat), ANCOM a determinat o valoare a costului net aferent furnizării de servicii poștale din sfera serviciului universal în anul 2018 de **16.278.484 lei**, astfel:

Nr.	Categorie venit/cheltuială	Cost net CNPR (lei)	Ajustare ANCOM (lei)	Cost net ajustat ANCOM (lei)
1	Oficii poștale urbane	✗	✗	✗
2	Oficii poștale rurale	✗	✗	✗
3	Ghișee exterioare rurale - factori poștali	✗	✗	✗
4	Ghișee exterioare rurale - transformate în agenții, din care:	✗	✗	✗
4.1	<i>Oficanți</i>	✗	✗	✗
4.2	<i>Factori poștali</i>	✗	✗	✗
4.3	<i>Chirii+Utilități+Alte cheltuieli</i>	✗	✗	✗
5	Agenții poștale	✗	✗	✗
6	Factori de circumscripție rurală	✗	✗	✗
7	Transport	✗	✗	✗
8	Respectarea obiectivelor de calitate	✗	✗	✗
9	Evidența contabilă separată	✗	✗	✗
10	Serviciul intern prioritar	✗	✗	✗
11	Serviciul intern express	✗	✗	✗
12	Presa cotidiană	✗	✗	✗
13	Cost prorata TVA	✗	✗	✗
14	Venituri business - prorata TVA	✗	✗	✗
15	Mărci comerciale	✗	✗	✗
16	Licență transport	✗	✗	✗
17	Beneficii marketing	✗	✗	✗
18	Cheltuieli variabile	✗	✗	✗
	Subtotal	✗	✗	✗
	Cecograme	✗	✗	✗
	Profit din modificarea CMA	✗	✗	✗
	Total COST NET 2018	✗	✗	16.278.484

9 Sarcina injustă

Conform prevederilor art. 22 alin. (1) din Ordonanța de urgență a Guvernului nr. 13/ 2013, dacă în urma calculării de către CNPR a costului net al furnizării serviciilor din sfera serviciului universal, ANCOM constată că furnizarea serviciilor din sfera serviciului universal constituie o sarcină injustă pentru furnizorul de serviciu universal, prin hotărâre a Guvernului se va stabili un mecanism de compensare a acestui cost net prin utilizarea uneia dintre sursele de finanțare prevăzute de această normă. Prin urmare, o etapă obligatorie în procedura derulată de ANCOM o constituie analiza caracterului de sarcină injustă a costului net.

Conform prevederilor art. 14 alin. (2¹) din Decizia președintelui ANCOM nr. 541/2013, „Costul net aferent furnizării serviciilor poștale din sfera serviciului universal constituie o sarcină injustă dacă sunt îndeplinite **în mod cumulativ** următoarele condiții:

a) *nivelul rentabilității capitalului mediu angajat înregistrat din furnizarea serviciilor din sfera serviciului universal ca urmare a îndeplinirii obligațiilor legale se află sub valoarea costului mediu ponderat al capitalului stabilit de ANCOM;*

b) *valoarea costului net stabilit de ANCOM depășește pragul de materialitate de 3% din valoarea veniturilor înregistrate de furnizorul desemnat de serviciu universal din furnizarea serviciilor din sfera serviciului universal.”*

Pentru evaluarea caracterului de sarcină injustă a costului net înregistrat de CNPR din furnizarea serviciilor din sfera serviciului universal în anul 2018, ANCOM a analizat îndeplinirea celor două criterii mai sus menționate.

9.1 Rentabilitatea capitalului mediu angajat

Conform Situațiilor Financiare Separate aferente anului 2018 transmise de CNPR în data de 14.08.2019, rezultă că în anul 2018:

- ✓ CNPR a înregistrat un profit de **3,2 lei** pe segmentul serviciilor din sfera serviciului universal (Anexa 4.7 din Situațiile Financiare Separate 2018);
- ✓ CNPR a înregistrat un nivel al capitalului mediu angajat de **3,2 lei** pe segmentul serviciilor din sfera serviciului universal (Anexa 5.1 din Situațiile Financiare Separate 2018);
- ✓ rentabilitatea capitalului mediu angajat pe segmentul serviciilor din sfera serviciului universal calculată de ANCOM pe baza datelor de mai sus (profit Serviciu Universal/capital mediu angajat Serviciu Universal) este de **3,2%**.

Aceste date au fost analizate în raport cu nivelul de **3,2%** al costului mediu ponderat al capitalului (respectiv rata rezonabilă de profitabilitate) stabilit de ANCOM pentru anul 2018³¹.

Din această analiză rezultă că nivelul rentabilității capitalului mediu angajat înregistrat de CNPR în anul 2018 din furnizarea serviciilor din sfera serviciului universal se află sub valoarea

³¹ Valoare calculată de ANCOM conform dispozițiilor art. 5 din Decizia Președintelui ANCOM nr. 1159/2013 și comunicată CNPR conform dispozițiilor aceleiași decizii, prin adresa nr. SC-DER-33021/14.12.2016, înregistrată la CNPR cu nr. 8869/14.12.2016.

costului mediu ponderat al capitalului stabilit de ANCOM. În concluzie, primul criteriu pentru stabilirea caracterului de sarcină injustă conform art. 14 alin. (2¹) din Decizia președintelui ANCOM nr. 541/2013, este îndeplinit.

9.2 Pragul de materialitate

Având în vedere valoarea costului net ajustat aferent furnizării serviciilor din sfera serviciului universal stabilit de ANCOM pentru anul 2018, de **16.278.484 lei**, ANCOM verifică cel de-al doilea criteriu de evaluare a sarcinii incorecte, conform art. 14 alin. (2¹) din Decizia președintelui ANCOM nr. 541/2013.

Conform Situațiilor Financiare Separate aferente anului 2018, CNPR a înregistrat venituri totale de **✕ lei** din furnizarea serviciilor din sfera serviciului universal în anul 2018 (Anexa 4.7 din Situațiile Financiare Separate 2018).

Pragul de materialitate, respectiv 3% din valoarea acestor venituri, reprezintă **✕ lei**, prin urmare valoarea ajustată a costului net aferent 2018 depășește pragul de materialitate. În concluzie, al doilea criteriu pentru stabilirea caracterului de sarcină injustă conform art. 14 alin. (2¹) din Decizia președintelui ANCOM nr. 541/2013, este îndeplinit.

Analiza celor două criterii a demonstrat faptul că **sunt îndeplinite cumulativ** condițiile necesare stabilirii caracterului de sarcină injustă a costului net aferent furnizării serviciului universal în anul 2018, menționate la art. 14 alin. (2¹) din Decizia președintelui ANCOM nr. 541/2013. **Astfel, obligațiile rezultând din calitatea de furnizor de serviciu universal au constituit o sarcină injustă pentru CNPR în anul 2018.**

10 Determinarea sumei maxime ce poate fi compensată

Conform art. 14 alin. (1) din Decizia președintelui ANCOM nr. 541/2013, „Dacă, în urma calculării de către furnizorul de serviciu universal a costului net al furnizării serviciilor din sfera serviciului universal, ANCOM constată că furnizarea serviciilor din sfera serviciului universal constituie o sarcină injuste pentru furnizorul de serviciu universal, ANCOM va decide, la cererea acestuia, compensarea costului net determinat de furnizarea serviciilor pentru care a fost desemnat, în limita sumei solicitate de către furnizorul de serviciu universal.”

Totodată, conform art. 14 alin. (9) din același act normativ, „Suma maximă ce poate fi compensată va fi stabilită ca minimum dintre valoarea costului net ce ar putea fi compensat până la atingerea nivelului rezonabil al rentabilității capitalului mediu angajat (CMPC) înregistrat din furnizarea serviciilor din sfera serviciului universal și valoarea costului net ce depășește 3% din veniturile aferente serviciilor din sfera serviciului universal, dar nu mai mult decât suma solicitată de furnizorul de serviciu universal prin cererea de compensare.”

Astfel, pentru determinarea sumei maxime ce poate fi compensată conform art. 14 din Decizia președintelui ANCOM nr. 541/2013, considerăm relevante următoarele:

- ✓ Costul net ajustat aferent furnizării serviciilor din sfera serviciului universal în 2018, calculat de ANCOM, este de **16.278.484 lei**;
- ✓ Valoarea costului net ce ar putea fi compensat până la atingerea nivelului rezonabil al rentabilității capitalului mediu angajat (CMPC) înregistrat din furnizarea serviciilor din sfera serviciului universal este de **6.285.244 lei** (X lei³², reprezentând rentabilitatea reglementată a capitalului mediu angajat în anul 2018, minus X lei, reprezentând profitul înregistrat de CNPR în anul 2018 din furnizarea serviciilor din sfera serviciului universal);
- ✓ Valoarea costului net ce depășește 3% din veniturile aferente serviciilor din sfera serviciului universal în anul 2018 este de X lei (16.278.484 lei, reprezentând valoarea costului net ajustat, minus X lei, reprezentând 3% din valoarea veniturilor aferente serviciilor din sfera serviciului universal).
- ✓ Suma solicitată de furnizorul de serviciu universal prin cererea de compensare cost net 2018 este de X lei.

Prin urmare, suma maximă ce poate fi compensată este minimumul dintre (6.285.244 lei; X lei; X lei), respectiv **6.285.244 lei**.

³² Sumă calculată pe baza următoarei formule: valoarea capitalului mediu angajat x rentabilitatea reglementată a capitalului mediu angajat, respectiv X lei x X %

Concluzii:

Valoarea costului net înregistrat de CNPR în anul 2018 ca urmare a obligațiilor ce decurg din calitatea de furnizor de serviciu universal, inclusiv beneficiile intangibile, este de 16.278.484 lei.

Analiza detaliată derulată de ANCOM conform criteriilor de evaluare a caracterului de sarcină injustă reglementate prin Decizia președintelui ANCOM nr. 541/2013, a condus la concluzia că acest cost net a reprezentat o sarcină injustă pentru CNPR în anul 2018.

Suma maximă ce poate fi compensată este de 6.285.244 lei.

Calcululele detaliate care fundamentează prezenta decizie sunt expuse pe larg în următoarele documente:

„A1 - Analiza reorganizare subunitati dupa UAT & clasificare PAD-uri” – document confidențial

„A2 - Ajustari scenariul alternativ & beneficii intangibile” – document confidențial

„A3 - Fisier calcul ajustare transport” – document confidențial

„A4 – Schemă logică determinare PAD-uri” – versiune confidențială

care fac parte integrantă din prezenta expunere de motive.

Determinare PAD serviciu universal vs comercial

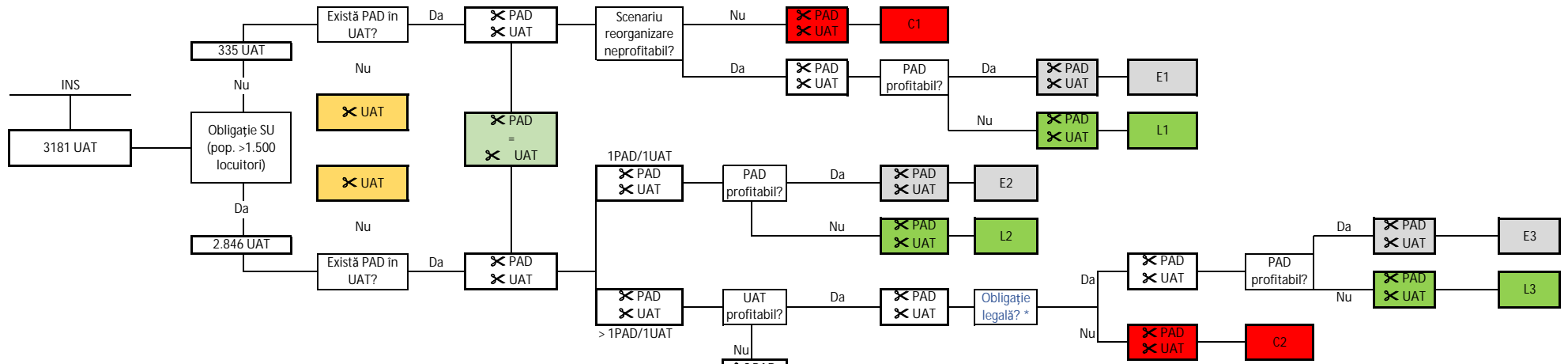

* Pentru selectarea PAD-urilor din obligație legală se aplică criteriul economic, respectiv PAD-ul cel mai profitabil sau cu cea mai mică pierdere este considerat din obligație legală.

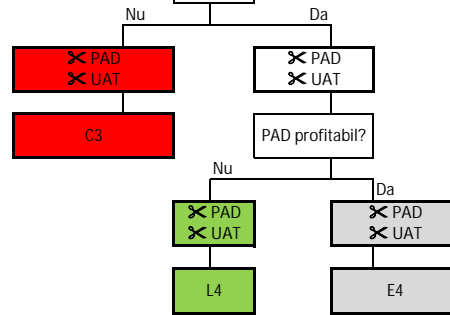

Legendă	
	UAT-uri fără PAD
	UAT-uri cu PAD
	PAD-uri „comerciale”
	PAD-uri „obligație legală” eligibile
	PAD-uri „obligație legală” neeligibile